

Manuel d'instructions
SEAT Leon



Données du véhicule

Modèle :
Numéro d'immatriculation :
Numéro d'identification du véhicule :
Jour d'immatriculation ou de remise du véhicule :
Partenaire SEAT :
Conseiller service :
Téléphone :

Accusé de réception des documents et des clés du véhicule

Ont été remis avec le véhicule :	OUI	NON
Documentation de bord	<input type="checkbox"/>	<input type="checkbox"/>
Clé principale	<input type="checkbox"/>	<input type="checkbox"/>
Double de clé	<input type="checkbox"/>	<input type="checkbox"/>
Le bon fonctionnement de toutes les clés a été contrôlé	<input type="checkbox"/>	<input type="checkbox"/>
Lieu:		
Date:		
Signature du propriétaire du véhicule :		

Introduction

Vous avez choisi une SEAT, merci de votre confiance !

Votre nouvelle SEAT vous permettra de bénéficier d'un véhicule pourvu d'une technologie avancée et d'équipements d'excellente qualité.

Nous vous recommandons de lire attentivement cette Notice d'utilisation pour vous y familiariser et profiter de toutes ses fonctionnalités lors de vos déplacements quotidiens.

Les informations concernant la conduite du véhicule sont accompagnées des instructions de fonctionnement et d'entretien afin de garantir votre sécurité et le maintien de la valeur de votre SEAT. Nous vous fournissons en outre de précieux conseils pratiques ainsi que des suggestions vous permettant de conduire efficacement en respectant l'environnement.

Nous vous souhaitons beaucoup de plaisir et bonne route au volant de votre SEAT.

SEAT, S.A.

AVERTISSEMENT

Veillez tenir compte des avertissements importants de sécurité concernant l'airbag frontal du passager avant
»» page 34, Positionnement et utilisation des sièges pour enfants.

À propos de ce manuel

Ce manuel décrit les **équipements** du véhicule à la clôture de sa rédaction. Certains des équipements décrits ne seront disponibles qu'ultérieurement ou sont réservés à certains pays.

Certaines fonctions et certains équipements décrits dans cette notice ne sont pas disponibles sur tous les types ou variantes du modèle, et peuvent varier ou être modifiés en fonction des exigences techniques ou du pays, sans que cela ne puisse être en aucun cas être interprété comme de la publicité mensongère.

Certains détails des **illustrations** peuvent différer de votre véhicule et doivent être considérés comme des schémas de principe.

Sauf indication contraire, les **indications de direction** (gauche, droite, avant, arrière) figurant dans cette notice se rapportent au sens de conduite du véhicule.

Le **contenu audiovisuel** est uniquement à disposition afin d'aider les utilisateurs à mieux comprendre certaines fonctionnalités du véhicule. Il ne remplace en aucun cas la notice d'utilisation. Accédez à la notice d'utilisation pour consulter l'ensemble des informations et des avertissements.

***** Les **équipements signalés par un astérisque** sont livrés en série ou en option

uniquement sur certaines versions du modèle, ou ne sont proposés que dans certains pays.

- Ⓜ Les **marques déposées** sont signalées par le symbole ®. L'omission de ce sigle ne signifie pas qu'il ne s'agit pas d'un terme déposé.
- >> Indique que la section continue à la page suivante.

Dans cette notice, vous pouvez accéder aux informations par le biais des index suivants :

- Index thématique avec la structure générale de la notice par chapitres.
- Index visuel, indiquant graphiquement la page où vous pouvez trouver les informations « essentielles », lesquelles sont développées dans les chapitres correspondants.
- Index alphabétique comprenant de nombreux termes et synonymes qui facilitent la recherche d'information.

AVERTISSEMENT

Les textes précédés de ce symbole contiennent des informations destinées à votre sécurité et attirent votre attention sur d'éventuels risques d'accident ou de blessures.

ATTENTION

Les textes précédés de ce symbole sont destinés à attirer votre attention sur les dégâts éventuels pouvant être subis par votre véhicule.

Conseil antipollution

Les textes précédés de ce symbole contiennent des remarques relatives à la protection de l'environnement.

Nota

Les textes précédés de ce symbole contiennent des informations supplémentaires.

Manuel d'instructions imprimé et numérique

La notice d'utilisation papier contient des informations pertinentes concernant l'utilisation du véhicule et du système d'infodivertissement.

La version numérique des notices comprend des informations plus détaillées sur le système d'infodivertissement et est disponible sur le site Web officiel de SEAT.

Pour consulter la version numérique de la notice :



- scannez le code QR »» fig. 1
- **OU** saisissez l'adresse suivante dans un navigateur :

<http://www.seat.com/owners/your-seat/manuals-offline.html>

et sélectionnez votre véhicule.

Questions fréquentes

Avant de démarrer

Comment régler le siège ? » page 135

Comment régler le volant ? » page 16

Comment régler les rétroviseurs extérieurs ? » page 132

Comment allumer les feux extérieurs ? » page 120

Comment fonctionne le levier sélecteur de la boîte automatique ? » page 224

Comment faire le plein de carburant ? » page 309

Comment actionner les essuie-glaces avant et arrière ? » page 130

Situations d'urgence

Un témoin de contrôle s'allume ou clignote. Que signifie-t-il ? » page 87

Comment ouvrir le capot-moteur ? » page 319

Comment réaliser l'aide au démarrage d'urgence ? » page 55

Comment trouver l'outillage de bord dans le véhicule ? » page 44

Comment réparer un pneu à l'aide du kit anti-crevaisson ? » page 46

Comment changer une roue ? » page 48

Comment remplacer un fusible ? » page 61

Comment remplacer une ampoule ? » page 65

Comment remorquer le véhicule ? » page 56

Conseils utiles

Comment régler l'heure ? » page 81

Quelles sont les échéances d'entretien du véhicule ? » page 83

À quoi servent les touches et les molettes du volant ? » page 95

Comment retirer le cache du coffre à bagages ? » page 142

Comment conduire de manière économique et écologique ? » page 235

Comment contrôler et rétablir le niveau d'huile-moteur ? » page 320

Comment contrôler et faire le plein du liquide de refroidissement du moteur ? » page 324

Comment remplir le liquide lave-glace ? » page 327

Comment contrôler et faire le plein du liquide de freins ? » page 326

Comment contrôler et régler la pression des pneus ? » page 340

Conseils de lavage du véhicule » page 348

Fonctions utiles

Système d'infodivertissement, menu Réglages du véhicule » page 94

Comment fonctionne le système START-STOP ? » page 220

Quels assistants peuvent être utilisés pour se garer ? » page 281

Comment fonctionne l'assistant de marche arrière ? » page 294

Comment fonctionne le régulateur de vitesse adaptatif ? » page 247

Comment régler le mode de conduite SEAT ? » page 232

Comment fonctionne l'assistant de maintien de voie ? » page 258

Comment ouvrir le véhicule sans clé (Keyless Access) ? » page 102

Éclairage intérieur et éclairage d'ambiance » page 128

Sommaire

Vues générales du véhicule	7	Aide au démarrage	55	Transport et équipements pratiques	140
Vue extérieure	7	Démarrer par remorquage et remorquer ...	56	Transport d'objets	140
Vue extérieure	8	Fusibles et ampoules	61	Coffre à bagages	142
Vue d'ensemble (volant à gauche)	9	Fusibles	61	Filet de séparation*	149
Vue d'ensemble (volant à droite)	10	Ampoules	65	Galerie porte-bagages	151
Vue intérieure	11	Commande	67	Rangement	153
Sécurité	12	Poste de conduite	67	Prises de courant	156
Conduite sûre	12	Vue intérieure	67	Climatisation	158
Conseils de conduite	12	Cadrans et témoins	68	Chauffage, ventilation et refroidissement ...	158
Position correcte des occupants du véhicule ..	13	Combiné d'instruments	68	Système d'infodivertissement	167
Zone du pédalier	16	Fonctionnement du tableau de bord	85	Introduction	167
Ceintures de sécurité	17	Témoins	87	Se familiariser	167
Quel est le but des ceintures de sécurité ? ..	17	Système d'infodivertissement	90	Synoptique et éléments de commande ...	171
Comment ajuster correctement les ceintures de sécurité ?	21	Volant multifonction*	95	Consignes générales d'utilisation	173
Rétracteurs de ceinture	23	Ouverture et fermeture	96	Transfert de données	180
Système d'airbags	24	Jeu de clés du véhicule	96	SEAT CONNECT	180
Breve introduction	24	Verrouillage centralisé	98	Full Link	185
Fonctionnement des airbags	26	Alarme antivol*	106	Point d'accès WLAN*	190
Transport d'enfants en toute sécurité	32	Portes	108	Utilisation du système d'infodivertissement	192
Sécurité des enfants	32	Hayon	110	Commande vocale*	192
Urgences	43	Commandes des glaces	115	Infodivertissement	194
Auto-assistance	43	Toit ouvrant*	118	Navigation*	201
Service d'appel informatif, de dépannage et de secours*	43	Feux	120	Interface du téléphone	208
Équipement d'urgence	44	Éclairage du véhicule	120	Multimédia	215
Réparation des pneus	45	Éclairage intérieur	127	Conduite	216
Changement d'une roue	48	Visibilité	130	Démarrage et conduite	216
Remplacement des balais	53	Systèmes d'essuie-glace avant et arrière ..	130	Lancement et coupure du moteur	216
		Rétroviseurs	132	Système Start-Stop*	220
		Protection solaire	135	Boîte de vitesses mécanique	223
		Sièges et appui-tête	135	Boîte automatique/boîte automatique	
		Régler les sièges	135	DSG*	224
		Appui-tête	136	Recommandation de rapport	231
		Fonctions des sièges	138	Direction	231

Modes de conduite SEAT (SEAT Drive Profile)*	232	Aide au stationnement arrière*	293	Entretien du véhicule	347
Recommandations pour la conduite	234	Assistant de marche arrière (Rear View Camera)*	294	Entretien et nettoyage	347
Systèmes d'aide à la conduite	237	Dispositif d'attelage pour remorque et remorque*	298	Accessoires et modifications techniques	353
Régulateur de vitesse (GRA)*	237	Conduite avec remorque	298	Accessoires, pièces de rechange et travaux de réparation	353
Limiteur de vitesse	239	Crochet d'attelage à déverrouillage électrique*	306	Informations destinées à l'utilisateur	356
Système d'assistance au freinage d'urgence (Front Assist)*	241	Montage arrière d'un dispositif de remorquage en deuxième monte	308	Informations destinées à l'utilisateur	356
Régulateur de vitesse adaptatif (ACC - Adaptive Cruise Control)*	247	Conseils pratiques	309	Informations enregistrées par les unités de contrôle	356
Régulation anticipative de la vitesse	256	Vérification et appoint de niveaux	309	Autres informations utiles	357
Assistant de maintien de voie (Lane Assist)*	258	Plein effectué	309	Informations concernant la directive 2014/53/UE de l'UE	357
Assistant à la conduite (Travel Assist)	261	Types de carburant	310	Données techniques	362
Assistant d'urgence (Emergency Assist)	263	AdBlue®	312	Indications sur les données techniques	362
Assistant de changement de voie (Side Assist) avec assistant de sortie de stationnement (RCTA) et assistant d'ouverture des portes (Exit Assist)*	265	Gestion du moteur et système d'épuration des gaz d'échappement	315	Ce que vous devez savoir	362
Freiner et stationner	272	Compartiment-moteur	317	Index alphabétique	367
Système de freinage	272	Huile moteur	320		
Systèmes de stabilisation et assistance au freinage	277	Système de refroidissement	324		
Stationner	280	Liquide de freins	326		
Aides au stationnement et à la manœuvre	281	Réservoir de liquide lave-glace	327		
Assistant aux manœuvres de stationnement (Park Assist)*	281	Batterie	328		
Système d'aide aux manœuvres de stationnement (Park Pilot)	289	Gestion de l'énergie	331		
Aide au stationnement Plus*	290	Roues	333		
		Roues et pneus	333		
		Système de contrôle de la pression des pneus	340		
		Roue de secours	342		
		Entretien	344		
		Programme d'Entretien SEAT	344		
		Périodicité d'entretien	344		
		Offres de service supplémentaires	346		
		Garantie	347		

Vue extérieure

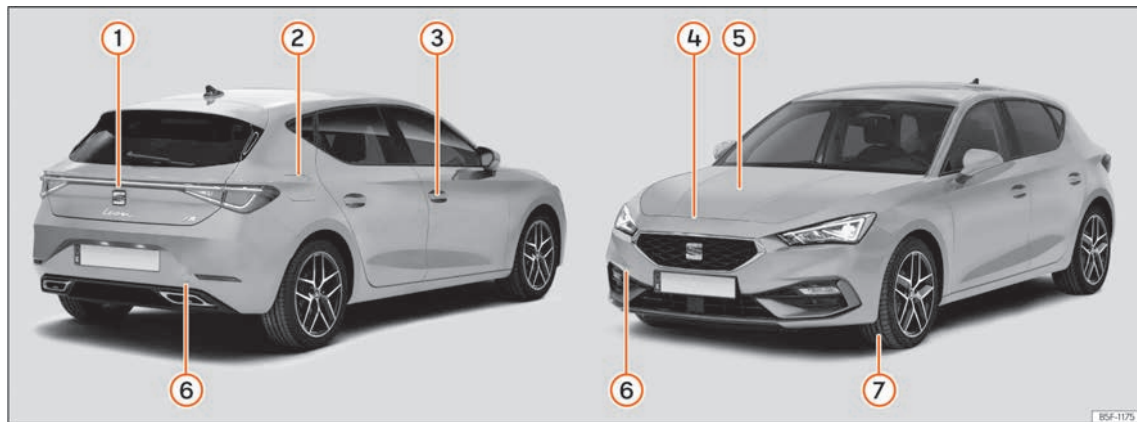


Fig. 2 Leon

① Hayon

- Ouverture de l'extérieur » page 111
- Ouverture d'urgence » page 115

② Réservoir de carburant

- Capacité de remplissage » page 363
- Ouvrir/fermer le bouchon » page 309

③ Ouverture et fermeture

- Portières » page 108

- Verrouillage centralisé » page 98

- Verrouillage d'urgence » page 109

④ Capot-moteur

- Levier de déverrouillage » page 319
- Ouverture/Fermeture » page 319

⑤ Contrôle des niveaux

- Huile » page 320
- Liquide de frein » page 326

- Batterie » page 328

⑥ Remorque du véhicule

- CÉillet de remorquage » page 60
- Démarrage par remorquage » page 57

⑦ Instructions en cas de crevaison

- Kit anticrevasion » page 45
- Changement de roue » page 48

Vue extérieure

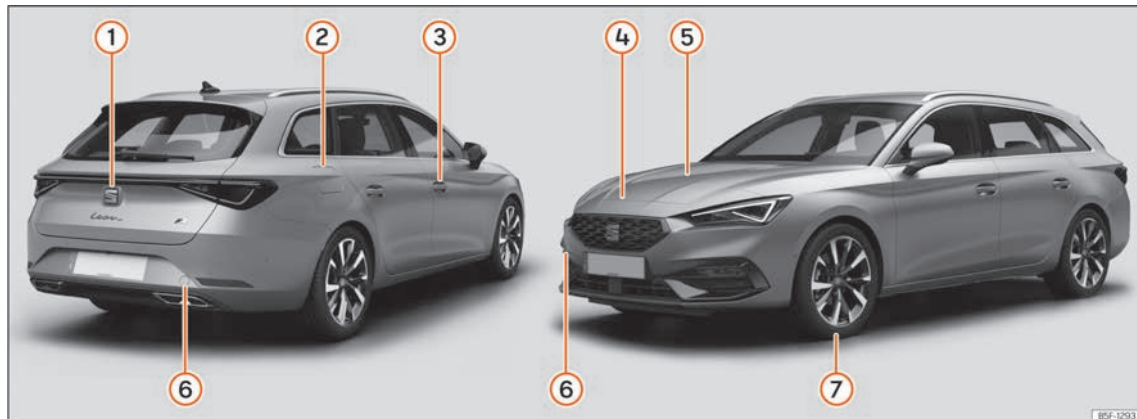


Fig. 3 Leon Sportstourer

① Hayon

- Ouverture de l'extérieur
- Ouverture d'urgence

② Réservoir de carburant

- Capacité de remplissage
- Ouvrir/fermer le bouchon

③ Ouverture et fermeture

- Portières
- Verrouillage centralisé

- Verrouillage d'urgence

④ Capot-moteur

- Levier de déverrouillage
- Ouverture/Fermeture

⑤ Contrôle des niveaux

- Huile
- Liquide de frein
- Batterie

⑥ Remorque du véhicule

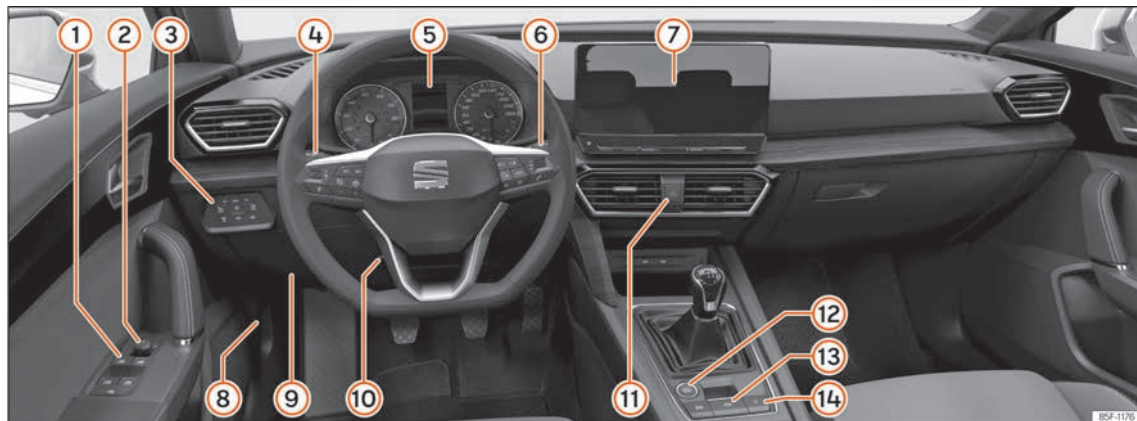
- CÉillet de remorquage

- Démarrage par remorquage

⑦ Instructions en cas de crevaison

- Kit anticrevaison
- Changement de roue

Vue d'ensemble (volant à gauche)

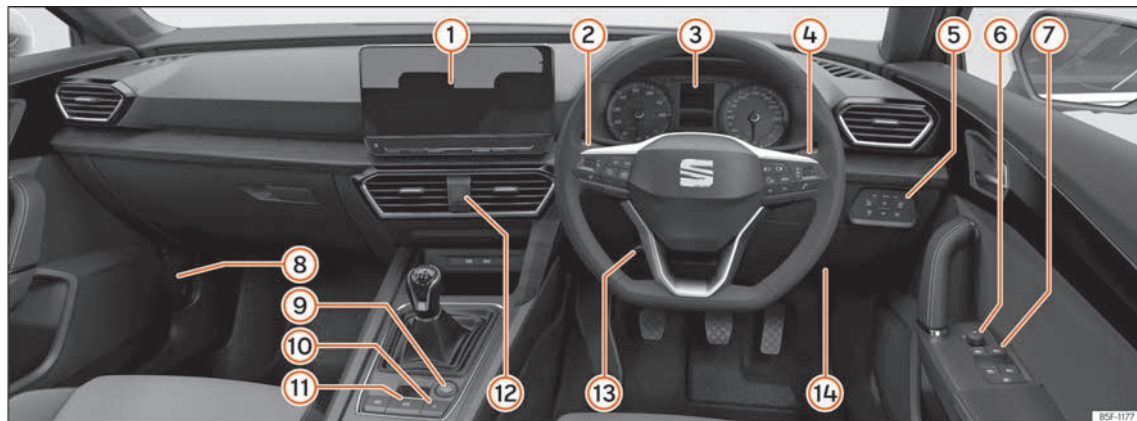


- ① Lève-vitres électriques » page 115
- ② Réglage des rétroviseurs extérieurs » page 132
- ③ Commande pour l'éclairage et le désembuage des vitres » page 120
- ④ Levier des clignotants et des feux de route » page 122
- ⑤ Voyants lumineux » page 87
- ⑥ Essuie-glaces » page 130

- ⑦ Système d'infodivertissement » page 90, » page 167
- ⑧ Levier pour ouvrir le capot » page 319
- ⑨ Fusibles » page 61
- ⑩ Réglage du volant » page 16
- ⑪ Feux de détresse » page 126
- ⑫ Touche de démarrage » page 216

- ⑬ Frein de stationnement électronique » page 274
- ⑭ Verrouillage centralisé » page 98

Vue d'ensemble (volant à droite)



- | | | |
|--|--|----------------------|
| ① Système d'infodivertissement » page 90, » page 167 | ⑥ Réglage des rétroviseurs extérieurs » page 132 | ⑭ Fusibles » page 61 |
| ② Levier des clignotants et des feux de route » page 122
Régulateur de vitesse » page 237 | ⑦ Lève-vitres électriques » page 115 | |
| ③ Voyants lumineux » page 87 | ⑧ Levier pour ouvrir le capot » page 319 | |
| ④ Essuie-glaces » page 130
Système d'information du conducteur » page 85 | ⑨ Touche de démarrage » page 216 | |
| | ⑩ Verrouillage centralisé » page 98 | |
| | ⑪ Frein de stationnement électronique » page 274 | |
| | ⑫ Feux de détresse » page 126 | |
| | ⑬ Réglage du volant » page 16 | |

Vue intérieure



① Accoudoirs » page 148

② Ancrages Isofix » page 35

③ Réglage de l'appui-tête » page 136

④ Ceintures de sécurité » page 17

⑤ Toit panoramique » page 118

⑥ Rétroviseur intérieur » page 132

⑦ Réglage des sièges » page 135

⑧ Déconnexion de l'airbag frontal du passager » page 28

Sécurité

Conduite sûre

Conseils de conduite

La sécurité avant tout !

AVERTISSEMENT

• Ce chapitre comporte des informations importantes sur l'utilisation du véhicule à l'attention du conducteur et des passagers. Vous trouverez aussi, dans les autres chapitres de votre Livre de Bord, d'autres informations importantes à connaître concernant votre propre sécurité et celle de vos passagers.

• Veillez systématiquement à ce que le Livre de Bord complet se trouve dans le véhicule. Cette précaution est valable en particulier lorsque vous prêtez le véhicule à un tiers ou lorsque vous le revendez.

Avant de démarrer

Pour votre propre sécurité et celle de vos passagers, veuillez respecter les points suivants avant tout déplacement :

- Assurez-vous du bon fonctionnement de l'éclairage et des clignotants du véhicule.

- Contrôlez la pression de gonflage des pneus.
- Assurez-vous que toutes les glaces vous offrent une vue claire et dégagée vers l'extérieur.
- Attachez solidement les bagages embarqués à bord du véhicule »» page 140.
- Assurez-vous qu'aucun objet ne vient entraver le fonctionnement des pédales.
- Réglez les rétroviseurs, le siège avant et l'appuie-tête en fonction de votre taille.
- Veillez à ce que les passagers de la banquette arrière aient placé les appuie-tête en position d'utilisation »» page 136.
- Donnez à vos passagers les instructions nécessaires pour ajuster les appuie-tête en fonction de leur taille.
- Protégez les enfants en les asseyant dans un siège pour enfant adéquat et en ajustant correctement leur ceinture de sécurité »» page 32.
- Adoptez une position assise correcte. Donnez également à vos passagers les instructions nécessaires pour adopter une position assise correcte »» page 13.
- Réglez toujours correctement votre ceinture de sécurité avant de prendre la route. Donnez également à vos passagers les instructions nécessaires au réglage correct de leur ceinture »» page 17.

Facteurs qui influent sur la sécurité

En tant que conducteur, vous êtes responsable de vous-même et de vos passagers.

- Ne laissez pas détourner votre attention de ce qui se passe sur la route, par vos passagers ou par des conversations téléphoniques, par exemple.
- Ne prenez jamais le volant lorsque votre aptitude à conduire est diminuée (par la prise de médicaments, la consommation d'alcool ou de drogues, par exemple).
- Respectez le Code de la route et les limitations de vitesse.
- Adaptez toujours votre vitesse à l'état de la route, ainsi qu'aux conditions météorologiques et de circulation.
- Sur de longs trajets, faites des pauses à intervalles réguliers – au moins toutes les deux heures.
- Évitez si possible de prendre le volant lorsque vous êtes fatigué ou tendu.

AVERTISSEMENT

Conduire sous l'emprise de l'alcool, de stupéfiants, de médicaments ou de narcotiques peut provoquer de graves accidents qui peuvent entraîner la mort.

- L'alcool, les stupéfiants, les médicaments et les narcotiques peuvent altérer de manière considérable la perception, le temps

de réaction et la sécurité durant la conduite, ce qui peut entraîner la perte de contrôle du véhicule.

Équipements de sécurité

Ne mettez pas en jeu votre sécurité ni celle des passagers. En cas d'accident, les équipements de sécurité permettent de réduire les risques de blessures. Les points suivants indiquent certains des équipements de sécurité de votre SEAT¹⁾ :

- ceintures de sécurité trois points,
- limiteurs d'effort de ceinture sur les sièges avant et arrière latéraux,
- rétracteurs de ceintures sur les sièges avant,
- airbags frontaux,
- airbags de genoux* et central* du conducteur
- airbags latéraux dans les dossiers des sièges avant,
- airbags latéraux dans les dossiers des sièges arrière*,
- airbags rideaux,

- points d'ancrage « ISOFIX » sur la banquette arrière pour les sièges pour enfant munis du système « ISOFIX »,
- appuie-tête avant réglables en hauteur,
- appuie-tête arrière avec position d'utilisation et de non-utilisation,
- colonne de direction réglable.

Les équipements de sécurité mentionnés se complètent pour vous faire bénéficier, vous et vos passagers, d'une protection maximale en cas d'accident. Ces équipements de sécurité ne vous sont d'aucune utilité si vous ou vos passagers adoptez une position assise incorrecte ou si vous ne réglez ou n'utilisez pas ces équipements correctement.

La sécurité est l'affaire de tous !

Position correcte des occupants du véhicule

Position correcte sur le siège

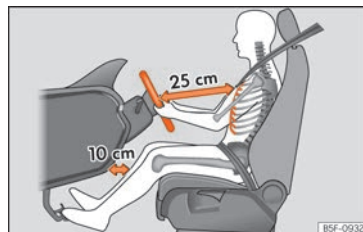


Fig. 4 La distance correcte entre le conducteur et le volant doit être de 25 cm minimum (10 pouces).

¹⁾ En fonction de la version ou du marché.

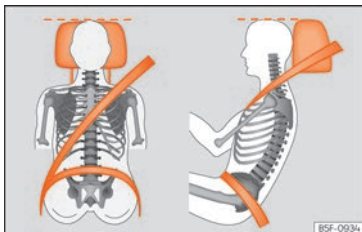


Fig. 5 Sangle bien ajustée et appuie-tête correctement réglé.

Vous trouverez ci-après les positions correctes sur le siège pour le conducteur et les passagers.

Les personnes qui, de par leur constitution physique, ne peuvent pas atteindre la position correcte sur le siège devront s'informer des dispositifs spéciaux disponibles dans un atelier spécialisé. La protection optimale de la ceinture de sécurité et de l'airbag n'est obtenue qu'en adoptant une position correcte. SEAT recommande de vous rendre auprès d'un Service Technique.

Pour votre sécurité et pour éviter des blessures en cas de freinage, de manœuvre brusque ou d'accident, SEAT recommande les positions suivantes :

S'applique à tous les passagers du véhicule :

- Réglez l'appuie-tête de manière à ce que son bord supérieur soit, dans la mesure du possible, à la même hauteur que la partie supérieure de votre tête, et au moins à la hauteur de vos yeux. Gardez la nuque le plus près possible de l'appuie-tête » **fig. 5**.
- Les personnes de petite taille devront abaisser complètement l'appuie-tête, même si leur tête se trouve en dessous du bord supérieur de ce dernier.
- Les personnes de grande taille devront lever complètement l'appuie-tête.
- Gardez toujours les pieds au plancher pendant la conduite.
- Réglez toujours correctement votre ceinture de sécurité » **page 21**.

Ce qui suit s'applique au conducteur :

- Positionnez le dossier du siège presque à la verticale afin que le dos repose complètement dessus.
- Réglez le volant de sorte qu'il se trouve à une distance d'au moins 25 cm (10 pouces) du sternum » **fig. 4** et que vous puissiez le tenir à deux mains sur les côtés, à l'extérieur, les bras légèrement fléchis.
- Le volant doit toujours pointer dans la direction du thorax et jamais vers le visage.

- Réglez le siège dans la longueur de manière à pouvoir actionner à fond les pédales avec les genoux légèrement fléchis et de manière à laisser une distance d'au moins 10 cm (4 pouces) entre les genoux et le tableau de bord » **fig. 4**.

- Réglez la hauteur du siège de manière à atteindre le point le plus élevé du volant.
- Maintenez toujours les pieds au niveau du plancher pour garder le contrôle du véhicule à tout moment.

Pour le passager, ce qui suit s'applique également :

- Positionnez le dossier du siège presque à la verticale afin que le dos repose complètement dessus.
- Reculez le siège le plus possible vers l'arrière (minimum 25 cm entre le thorax et le tableau de bord). Si la distance est inférieure à 25 cm, le système d'airbags ne peut pas vous protéger correctement.

Nombre de places

Le véhicule a **5** places, 2 à l'avant et 3 à l'arrière. Toutes les places sont équipées d'une ceinture de sécurité.

Dans certaines versions, le véhicule n'est homologué **que** pour 4 places. 2 à l'avant et 2 à l'arrière.

⚠ AVERTISSEMENT

Le fait d'être assis dans le véhicule dans une mauvaise position peut augmenter le risque de blessures graves, voire mortelles, en cas de freinage et de manœuvres soudaines, en cas de collision ou d'accident, et en cas de déclenchement des airbags.

- Avant de démarrer, tous les occupants doivent toujours s'asseoir dans une position correcte et la maintenir tout au long du trajet. Ceci s'applique également à la mise en place de la ceinture de sécurité.

- Transportez autant de personnes que de places possédant des ceintures de sécurité dont dispose le véhicule.

- Pour le transport des enfants, utilisez toujours un système de retenue qui est homologué et adapté à leur poids et la taille
» page 32.

- Pendant la conduite, maintenez toujours les pieds au niveau du plancher. Ne les placez jamais, p. ex., sur le siège ou sur le tableau de bord, ne les sortez jamais par la fenêtre. Sinon, l'airbag et la ceinture de sécurité ne pourront offrir aucune protection ; au contraire même, ils pourraient augmenter le risque de blessures en cas d'accident.

Risques de blessures en cas de mauvaise position assise

Si vous ne portez pas votre ceinture de sécurité ou si vous ne l'avez pas ajustée correctement, les risques de blessures graves ou mortelles augmentent. Les ceintures de sécurité garantissent une protection optimale que si elles sont correctement placées. Le fait de s'asseoir dans une position incorrecte réduit considérablement la fonction de protection de la ceinture de sécurité et peut donc entraîner des blessures graves, voire mortelles. Le risque de blessures graves, voire mortelles, augmente surtout si, lors du déclenchement d'un airbag, celui-ci heurte un occupant du véhicule mal assis. Le conducteur est responsable de tous les passagers qu'il transporte dans le véhicule, en particulier des enfants.

Ce qui suit est un exemple d'une série de positions incorrectes pouvant être dangereuses pour les occupants du véhicule.

Lorsque le véhicule est en mouvement :

- Ne vous tenez jamais debout dans le véhicule.
- Ne vous tenez jamais debout sur les sièges.
- Ne vous agenouillez jamais sur les sièges.
- N'inclinez jamais le dossier de siège excessivement vers l'arrière.
- Ne vous appuyez jamais sur le tableau de bord.

- Ne vous allongez jamais sur la banquette arrière.
- Ne vous asseyez jamais aller assis seul à l'avant du siège.
- Ne vous asseyez jamais en étant tourné vers le côté.
- Ne vous penchez jamais par la fenêtre.
- Ne faites jamais dépasser les pieds au dehors.
- Ne posez jamais les pieds sur la planche de bord.
- Ne posez jamais vos pieds sur le rembourrage de la banquette ou sur le dossier du siège.
- Ne vous installez jamais sur le plancher du véhicule.
- Ne vous asseyez jamais sur les accoudoirs.
- Ne voyagez jamais sans vous asseoir sur le siège avec la ceinture de sécurité en place.
- Ne restez jamais dans le coffre.

⚠ AVERTISSEMENT

Le fait d'être assis dans le véhicule dans une position incorrecte augmente le risque de blessures graves, voire mortelles, en cas d'accident, de freinage et de manœuvres soudaines.

- Tous les occupants doivent toujours être correctement assis pendant la conduite et toujours porter la ceinture de sécurité correctement mise en place.

»

- Les occupants du véhicule qui ne sont pas correctement assis, qui ne portent pas de ceinture de sécurité ou qui ne sont pas suffisamment éloignés de l'airbag risquent des blessures très graves, voire mortelles, en particulier si ceux-ci sont touchés.

Régler la position du volant

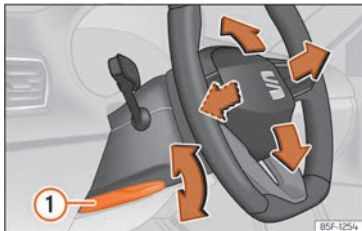


Fig. 6 Levier sur la partie inférieure latérale gauche de la colonne de direction.

Réglez le volant avant le voyage et uniquement lorsque le véhicule est à l'arrêt.

- Tirez le levier » fig. 6 ① jusqu'en bas, déplacez le volant sur la position souhaitée, puis remontez le levier en position de verrouillage.

⚠ AVERTISSEMENT

Une utilisation inadaptée du réglage de la position du volant et un réglage incorrect

du volant peuvent provoquer des blessures graves, voire mortelles.

- Après avoir réglé la colonne de direction, appuyez fermement le levier » fig. 6 ① vers le haut pour que le volant ne change pas de position accidentellement en cours de route.
- Ne réglez jamais le volant en cours de route. En cours de route, si vous sentez qu'il faut régler le volant, arrêtez-vous en toute sécurité et procédez au réglage correct.
- Le volant réglé doit toujours être orienté vers la cage thoracique et non vers le visage, afin de ne pas limiter la protection de l'airbag frontal du conducteur en cas d'accident.
- En cours de route, maintenez toujours le volant des deux mains par la partie extérieure (position de 9 heures et 15 heures) afin de réduire les blessures en cas de déclenchement de l'airbag frontal du conducteur.
- Ne maintenez jamais le volant dans la position de 12 heures ou d'une autre façon, par exemple par le centre. Vous pourriez souffrir de graves blessures aux bras, aux mains et à la tête en cas de déclenchement de l'airbag du conducteur.

Zone du pédalier

Pédales

- Assurez-vous que les pédales d'accélérateur, de frein et d'embrayage peuvent être enfoncées complètement et sans gêne à tout moment.
- Assurez-vous que les pédales peuvent revenir librement à leur position initiale.
- Assurez-vous que les tapis de sol sont bien fixés pendant la marche et qu'ils n'entraînent pas l'actionnement des pédales » ⚠.

N'utilisez que des tapis de sol qui laissent la zone du pédalier libre et ne risquent pas de glisser. Vous trouverez des tapis de sol appropriés dans un atelier spécialisé. Des éléments de fixation* pour tapis de sol sont installés au plancher.

En cas de défaillance du circuit de freinage, vous devez enfoncer la pédale de frein plus profondément que d'habitude pour obtenir l'immobilisation du véhicule.

Portez des chaussures appropriées


Portez des chaussures qui assurent un bon maintien du pied et qui vous permettent d'avoir une bonne sensation au niveau du pédalier.

⚠ AVERTISSEMENT

- Lorsque l'actionnement des pédales est entravé, il peut en résulter des situations de conduite critiques.
- Ne posez jamais de tapis ou d'autres revêtements de sol sur ceux qui sont déjà installés, car cela réduit la zone du pédalier et pourrait entraver l'actionnement des pédales : risque d'accident !
- Ne déposez jamais d'objets sur le plancher du côté du conducteur. Un objet pourrait se retrouver dans la zone du pédalier et entraver l'utilisation des pédales.

Ceintures de sécurité**Quel est le but des ceintures de sécurité ?****Témoins****Il s'allume en rouge**

Le conducteur ou le passager n'a pas bouclé sa ceinture de sécurité.


Ce témoin  vous rappelle que vous devez boucler votre ceinture de sécurité.

Avant de démarrer :

- Réglez toujours correctement votre ceinture de sécurité avant de prendre la route.
- Indiquez également à vos passagers les instructions nécessaires pour ajuster correctement les ceintures de sécurité avant de prendre la route.
- Protégez les enfants avec un siège spécial correspondant à leur taille et à leur âge
» page 32.

Si, au début de la marche, vous dépassez les 25 km/h (15 mph) environ sans que les ceintures de sécurité du conducteur ou du passager ne soient bouclées, ou si elles se détachent pendant la conduite, un signal sonore retentira pendant quelques secondes. En ou-

tre, le témoin d'avertissement de la ceinture  clignotera.

Le témoin  s'éteint lorsque, le contact d'allumage étant mis, le conducteur et le passager ont bouclé leur ceinture de sécurité.

Indication du bouclage des ceintures de la banquette arrière*

Fig. 7 Combiné d'instruments : indication de place arrière gauche occupée et de ceinture correspondante bouclée.

En fonction de la version du modèle, lors de la mise du contact d'allumage, l'indicateur d'état des ceintures » » **fig. 7** informe le conducteur sur l'écran du combiné d'instruments si les occupants de la banquette arrière ont bouclé leur ceinture de sécurité respective.



Indique que la place correspondante n'est pas occupée.





Indique que la place est occupée et que la ceinture de sécurité de l'occupant est bouclée.

En cours de route, si une ceinture de sécurité est débouclée sur les places arrière, l'indication de l'état de la ceinture correspondant clignote pendant 30 secondes maximum. Si la vitesse est supérieure à 25 km/h (15 mph), un signal sonore retentit également.

Si une ceinture de sécurité est attachée ou détachée pendant la conduite sur l'une des places arrière, son statut sera indiqué pendant environ 30 secondes. L'indication peut être masquée en appuyant sur la touche

0.0/SET du tableau de bord.

La fonction de protection des ceintures de sécurité



Fig. 8 Les conducteurs qui ont correctement bouclé leur ceinture de sécurité ne seront pas projetés en cas de freinage soudain.

Lorsqu'elles sont correctement positionnées, les ceintures de sécurité maintiennent les passagers dans la bonne position assise. Les ceintures de sécurité empêchent aussi les mouvements incontrôlés susceptibles d'entraîner des blessures graves et réduisent le risque d'être projeté hors du véhicule en cas d'accident.

Les occupants du véhicule dont la ceinture de sécurité est correctement ajustée bénéficient dans une large mesure du fait que celle-ci absorbe l'énergie cinétique de manière optimale. La structure avant de la carrosserie, ainsi que d'autres éléments de sécurité passive de votre véhicule, tel le système d'airbags, garantissent également une ab-

sorption de l'énergie cinétique libérée. L'énergie générée est alors plus faible et les risques de blessures sont moindres. Vous devez donc boucler votre ceinture de sécurité avant tout voyage, même pour réaliser un trajet court.

Assurez-vous aussi que vos passagers ont bouclé correctement leur ceinture. Les statistiques sur les accidents de la route ont démontré que le port de la ceinture de sécurité réduit considérablement les risques de blessures graves et augmente les chances de survie en cas d'accident. En outre, lorsqu'elle est bien ajustée, la ceinture de sécurité améliore l'effet de protection des airbags déclenchés en cas d'accident. C'est la raison pour laquelle la législation prescrit dans la plupart des pays le port des ceintures de sécurité.

Bien que votre véhicule soit équipé d'airbags, les occupants doivent boucler correctement leur ceinture de sécurité. Les airbags frontaux, par exemple, ne se déclenchent que dans certains types de collisions frontales. Les airbags frontaux ne se déclenchent pas en cas de collisions frontales ou latérales légères, de collisions par l'arrière, de tonneaux ou d'accidents où la valeur de déclenchement de l'airbag programmée dans le calculateur n'a pas été dépassée.

Consignes de sécurité importantes pour l'utilisation des ceintures de sécurité

- Bouclez toujours votre ceinture de sécurité comme décrit dans ce chapitre.
- Assurez-vous que les ceintures de sécurité peuvent être bouclées à tout moment et ne sont pas endommagées.

AVERTISSEMENT

- Si vous ne portez pas votre ceinture de sécurité ou si vous ne l'avez pas ajustée correctement, les risques de blessures graves ou mortelles augmentent. Les ceintures de sécurité vous protègent de façon optimale uniquement si vous les utilisez correctement.
- Il ne faut jamais utiliser une seule ceinture pour attacher deux personnes à la fois (pas même des enfants).
- Ne détachez jamais votre ceinture de sécurité tant que le véhicule est en marche – danger de mort !
- La sangle ne doit pas passer sur des objets rigides ou cassants (lunettes, stylos à bille, etc.), car cela risque de provoquer des blessures en cas d'accident.
- La sangle de ceinture de sécurité ne doit pas être coincée ou endommagée, et elle ne doit pas frotter sur des arêtes vives.

- Ne faites jamais passer votre ceinture de sécurité sous le bras et ne la portez jamais dans une autre position incorrecte.
- Les vêtements très amples et non attachés (manteau porté par-dessus un sweat-shirt, par exemple) gênent le bon positionnement et le fonctionnement des ceintures de sécurité.
- L'orifice d'introduction du pêne dans le boîtier de verrouillage ne doit pas être obstrué par du papier ou des matériaux semblables, sinon le pêne ne peut pas s'encliquer correctement.
- Ne modifiez jamais le positionnement de la sangle de la ceinture de sécurité par l'utilisation de pinces, d'anneaux de fixation ou d'accessoires similaires.
- Des ceintures de sécurité effrangées ou déchirées ainsi qu'un endommagement des attaches de ceintures, de l'enrouleur automatique ou du boîtier de verrouillage risquent de provoquer de graves blessures en cas d'accident. Vous devez donc contrôler régulièrement l'état de toutes les ceintures de sécurité.
- Les ceintures de sécurité qui ont été sollicitées au cours d'un accident et sont de ce fait distendues doivent être remplacées dans un atelier spécialisé. Le remplacement peut être nécessaire même si aucun dommage n'est visible. Les ancrages des ceintures de sécurité doivent également être vérifiés.

- N'essayez jamais de réparer vous-même les ceintures de sécurité. Ne transformez jamais les ceintures de sécurité, de quelque manière que ce soit, et ne les démontez jamais.
- La sangle doit toujours être propre car un fort encrassement peut compromettre le fonctionnement de l'enrouleur automatique.

Collisions frontales et lois physiques



Fig. 9 Le conducteur n'ayant pas bouclé sa ceinture est projeté en avant.



Fig. 10 L'occupant de la banquette arrière non attaché est projeté en avant et vient heurter le conducteur attaché.

Les lois de la physique intervenant en cas de collision frontale sont faciles à expliquer : dès que le véhicule se déplace, une énergie est générée à la fois sur le véhicule et les passa-

gers : cette énergie est appelée « énergie cinétique ».

La quantité d'« énergie cinétique » dégagée dépend essentiellement de la vitesse du véhicule, de son poids et de celui de ses passagers. Plus elle est élevée, plus l'énergie qui doit être « absorbée » en cas d'accident est grande.

La vitesse du véhicule est néanmoins le facteur prépondérant. Par exemple, si la vitesse double, passant de 25 (15 mph) à 50 km/h (30 mph), l'énergie cinétique correspondante est multipliée par quatre.

Comme les occupants du véhicule représentés dans notre exemple ne portent pas de ceinture de sécurité, toute leur énergie cinétique est seulement dissipée par un impact en cas de collision.

Même si vous ne roulez qu'à une vitesse de 30 (19 mph) à 50 km/h (30 mph), les forces exercées sur votre corps en cas d'accident peuvent facilement dépasser une tonne (1 000 kg). Les forces agissant sur votre corps augmentent même davantage à des vitesses plus élevées.

Les passagers qui n'ont pas attaché leur ceinture de sécurité ne sont donc pas « solidaires » du véhicule. En cas de collision frontale, ces personnes continueront à se déplacer à la vitesse à laquelle roulait le véhicule avant le choc. Cet exemple ne s'applique pas seulement aux collisions frontales ; il vaut

aussi pour tous les types d'accidents et de collisions.

Même lors de collisions à vitesse réduite, les forces qui s'exercent sur le corps ne peuvent plus être retenues avec les mains. En cas de collision frontale, les passagers qui n'ont pas bouclé leur ceinture sont projetés en avant et percutent de façon incontrôlée des éléments de l'habitacle tels que le volant de direction, la planche de bord ou le pare-brise » **fig. 9.**

Il est important que les occupants de la banquette arrière bouclent également leur ceinture de sécurité puisqu'ils pourraient être projetés à travers le véhicule en cas d'accident. Si l'un des occupants de la banquette arrière ne porte pas sa ceinture, il met non seulement sa propre vie en danger, mais aussi celle du conducteur et/ou du passager » **fig. 10.**

Comment ajuster correctement les ceintures de sécurité ?

Attacher et détacher la ceinture de sécurité

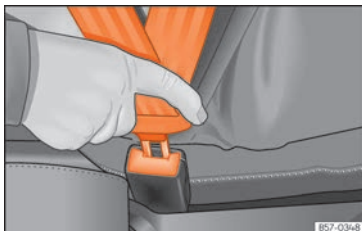


Fig. 11 Insérer la languette de la ceinture de sécurité dans son boîtier de verrouillage.

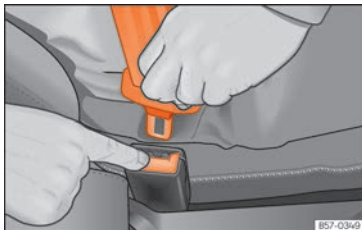


Fig. 12 Relâcher la languette du boîtier de verrouillage la fermeture de la ceinture.

Les ceintures de sécurité portées correctement maintiennent les passagers dans la position qui les protège le plus en cas de freinage brusque ou d'accident »» ⚠.

Boucler la ceinture

Bouclez votre ceinture de sécurité avant chaque voyage.

- Réglez correctement le siège avant et l'appui-tête »» page 13.
- Encastrez le dossier du siège arrière à la verticale »» ⚠.
- Tirez sur le pêne de la ceinture et placez la sangle de manière uniforme sur le buste et devant le bassin. **Ne tordez pas** la ceinture en le faisant »» ⚠.
- Le pêne doit être encastré dans le boîtier de verrouillage du siège auquel il est destiné »» fig. 11.
- Tirez sur la ceinture pour vérifier que le pêne est bien encastré dans le boîtier de verrouillage.

Déboucler la ceinture de sécurité

Détachez la ceinture de sécurité uniquement lorsque le véhicule est à l'arrêt »» ⚠.

- Appuyez sur la touche rouge sur le boîtier de verrouillage »» fig. 12. Le pêne sera expulsé du boîtier de verrouillage.

- Accompagnez la ceinture à la main pour que la sangle s'enroule plus facilement, que la ceinture ne se torde pas et ainsi ne pas endommager la garniture.

⚠ AVERTISSEMENT

- La ceinture de sécurité n'assurera une protection optimale que lorsque le dossier se trouvera à la verticale et que la ceinture sera placée correctement en fonction de la taille.
- Détacher la ceinture de sécurité en cours de route peut provoquer des blessures graves, voire mortelles, en cas d'accident ou de freinage brusque.
- La ceinture de sécurité du passager même, ou toute autre non attachée, peut provoquer de graves blessures si la ceinture se déplace des zones dures du corps vers celles plus molles (par exemple l'abdomen).

Positionnement correct de la ceinture

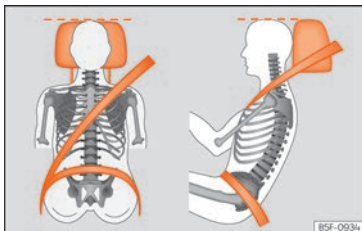


Fig. 13 Sangle de ceinture de sécurité bien ajustée et appui-tête correctement réglé (vue de face et de côté)



Fig. 14 Ajustement recommandé de la sangle de ceinture de sécurité pour les femmes enceintes.

Les ceintures de sécurité offrent une protection optimale en cas d'accident et réduisent le risque de blessures graves, voire mortelles, uniquement lorsque la sangle est correctement positionnée. En outre, si la sangle est correctement positionnée, la ceinture maintiendra les passagers dans la position optimale pour que l'airbag offre la protection maximale. C'est pourquoi il faut toujours boucler sa ceinture de sécurité et s'assurer que la sangle est correctement positionnée.

Une position incorrecte sur le siège peut provoquer des blessures graves, voire mortelles »» page 13, **Position correcte des occupants du véhicule.**

- La sangle baudrier doit toujours passer sur le centre de l'épaule, jamais sur le cou, sur le bras, sous le bras ou derrière le dos.
- La sangle sous-abdominale de la ceinture de sécurité doit toujours passer devant le bassin et jamais sur le ventre.
- Placez toujours la ceinture à plat et près du corps. Si nécessaire, tirez légèrement sur la sangle de la ceinture.

Dans le cas des **femmes enceintes**, la ceinture de sécurité doit passer de manière uniforme sur le buste et à plat le plus bas possible devant le bassin pour ne pas faire pression sur le ventre ; en outre, elle doit être utilisée pendant toute la grossesse »» **fig. 14.**

Adapter le parcours de la sangle de la ceinture à la hauteur

Il est possible d'adapter le parcours de la sangle de la ceinture avec les équipements suivants :

- Dispositif de réglage en hauteur des ceintures sur les sièges avant.

⚠ AVERTISSEMENT

Un mauvais positionnement de la sangle risque de provoquer des blessures graves, voire mortelles, en cas d'accident.

- La sangle baudrier doit passer au milieu de l'épaule, jamais sur le cou ou sous le bras.
- La ceinture de sécurité doit s'appliquer bien à plat et bien serrée sur le buste
- La sangle sous-abdominale de la ceinture de sécurité doit passer devant le bassin, jamais sur le ventre. La ceinture de sécurité doit s'appliquer bien à plat et bien serrée sur le bassin. Si nécessaire, tirez légèrement sur la sangle de la ceinture.
- Dans le cas des femmes enceintes, la sangle sous-abdominale de la ceinture de sécurité doit passer le plus bas possible devant le bassin, à plat et « en contournant » le ventre »» **fig. 14.**
- Ne tordez pas la sangle de la ceinture tant que vous la portez.
- Une fois la ceinture correctement placée, ne l'éloignez pas du corps avec la main.

- Ne faites pas passer la sangle de la ceinture sur des objets solides ou fragiles, par exemple des lunettes, des crayons ou des clés.
- Ne modifiez jamais le parcours de la sangle avec des pinces pour ceinture, des œillets de retenue ou similaires.

Nota

Les personnes qui, de par leur constitution physique, ne peuvent pas atteindre la position optimale de la sangle de la ceinture devront s'informer, auprès d'un atelier spécialisé, des dispositifs spéciaux disponibles pour obtenir la protection optimale de la ceinture et de l'airbag. SEAT recommande de vous rendre auprès d'un Service Technique.

Rétracteurs de ceinture

Fonctionnement des rétracteurs de ceintures

Les ceintures de sécurité des sièges avant sont équipées de rétracteurs.

En cas de collision frontale, latérale et par l'arrière grave, les rétracteurs sont activés par des capteurs. Les ceintures sont ainsi rétractées dans le sens contraire de leur déroule-

ment, ce qui réduit le mouvement des occupants vers l'avant.

Les rétracteurs de ceinture fonctionnent conjointement avec le système d'airbags. En cas de renversement, les rétracteurs ne sont pas activés si les airbags de tête ne sont pas déclenchés.

Nota

- Une fine poussière se dégage lors du déclenchement des rétracteurs de ceintures. Ce phénomène tout à fait normal n'est pas le signe d'un incendie à bord du véhicule.
- Quand le véhicule ou des composants du système sont mis au rebut, il faut impérativement respecter les directives de sécurité s'y rapportant. Ces directives sont connues des ateliers spécialisés et peuvent y être consultées.

Entretien et mise au rebut des rétracteurs de ceinture

Les rétracteurs de ceintures font partie intégrante des ceintures de sécurité qui équipent les places assises de votre véhicule. Lorsque vous effectuez des travaux sur le rétracteur de ceinture ou déposez et reposez des composants du système en raison d'autres réparations, la ceinture de sécurité risque d'être endommagée. Il peut s'ensuivre que les rétracteurs de ceintures ne fonctionnent pas

correctement ou pas du tout en cas d'accident.

Pour ne pas compromettre l'efficacité des rétracteurs de ceintures et empêcher que les composants déposés ne provoquent des blessures ou polluent l'environnement, il faut respecter les directives connues des ateliers spécialisés.

AVERTISSEMENT

- Une manipulation incorrecte ou des réparations effectuées soi-même augmentent les risques de blessures graves ou mortelles dues au non-déclenchement ou au déclenchement inopiné des rétracteurs de ceintures.
- Le rétracteur de ceinture et la ceinture de sécurité, y compris son enrouleur automatique, ne sont pas réparables.
- Tous les travaux sur les rétracteurs de ceintures et les ceintures de sécurité ainsi que la dépose et la repose de composants du système, nécessaires en raison de l'exécution d'autres réparations, doivent uniquement être effectués par un atelier spécialisé.
- Les rétracteurs ne protègent que pour un seul accident et doivent être remplacés s'ils ont déjà été activés.

Conseil antipollution

Les modules de l'airbag et les rétracteurs de ceinture peuvent contenir du »

perchlorate. Tenez compte des dispositions légales pour les mettre au rebut.

Système d'airbags

Brève introduction

Pourquoi est-il important de boucler sa ceinture de sécurité et d'adopter une position correcte ?

Afin que les airbags puissent offrir une protection maximale lorsqu'ils se déclenchent, les occupants doivent avoir bouclé et bien ajusté leur ceinture de sécurité et être correctement assis.

Le système d'airbags ne remplace pas la ceinture de sécurité, mais fait partie intégrante du concept global de sécurité passive du véhicule. N'oubliez pas que le système d'airbags n'offre une protection optimale que si les occupants du véhicule portent correctement leur ceinture de sécurité et ont bien réglé leur appuie-tête. C'est pourquoi il faut toujours boucler correctement les ceintures de sécurité, non seulement en raison des prescriptions du code de la route, mais aussi pour des questions de sécurité » **page 17, Quel est le but des ceintures de sécurité ?**

L'airbag se déploie en quelques fractions de seconde. Si vous n'êtes pas correctement assis, vous risquez de subir des blessures mortelles en cas de déclenchement de l'airbag. Pour cette raison, il est impératif que tous les

occupants du véhicule adoptent une position assise correcte au cours de tout déplacement.

Un coup de frein brusque juste avant un accident peut avoir pour conséquence qu'un occupant du véhicule non attaché soit projeté en avant dans la zone de déploiement de l'airbag. Dans ce cas, l'occupant peut être très grièvement, voire mortellement blessé par l'airbag qui se déclenche. Cette remarque concerne bien évidemment aussi les enfants.

Maintenez toujours la plus grande distance possible entre vous et l'airbag frontal. Ainsi, les airbags frontaux peuvent se déployer entièrement en cas de déclenchement et offrir une protection maximale.

Les principaux facteurs à l'origine du déclenchement des airbags sont le type de collision, l'angle de collision et la vitesse du véhicule.

La décélération enregistrée par le calculateur au moment de la collision est décisive dans le déclenchement des airbags. Si la décélération survenue et mesurée pendant la collision est inférieure aux valeurs de référence prédéfinies dans le calculateur, les airbags frontaux, latéraux et/ou rideaux ne se déclenchent pas. Veuillez tenir compte du fait que les dommages apparents sur le véhicule, même s'ils sont considérables, ne constituent

pas un indice déterminant de déclenchement des airbags.


AVERTISSEMENT

- Un mauvais ajustement des ceintures de sécurité ainsi que toute position assise incorrecte risquent d'entraîner des blessures très graves, voire mortelles.
- Tous les occupants du véhicule, y compris les enfants, qui n'ont pas correctement bouclé leur ceinture, peuvent être grièvement, voire mortellement blessés lorsque l'airbag se déclenche. Les enfants jusqu'à l'âge de douze ans doivent toujours voyager sur les sièges arrière. Ne transportez jamais des enfants s'ils ne sont pas protégés ou si la protection n'est pas adaptée à leur poids.
- Pour réduire les risques de blessures par un airbag qui se déclenche, ajustez toujours la ceinture de sécurité correctement »» page 17.

Description du système d'airbags

Le système d'airbag offre, en combinaison avec les ceintures de sécurité, une protection supplémentaire pour les occupants.

Les principaux composants du système d'airbags (en fonction de l'équipement du véhicule) sont les suivants :

- Calculateur électronique
- Airbags frontaux pour le conducteur et le passager
- Airbag de genoux du conducteur
- Airbags latéraux
- Airbags rideaux
- Témoin de contrôle  de l'airbag sur le tableau de bord »» page 26
- Commande à clé de l'airbag frontal du passager
- Témoin de contrôle d'activation/désactivation de l'airbag frontal du passager.

Le bon fonctionnement du système d'airbags est surveillé par un dispositif électronique. Chaque fois que vous mettez le contact d'allumage, le témoin d'airbags s'allume pendant quelques secondes (autodiagnostic).

Le système est défaillant lorsque le témoin  :

- ne s'allume pas au moment où vous mettez le contact d'allumage »» page 26,
- ne s'éteint pas environ quatre secondes après que vous ayez mis le contact d'allumage ;
- s'éteint puis se rallume après que vous ayez mis le contact d'allumage ;

- s'allume ou clignote au cours de la conduite.

Le système d'airbags ne se déclenchera pas si :

- contact d'allumage coupé ;
- collisions frontales sans gravité ;
- collisions latérales sans gravité ;
- collisions par l'arrière ;
- le véhicule fait un tonneau.

AVERTISSEMENT

- **Seule une parfaite position assise confère aux ceintures de sécurité et au système d'airbags leur pleine efficacité »» page 13.**
- **En présence d'une perturbation, faites contrôler au plus vite le système d'airbags dans un atelier spécialisé. Le système d'airbags risquerait sinon de ne pas se déclencher correctement ou de ne pas se déclencher du tout en cas d'accident.**

Activation de l'airbag

Le déploiement de l'airbag se produit en quelques fractions de seconde, à très grande vitesse, afin de garantir une protection supplémentaire en cas d'accident. Une fine poussière peut être libérée lors du déploiement de l'airbag. Ce phénomène tout à fait »»

normal n'est pas le signe d'un incendie à bord du véhicule.

Le système d'airbag fonctionne uniquement lorsque le contact d'allumage est mis.

Dans certaines situations particulières en cas d'accident, plusieurs airbags peuvent se déclencher en même temps.

Les airbags **ne s'activent pas** en cas de collisions frontales et latérales légères, de collisions par l'arrière ou de tonneaux.

Facteurs d'activation

Il est impossible de généraliser quant aux conditions qui provoquent l'activation du système d'airbags selon chaque situation. Certains facteurs jouent un rôle important, par exemple les propriétés de l'objet percuté par le véhicule (dur ou souple), l'angle d'impact, la vitesse du véhicule, etc.

La trajectoire de décélération est déterminante pour l'activation des airbags.

Le calculateur analyse la trajectoire de la collision et active le système de retenue correspondant.

Les airbags ne se déclenchent pas lorsque la décélération générée et mesurée se produisant à la suite de la collision demeure en dessous des valeurs de référence programmées dans le calculateur et ce, même si le véhicule est fortement déformé à la suite de l'accident.

En cas de collision frontale grave, les airbags suivants seront activés :

- Airbag frontal du conducteur.
- Airbag frontal du passager.
- Airbag de genoux du conducteur.

En cas de collision latérale grave, les airbags suivants seront activés :

- Airbag latéral avant du côté de l'accident.
- Airbag rideau latéral du côté de l'accident.

En cas d'accident avec déclenchement de l'airbag :

- l'éclairage intérieur s'enclenche automatiquement (si la commande pour l'éclairage intérieur est dans la position du contacteur de porte) ;
- les feux de détresse s'enclenchent automatiquement ;
- toutes les portes seront déverrouillées ;
- l'alimentation en carburant du moteur sera coupée.

Fonctionnement des airbags

Témoins de contrôle du système d'airbags



S'allume sur le combiné d'instruments

Dysfonctionnement du système d'airbags et des rétracteurs des ceintures.
Faites contrôler immédiatement le système par un atelier spécialisé.

OFF



S'allume sur la planche de bord

Airbag frontal du passager désactivé.
Vérifiez si l'airbag doit rester désactivé.


ON



S'allume sur la planche de bord

Airbag frontal du passager activé.
Le témoin de contrôle s'éteint automatiquement 60 secondes après avoir mis le contact.

En mettant le contact, certains témoins d'avertissement et de contrôle s'allument pendant quelques secondes, lorsqu'un contrôle de la fonction est effectué. Ils s'éteindront après quelques secondes.

Si le témoin du système d'airbag et de rétracteurs de ceintures  reste allumé ou clignote, cela indique une anomalie de ce système

» » ⚠. Faites contrôler immédiatement le système par un atelier spécialisé.

Si vous avez désactivé l'airbag du passager, le voyant de contrôle **PASSENGER AIR BAG OFF** 🚫, reste allumé sur le tableau de bord pour vous rappeler cette désactivation. Lorsque l'airbag frontal du passager est désactivé, si le témoin correspondant **ne reste pas allumé**, ou s'il s'allume accompagné du témoin de contrôle 🚫 du tableau de bord, il est possible que le système d'airbags » » ⚠. Le clignotement du témoin indique une panne du système de déconnexion de l'airbag » » ⚠. Faites contrôler immédiatement le système par un atelier spécialisé.

⚠ AVERTISSEMENT

En cas de dysfonctionnement du système d'airbag et de rétracteurs de ceintures, ces équipements peuvent se déclencher difficilement, ne pas se déclencher du tout ou même se déclencher de manière inattendue.

- Les occupants du véhicule courent des risques de blessures graves ou mortelles. Faites immédiatement contrôler le système dans un atelier spécialisé.
- Ne montez pas un siège pour enfants sur le siège du passager ou retirez le siège pour enfants monté ! En cas d'accident, l'airbag frontal du passager risquerait de se déclencher malgré le défaut.

⚠ ATTENTION

Veillez toujours tenir compte des témoins allumés ainsi que des descriptions et des indications correspondantes pour éviter d'endommager le véhicule ou de blesser ses occupants.

Airbags frontaux

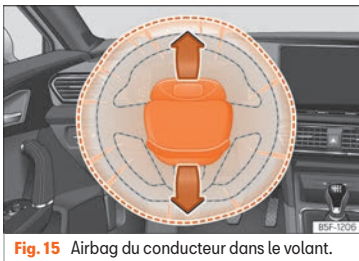


Fig. 15 Airbag du conducteur dans le volant.



Fig. 16 Airbag du passager dans le combiné d'instruments.

L'airbag frontal du conducteur est logé dans le volant et celui du passager avant se trouve dans le tableau de bord. Les airbags sont repérés par les monogrammes « AIRBAG ».

Les caches des airbags se rabattent et restent attachés au volant » » **fig. 15** et au tableau de bord » » **fig. 16** lorsque les airbags du conducteur et du passager avant respectivement se déploient.

Le système d'airbags frontaux offre, en complément des ceintures de sécurité, une protection supplémentaire de la tête et du buste du conducteur et du passager lors de collisions frontales correspondant à un accident de gravité supérieure » » ⚠.

Sa conception particulière permet l'évacuation contrôlée du gaz lorsque le passager exerce une pression sur l'airbag. Ainsi, la tête et le buste sont protégés par l'airbag. Après » »

un accident, l'airbag est donc suffisamment dégonflé pour dégager la vue vers l'avant.

⚠️ AVERTISSEMENT

- Aucune autre personne, aucun animal ni aucun objet ne doit se trouver entre les passagers assis à l'avant et la zone d'action de l'airbag.
- Les airbags ne protègent que pour un accident ; une fois déclenchés, ils doivent être remplacés.
- De même, aucun objet, tel qu'un porte-gobelets ou un support de téléphone, ne doit être fixé sur les caches des modules d'airbags.

Activer et désactiver l'airbag passager*



Fig. 17 Commande à clé permettant d'activer et de désactiver les airbags du passager.



Fig. 18 Sur la console de pavillon : témoin de désactivation de l'airbag du passager avant.

Désactivez l'airbag du passager si, à titre tout à fait exceptionnel, vous devez placer un siège pour enfants à orienter dos à la route sur le siège du passager.

SEAT vous recommande d'installer le siège pour enfants sur la banquette arrière pour éviter de désactiver l'airbag du passager.

Lorsque l'airbag du passager est **désactivé**, cela signifie que seul l'airbag frontal du passager est désactivé. Tous les autres airbags équipant le véhicule restent opérationnels.

Désactiver et activer l'airbag du passager

- Coupez le contact d'allumage.
- Ouvrez la porte côté passager.
- Introduisez le panneton de la clé dans la rainure prévue à cet effet de la commande de désactivation de l'airbag du côté passa-

ger »» fig. 17. La clé doit entrer sur 3/4 environ de sa longueur, jusqu'à atteindre la butée.

- Tournez doucement la clé pour passer sur la position **OFF** (désactiver) ou **ON** (activer). Si vous avez des difficultés, assurez-vous d'avoir introduit la clé jusqu'au bout.
- Fermez la boîte à gants.
- Lors de la désactivation de l'airbag, vérifiez, avec le contact mis que le voyant de contrôle **OFF** ⚠️ s'allume sur l'inscription **PASSENGER AIR BAG** située sur la console du toit »» fig. 18.
- Lors de la réactivation de l'airbag, vérifiez, avec le contact mis, que le témoin de contrôle **OFF** ⚠️ n'est pas allumé et que le voyant **ON** Ⓜ️ s'allume pendant 60 secondes, puis s'éteint.

⚠️ AVERTISSEMENT

- Le conducteur du véhicule est responsable de l'activation ou de la désactivation de l'airbag.
- Ne désactivez l'airbag que lorsque le contact d'allumage est coupé ! Sinon, vous pourriez provoquer une panne dans le système de déconnexion de l'airbag.
- Vous ne devez en aucun cas laisser la clé dans le contacteur de déconnexion de l'airbag, car cela risque de l'endommager, ou, pendant la conduite, d'activer ou de désactiver l'airbag.

- Il faut réactiver les airbags désactivés dès que possible afin qu'ils puissent recouvrer leur rôle protecteur.

Airbags de genoux*

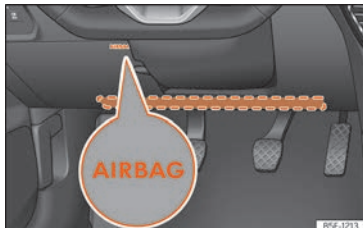


Fig. 19 Côté conducteur : emplacement de l'airbag de genoux.



Fig. 20 Côté conducteur : rayon d'action de l'airbag de genoux.

L'airbag de genoux se trouve côté conducteur, dans la zone inférieure de la planche de bord »» **fig. 19**. Les airbags sont repérés par les monogrammes « AIRBAG ».

La zone encadrée en rouge [champ d'action] »» **fig. 20** est couverte par l'airbag lorsque celui-ci se déclenche. Il ne faut jamais placer ou fixer des objets dans cette zone.

⚠ AVERTISSEMENT

- L'airbag de genoux se déploie face aux genoux du conducteur. Laissez dégagé à tout moment le champ d'action de l'airbag de genoux.
- Ne fixez jamais d'objets sur le cache ni dans le champ d'action de l'airbag de genoux.
- Réglez le siège du conducteur de manière à obtenir une distance minimale de 10 cm (4 pouces) entre les genoux et l'emplacement de cet airbag. S'il vous est impossible de respecter ces exigences, de par votre constitution physique, contactez sans tarder un atelier spécialisé.

Airbags latéraux*



Fig. 21 Airbag latéral dans le siège du conducteur.

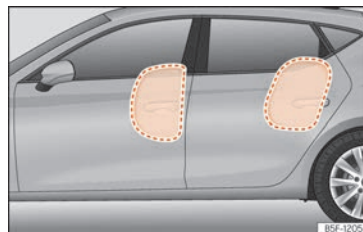


Fig. 22 Airbags latéraux complètement gonflés du côté gauche du véhicule.

Les airbags latéraux se trouvent dans le rembourrage du dossier du siège du conducteur »» **fig. 21** et du siège du passager. »

Les emplacements de montage sont repérés par les monogrammes « AIRBAG » sur le haut des dossiers.

Le système d'airbags latéraux offre, en complément des ceintures de sécurité, une protection supplémentaire du buste lors de collisions latérales correspondant à un accident de gravité supérieure »» » ⚠.

Lors de collisions latérales, les airbags latéraux diminuent les risques de blessures corporelles du côté exposé au choc. Outre leur fonction protectrice normale, les ceintures de sécurité maintiennent également les passagers dans une position conférant à l'airbag latéral un maximum d'efficacité en cas de collision latérale.

⚠ AVERTISSEMENT

- Si vous n'avez pas bouclé votre ceinture de sécurité, ou si vous vous penchez en avant pendant la conduite ou adoptez une mauvaise position assise, vous encourez un plus grand risque de blessures lors d'un accident avec déclenchement du système d'airbags.
- Pour que les airbags latéraux puissent déployer leur effet protecteur maximal, la position assise correcte avec les ceintures de sécurité attachées doit toujours être conservée pendant la conduite du véhicule.
- Lors d'une collision latérale, les airbags latéraux ne fonctionnent pas si les cap-

teurs ne mesurent pas correctement l'augmentation de pression à l'intérieur des portes lorsque l'air sort par des zones présentant des trous ou par des ouvertures du panneau de porte.

- Ne conduisez jamais si des parties des panneaux intérieurs de porte ont été démontées et qu'ils ne sont pas bien ajustés.
- Ne conduisez jamais lorsque les haut-parleurs situés dans les panneaux de portes ont été démontés, sauf si les trous des haut-parleurs ont été correctement bouchés.
- Vérifiez toujours que les ouvertures sont couvertes ou bouchées si des haut-parleurs ou d'autres équipements sont installés à l'intérieur des panneaux de portes.
- Aucune autre personne, aucun animal ni aucun objet ne doit se trouver entre les occupants assis aux places gauche et droite et la zone d'action des airbags. En raison de la présence des airbags latéraux, vous ne devez fixer aucun accessoire aux portes, tel que des porte-gobelets.
- Ne suspendez que des vêtements légers aux patères situées dans l'habitacle. Veillez à ce que les poches de ces vêtements ne contiennent aucun objet lourd ou pointus.
- Il ne faut pas exercer une trop grande force (choc violent ou coup de pied, par exemple) sur les parties latérales des dossiers de sièges sous peine d'endommager le système. Les airbags latéraux risque-

raient alors de ne plus pouvoir se déclencher !

- Il ne faut en aucun cas revêtir les sièges incorporant un airbag latéral de garnitures ou de housses de protection non explicitement homologuées pour une utilisation dans votre véhicule. Étant donné que l'airbag se déploie en sortant de la partie latérale du dossier de siège, la protection offerte par votre airbag latéral serait considérablement réduite si vous utilisez des garnitures de sièges ou des housses de protection non homologuées.
- Tout endommagement des garnitures de sièges d'origine ou de la couture au niveau du module d'airbag latéral doit être réparé sans délai par un atelier spécialisé.
- Les airbags ne protègent que pour un accident ; une fois déclenchés, ils doivent être remplacés.
- Il est préférable de faire effectuer tous les travaux sur les airbags latéraux ainsi que le démontage/montage de composants de ce système occasionnés par d'autres réparations (le démontage du siège avant, par exemple) uniquement dans un atelier spécialisé. Cela permet d'éviter toute perturbation dans le fonctionnement du système d'airbags.

Airbags de tête

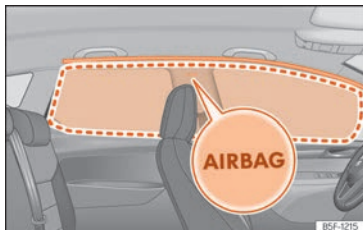


Fig. 23 Emplacement des airbags rideaux.

Les airbags rideaux se trouvent des deux côtés de l'habitacle, au-dessus des portes » » fig. 23, et sont repérés par les monogrammes « AIRBAG ».

Le système d'airbags rideaux offre, en complément des ceintures de sécurité, une protection supplémentaire de la tête et du buste des occupants du véhicule lors de collisions latérales correspondant à un accident de gravité supérieure » » ⚠.

Lorsqu'il se déclenche, l'airbag rideau occupe la zone marquée en rouge (zone de déploiement) » » fig. 23. C'est pourquoi il ne faut jamais déposer ou fixer des objets dans cette zone » » ⚠.

Lors de collisions latérales, l'airbag rideau se déclenche du côté du véhicule exposé au choc.

Les airbags rideaux réduisent le risque que les passagers des sièges avant et des places arrière latérales se blessent sur la partie du corps la plus directement exposée au choc.

⚠ AVERTISSEMENT

- Pour que les airbags rideaux puissent déployer leur effet protecteur maximal, la position assise correcte avec les ceintures de sécurité branchées doit toujours être conservée pendant la conduite du véhicule.
- Pour raisons de sécurité, il faut obligatoirement désactiver l'airbag rideau sur les véhicules équipés d'une cloison de séparation de l'habitacle. Rendez-vous auprès du Service Technique pour réaliser cette déconnexion.
- Aucune autre personne, aucun animal ni aucun objet ne doit se trouver entre les occupants du véhicule et la zone de déploiement des airbags rideaux afin que l'airbag rideau puisse se déployer librement et exercer son effet protecteur maximal. C'est pourquoi il ne faut en aucun cas installer sur les glaces latérales des stores pare-soleil non explicitement homologués pour une utilisation dans votre véhicule.
- Ne suspendez que des vêtements légers aux patères situées dans l'habitacle. Veillez à ce que les poches de ces vêtements ne contiennent aucun objet lourd ou pointus. Par ailleurs, vous ne devez pas utiliser de cintres pour suspendre des vêtements.

- Les airbags ne protègent que pour un accident ; une fois déclenchés, ils doivent être remplacés.
- Il est préférable de faire effectuer tous les travaux sur les airbags rideaux ainsi que le démontage/montage de composants de ce système occasionnés par d'autres réparations (par exemple, le démontage du revêtement du toit) uniquement dans un atelier spécialisé. Cela permet d'éviter toute perturbation dans le fonctionnement du système d'airbags.
- La gestion des airbags latéraux et rideaux est réalisée à l'aide de capteurs situés à l'intérieur des portes avant. Pour ne pas gêner le fonctionnement correct des airbags latéraux et rideaux, il ne faut modifier ni les portes ni les panneaux de portes (en montant des haut-parleurs en deuxième monte, par exemple). Des dommages occasionnés sur la porte avant pourraient gêner le fonctionnement correct du système. Tous les travaux sur la porte avant doivent être réalisés dans un atelier spécialisé.

Transport d'enfants en toute sécurité

Sécurité des enfants

Introduction

Pour des raisons de sécurité et comme le prouvent les statistiques sur les accidents de la route, les enfants de moins de 12 ans sont, dans la plupart des cas, plus en sécurité sur la banquette arrière que sur le siège du passager. Les enfants doivent être installés sur la banquette arrière soit dans un siège pour enfants, soit avec les ceintures de sécurité existantes, suivant leur âge, leur taille et leur poids. Pour des raisons de sécurité, le siège pour enfants devrait être installé au milieu de la banquette arrière ou derrière le siège du passager.

Il va de soi que le principe physique d'un accident s'applique aussi aux enfants » **page 20**. Les muscles et l'ossature des enfants ne sont pas encore, à la différence de ceux des adultes, entièrement développés. Les enfants encourent donc un plus grand risque de blessure.

Afin de réduire ce risque de blessure, il est permis de transporter des enfants uniquement dans des sièges qui leur sont spécialement adaptés !

Nous vous recommandons d'utiliser pour votre véhicule les systèmes de retenue pour enfants du Programme d'Accessoires d'Origine SEAT qui comportent des systèmes pour tous les âges (non disponible pour tous les pays) (voir www.seat.com).

Ces systèmes ont été spécialement conçus et homologués et sont conformes à la réglementation ECE-R44.

SEAT recommande de fixer les sièges pour enfant figurant sur le site Web en fonction de la description suivante :

- Sièges pour enfant orientés dans le sens contraire de la marche (groupe 0+) : ISOFIX et pied d'appui (ROMER BABY SAFE PLUS SHR II + ISOFIX BASE / PEKE GO I-SIZE + I-SIZE BASE).
- Sièges pour enfant orientés dans le sens de la marche (groupe 1) : ISOFIX et Top Tether (ROMER DUO PLUS + TOP TETHER / PEKE G1 TRIFIX I-SIZE).
- Sièges pour enfant orientés dans le sens de la marche (groupe 2) : ceinture de sécurité et ISOFIX (ROMER BRITAX KIDFIX² S).
- Sièges pour enfant orientés dans le sens de la marche (groupe 3) : ceinture de sécurité (TAKATA MAXI).

Pour la pose et l'utilisation des sièges pour enfant, respectez les dispositions légales et les consignes de leur fabricant. Veuillez impé-

rativement lire et tenir compte de la section » **page 34**.

Nous vous conseillons de joindre la notice d'utilisation du fabricant de votre siège pour enfants à la documentation de bord et de toujours conserver ces documents à bord.

Classification des sièges pour enfants par groupes



Fig. 24 Exemples de sièges pour enfants.

Seuls les sièges pour enfants homologués et adaptés à l'enfant sont autorisés.

Les sièges pour enfants doivent répondre à la norme ECE-R 44 ou ECE-R 129. ECE-R signifie : Règlement de la Commission Économique pour l'Europe.

Sièges pour enfants par groupe de poids

Les sièges pour enfant sont classés en 5 groupes :

Groupe d'âge	Poids de l'enfant
Groupe 0	Jusqu'à 10 kg
Groupe 0+	Jusqu'à 13 kg
Groupe 1	De 9 à 18 kg
Groupe 2	De 15 à 25 kg
Groupe 3	De 22 à 36 kg

Le label de contrôle ECE-R 44 ou ECE-R 129 (E majuscule encadré et le numéro d'homologation en dessous) est apposé par moulage sur les sièges pour enfant conformes à la norme du même nom.

Pour la pose et l'utilisation des sièges pour enfant, respectez les dispositions légales et les consignes de leur fabricant.

Nous vous conseillons de joindre la notice d'utilisation du fabricant de votre siège pour enfant au Livre de Bord et de toujours conserver ces documents à bord.

SEAT recommande d'utiliser des sièges pour enfants du **Catalogue d'Accessoires d'Origine**. Ces sièges ont été sélectionnés et contrôlés pour être utilisés dans les véhicules SEAT. Chez un partenaire SEAT, vous pourrez acheter le siège adapté à votre modèle et au groupe d'âge.

Sièges pour enfant par catégories d'homologation

Les sièges pour enfant peuvent posséder une catégorie d'homologation universelle, semi-universelle, spécifique à un véhicule (toutes selon le règlement ECE-R 44) ou i-Size (selon le règlement ECER 129).

- **Homologation universelle** : les sièges pour enfant possédant une homologation universelle peuvent être montés sur tous les véhicules. Il n'est pas nécessaire de consulter la liste des modèles. En cas d'homologation universelle pour ISOFIX, le siège pour enfant dispose également d'une ceinture de retenue supérieure (Top Tether).

- **Homologation semi-universelle** : outre les exigences standard de l'homologation universelle, l'homologation semi-universelle requiert des dispositifs de sécurité permettant de fixer le siège pour enfant devant faire l'objet de tests supplémentaires. Les sièges pour enfant possédant une homologation semi-universelle comprennent la liste des modèles de véhicules où ils peuvent être montés.

- **Homologation spécifique à un véhicule** : l'homologation spécifique à un véhicule exige un test dynamique du siège pour enfant séparément pour chaque modèle de véhicule. Les sièges pour enfant possédant une homologation spécifique à un véhicule comprennent également la liste des modèles de véhicules où ils peuvent être montés.

- **Homologation i-Size** : les sièges pour enfant disposant de l'homologation i-Size doivent respecter les exigences prescrites par le règlement ECE-R 129 en matière de montage et de sécurité. Les fabricants de sièges pour enfant pourront indiquer les sièges disposant de l'homologation i-Size pour ce véhicule.

Positionnement et utilisation des sièges pour enfants



Fig. 25 Autocollant de l'airbag : sur le pare-soleil du côté passager

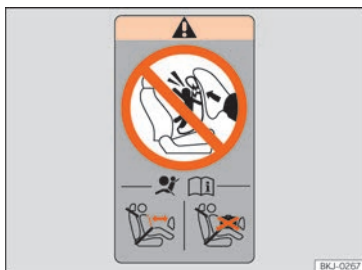


Fig. 26 Autocollant de l'airbag : sur le cadre arrière de la porte du passager

Avertissements sur le positionnement d'un siège pour enfants

Lorsque vous placez un siège pour enfants, tenez compte des avertissements généraux suivants, valables pour tous les sièges pour enfants, quel que soit leur système de fixation.

- Lisez et observez la notice d'utilisation du fabricant du siège pour enfants.
- Placez le siège pour enfants de préférence sur la banquette arrière, derrière le passager, de sorte que l'enfant puisse sortir du véhicule du côté du trottoir.
- Réglez la hauteur de la ceinture de sécurité de sorte qu'elle s'adapte naturellement au siège pour enfants, sans pli. Dans le cas de sièges pour enfants placés dans le sens contraire de la marche, il convient d'utiliser la position la plus basse du dispositif de réglage en hauteur de la ceinture.
- Pour une bonne utilisation des sièges sur les places arrière, il faut régler les dossiers avant pour qu'il n'y ait pas de contact avec le siège pour enfant de la place arrière en cas de sens contraire à la marche. Dans le cas de systèmes de retenue dans le sens de la marche, il faut régler le dossier avant pour qu'il

n'y ait pas de contact avec les pieds de l'enfant.

- Pour un montage correct du siège enfant sur la banquette arrière, réglez ou démontez l'appui-tête afin d'éviter tout contact avec le siège.
- Si vous souhaitez monter un siège semi-universel dont le système de fixation au véhicule fait appel à une ceinture de sécurité et un pied d'appui, ne le montez jamais sur le siège arrière central, car sa distance au sol est réduite par rapport aux autres places et le pied d'appui ne pourra pas assurer correctement la stabilité du siège pour enfant.
- Pour placer un siège pour enfants sur le siège du passager, vous devez le reculer le plus loin possible et le placer dans la position la plus haute. En outre, le dossier du siège doit être mis en position verticale¹⁾.

Indications importantes sur l'airbag frontal du passager

Un autocollant comprenant des informations importantes quant à l'airbag du passager se trouve sur le pare-soleil du passager et/ou sur le cadre arrière de la porte du passager » fig. 25.

¹⁾ Il est nécessaire de respecter la législation en vigueur dans chaque pays ainsi que les normes du constructeur pour l'utilisation et l'installation des sièges enfant.

Veillez tenir compte des indications de sécurité des chapitres suivants :

- Distance de sécurité de l'airbag du passager » page 24.
- Objets situés entre le passager et l'airbag du passager » ⚠ au chapitre Airbags frontaux à la page 28.

L'airbag frontal du côté du passager, s'il est activé, représente un très grand danger pour un enfant s'il voyage dos à la route : le siège risque d'être percuté très violemment en cas de déclenchement de l'airbag du passager, ce qui peut provoquer des blessures graves, voire mortelles. Les enfants jusqu'à l'âge de douze ans doivent toujours voyager sur les sièges arrière.

Pour cette raison, nous vous recommandons vivement de faire voyager les enfants sur la banquette arrière. Il s'agit de l'emplacement le plus sûr du véhicule. Une autre solution consiste à désactiver l'airbag du passager à l'aide de la commande à clé » page 28. Utilisez un siège pour enfant adapté à l'âge et à la taille de l'enfant » page 32.

⚠ AVERTISSEMENT

- En cas d'accident, les risques de blessures graves ou mortelles sont d'autant plus importants pour l'enfant quand le siège pour enfant est monté sur le siège du passager.

- Si l'airbag du passager se déclenche, il risque de percuter le siège pour enfant dos à la route et de le projeter très violemment contre la porte, le ciel de pavillon ou le dossier de siège.

- N'installez jamais un siège pour enfant dos à la route sur le siège du passager si l'airbag frontal n'a pas été préalablement désactivé – danger de mort ! Toutefois, si nécessaire, l'airbag frontal du passager doit être désactivé » page 28. Si le siège du passager peut être réglé en hauteur, le placer dans sa position la plus haute et reculée. Si le siège est fixe, n'installez aucun système de retenue pour enfant à cet emplacement.

- Sur les versions qui ne sont pas équipées d'un interrupteur à clé pour la déconnexion de l'airbag, vous devez vous rendre auprès d'un Service Technique pour réaliser cette déconnexion. N'oubliez pas de reconnecter l'airbag lorsqu'un adulte voudra s'asseoir sur le siège du passager.

- N'autorisez jamais un enfant à être transporté sans être attaché, à se tenir debout pendant la marche du véhicule ou encore à s'agenouiller sur les sièges. En cas d'accident, votre enfant serait projeté dans l'habitacle et risquerait de mettre en danger sa vie ainsi que celle des autres occupants du véhicule.

- Ne laissez jamais un enfant seul dans son siège ou dans le véhicule.

- S'ils ne sont pas installés dans un siège pour enfant, les enfants de moins de 1,50 m ne doivent pas être attachés avec une ceinture de sécurité standard, car ils risquent d'être blessés au niveau de l'abdomen et du cou en cas de freinage brusque ou d'accident.

- Lorsque vous montez un siège pour enfants sur la banquette arrière, il est recommandé d'activer le système de sécurité enfant des portes.

Systèmes de fixation

En fonction du pays, différents systèmes de fixation sont utilisés pour monter les sièges pour enfant en toute sécurité.

Synthèse des systèmes de fixation

- **ISOFIX** : ISOFIX est un système de fixation normalisé permettant de fixer rapidement et de façon sûre les sièges pour enfant dans le véhicule. La fixation ISOFIX établit une union rigide entre le siège pour enfant et la carrosserie.

Le siège pour enfant dispose de deux étriers de fixation rigides appelés connecteurs. Ces connecteurs s'encastrent dans des œillets ISOFIX situés entre la banquette et le dossier de la banquette arrière du véhicule (aux places latérales). Les systèmes de fixation ISOFIX sont surtout utilisés en Europe » page 37. »

Le cas échéant, il est parfois nécessaire de compléter la fixation ISOFIX par une ceinture de retenue supérieure (Top Tether) ou un pied d'appui.

- **Ceinture de sécurité trois points automatique** Dans la mesure du possible, les sièges pour enfants dotés du système ISOFIX doivent être fixés avec une ceinture de sécurité trois points automatique »» page 41.

Fixations supplémentaires :

- **Top Tether** : la ceinture supérieure de fixation est guidée au-dessus du dossier du siège arrière et est fixée à un point d'ancrage à l'aide d'un crochet. Les points d'ancrage sont situés à l'arrière du dossier du siège arrière, du côté du coffre à bagages »» page 40. Les

œilletons de fixation de la ceinture Top Tether sont indiqués par un symbole en forme d'ancrage.

- **Pied d'appui** : certains sièges pour enfant s'appuient sur le plancher du véhicule à l'aide d'un pied d'appui. Le pied d'appui empêche le siège pour enfant de se basculer vers l'avant en cas d'impact. Les sièges pour enfant équipés d'un pied d'appui doivent uniquement être utilisés sur le siège passager et sur les places latérales du siège arrière »» ⚠. Si vous montez ce type de sièges, vous devez également utiliser la liste des véhicules autorisés pour ce montage, disponible dans le mode d'emploi du système de retenue pour enfant.

Systèmes recommandés pour fixer les sièges pour enfant

SEAT recommande de fixer les sièges pour enfant comme suit :

- **Sièges pour bébés ou sièges pour enfant orientés dans le sens contraire de la marche** : ISOFIX et pied d'appui ou i-Size.
- **Sièges pour enfant orientés dans le sens de la marche** : ISOFIX et Top Tether.

⚠ AVERTISSEMENT

L'utilisation incorrecte du pied d'appui peut provoquer des blessures graves ou mortelles.

- **Veillez à installer le pied d'appui de manière correcte et sûre.**

Fixer un siège pour enfants avec le système ISOFIX/i-Size et Top Tether

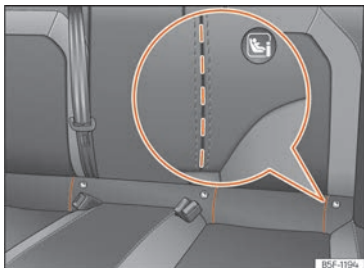


Fig. 27 Banquette arrière : fentes découpées pour accéder aux anneaux de fixation ISOFIX/i-Size.

Les sièges pour enfant peuvent être fixés rapidement, facilement et en toute sécurité aux places arrière latérales et à la place du passager avant grâce aux systèmes « ISOFIX » et Top Tether.

Chaque place arrière latérale et celle du passager avant est équipée de deux an-



Fig. 28 Siège passager avant : anneaux de fixation ISOFIX/i-Size.

neaux de fixation « ISOFIX ». Sur certains véhicules, les anneaux sont fixés à l'armature de siège et à d'autres sur le plancher arrière. Les anneaux « ISOFIX » se trouvent entre le dossier et le coussin de la banquette arrière » **fig. 27**, » **fig. 28**. Les anneaux Top Tether se trouvent généralement au dos de la ban-

quette arrière (derrière le dossier ou dans la zone du coffre à bagages) » **page 40**.

Pour connaître la compatibilité des systèmes « ISOFIX » sur le véhicule, consulter le tableau suivant. »

Groupe de poids	Type de taille ^{a)}	Appareil	Positions Isofix du véhicule			
			Siège passager		Siège arrière latéral	Siège arrière central
			airbag on	airbag off		
Groupe 0 jusqu'à 10 kg	E	ISO/R1	X	IL	IL	X
Groupe 0+ jusqu'à 13 kg	E	ISO/R1	X	IL	IL	X
	D	ISO/R2	X	IL	IL	X
	C	ISO/R3	X	IL	IL	X
Groupe I de 9 à 18 kg	D	ISO/R2	X	IL	IL	X
	C	ISO/R3	X	IL	IL	X
	B	ISO/F2	X	IL, IUF	IL, IUF	X
	B1	ISO/F2X	X	IL, IUF	IL, IUF	X
	A	ISO/F3	X	IL, IUF	IL, IUF	X
Groupe II de 15 à 25 kg	---	---	X	IL	IL	X
Groupe III de 22 à 36 kg	---	---	X	IL	IL	X

IUF : Adapté pour les systèmes de retenue pour enfants ISOFIX universels orientés vers l'avant homologués pour être utilisés dans ce groupe de masse.

IL : Adapté à certains systèmes de retenue pour enfants (SRE) ISOFIX qui peuvent appartenir à la catégorie spécifique à un véhicule, restreinte ou semi-universelle. Tenez compte de la liste des véhicules du fabricant du siège enfants.

X : Position ISOFIX non adaptée pour systèmes de retenue pour enfants ISOFIX de ce groupe de poids ou de cette classe de taille.

^{a)} L'indication du type selon la taille correspond au poids corporel autorisé pour le siège pour enfants. Sur les sièges pour enfants avec l'homologation universelle ou semi-universelle, le type selon la taille est indiqué sur l'étiquette d'homologation de l'ECE. L'indication du type selon la taille figure sur le siège pour enfants correspondant.

Positions i-Size du véhicule

Siège passager avant		Siège arrière latéral	Siège arrière central
airbag activé	airbag désactivé		
X	i-U	i-U	X

i-U : Position correcte des systèmes de retenue pour enfants i-Size avec l'homologation universelle, aussi bien dans le sens de la marche que dans le sens contraire à la marche.

X : Position incorrecte des systèmes de retenue pour enfants i-Size.

Fixation du siège pour enfants avec le système « ISOFIX/i-Size »

Il est obligatoire de tenir compte des indications du fabricant du siège.

- Procédez d'abord à l'ouverture manuelle de la prédécoupe située derrière les rainures signalées pour accéder aux œillets de retenue »» **fig. 27**.
- Enfoncez le siège pour enfants sur les œillets de retenue « ISOFIX » jusqu'à ce qu'il s'enclastre de manière audible. Si le siège pour enfants dispose d'ancrage Top Tether, connectez-le à l'anneau respectif »» **page 40**. Tenez compte des indications du fabricant.
- Tirez des deux côtés du siège pour enfant afin d'assurer l'ancrage correct.

Les sièges pour enfants avec système de fixation « ISOFIX/i-Size » et Top Tether sont disponibles au sein des Services Techniques.

AVERTISSEMENT

Les anneaux de fixation sont conçus uniquement pour les sièges pour enfants équipés des systèmes « ISOFIX » et Top Tether.

- **Ne fixez jamais sur les anneaux de fixation des sièges pour enfants sans système « ISOFIX », Top Tether, des ceintures ou tout autre objet : danger de mort !**
- **Veillez à ce que le siège pour enfants soit bien fixé aux anneaux « ISOFIX » et Top Tether.**

Sangles de fixation Top Tether

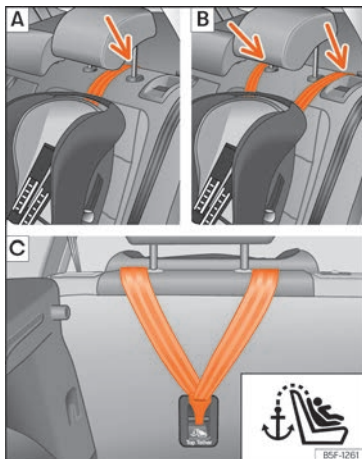


Fig. 29 Banquettes arrière : réglage et montage en fonction de la ceinture Top Tether.

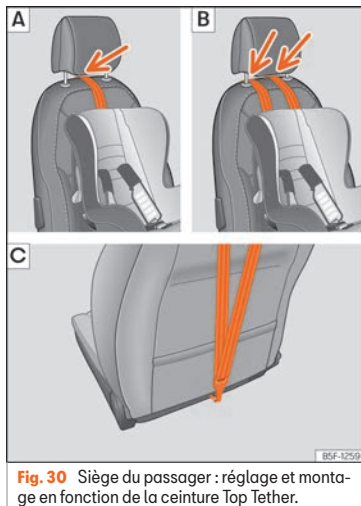


Fig. 30 Siège du passager : réglage et montage en fonction de la ceinture Top Tether.

Les sièges pour enfants équipés du système Top Tether intègrent une sangle de fixation au point d'ancrage du véhicule, située sur la partie arrière du dossier de la banquette arrière fournissant une meilleure retenue.

La sangle doit réduire le mouvement du siège pour enfant vers l'avant en cas d'accident et réduire par conséquent le risque de blessures pouvant être causées à la tête après avoir heurté l'intérieur du véhicule.

Utilisation du Top Tether sur les sièges pour enfant orientés dos à la route

Actuellement, il existe très peu de sièges de sécurité pour enfant montés dos à la route avec Top Tether. Nous vous prions de lire attentivement et de suivre les instructions du fabricant du siège pour enfant afin de déterminer comment installer la sangle Top Tether de façon adéquate.

Fixer la sangle de fixation

- Dépliez la sangle de fixation Top Tether du siège pour enfants conformément aux instructions du fabricant.
- Placez la courroie sous l'appuie-tête » » fig. 29 [A]/[B], » » fig. 30 [A]/[B] (en fonction des instructions du siège, relevez ou retirez l'appuie-tête si nécessaire).
- Faites glisser la sangle et fixez-la correctement à l'aide de l'ancrage derrière le dossier » » fig. 29 [C], » » fig. 30 [C].
- Tendez la sangle fermement en suivant les instructions du fabricant.

Retrait de la sangle de fixation

- Détendez la sangle en suivant les instructions du fabricant.
- Appuyez sur le boîtier de verrouillage et détachez la fixation d'ancrage.

⚠️ AVERTISSEMENT

Une mauvaise installation des sièges de sécurité augmente le risque de blessures en cas d'accident.

- N'attachez jamais la sangle de fixation à un crochet de fixation du coffre à bagages.

- Ne fixez jamais de bagages ou autres objets aux points d'ancrage inférieurs (ISO-FIX) ni aux supérieurs (Top Tether).

Fixation du siège pour enfants avec la ceinture de sécurité

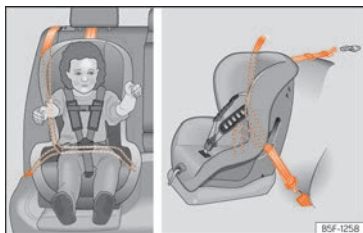


Fig. 31 Sur les sièges arrière : montage du siège pour enfants.

Si vous souhaitez placer dans votre véhicule un siège pour enfants de la catégorie d'homologation universelle (U), vous devez vérifier que ce siège est homologué pour ce véhicule. Vous trouverez les informations nécessaires sur l'étiquette d'homologation ECE orange du siège pour enfants. Dans le tableau suivant, vous trouverez les différentes options de positionnement.

Groupe de poids	Place des sièges			
	Siège passager ^{a)}		Siège arrière latéral	Siège arrière central ^{b)}
	Airbag activé	airbag désactivé ^{c)}		
Groupe 0 jusqu'à 10 kg	X	U	U	U
Groupe 0+ jusqu'à 13 kg	X	U	U	U

X : Ne convient pas au montage de sièges dans cette configuration.

U : Convient pour les systèmes de retenue universels homologués pour être utilisés dans ce groupe de poids.

UF : Acceptable pour les systèmes de retenue pour enfant de catégorie universelle orientés vers l'avant homologués pour ce groupe de masse.

»

Groupe de poids	Place des sièges			
	Siège passager ^{a)}		Siège arrière latéral	Siège arrière central ^{b)}
	Airbag activé	airbag désactivé ^{c)}		
Groupe I de 9 à 18 kg	X	U	U	U
Groupe II de 15 à 25 kg	X	UF	UF	UF
Groupe III de 22 à 36 kg	X	UF	UF	UF

X : Ne convient pas au montage de sièges dans cette configuration.

U : Convient pour les systèmes de retenue universels homologués pour être utilisés dans ce groupe de poids.

UF : Acceptable pour les systèmes de retenue pour enfant de catégorie universelle orientés vers l'avant homologués pour ce groupe de masse.

- ^{a)} Il est nécessaire de respecter la législation en vigueur dans chaque pays ainsi que les normes du constructeur pour l'utilisation et l'installation des sièges enfant.
- ^{b)} Dans le cas des sièges semi-universels dont le système de fixation est la ceinture de sécurité du véhicule et le pied d'appui, ne les utilisez pas sur le siège arrière central.
- ^{c)} Les sièges **non réglables** en hauteur devront être reculés au maximum. Les sièges **réglables** en hauteur devront être reculés et remontés au maximum.

Fixation du siège pour enfants avec la ceinture de sécurité

- Réglez la hauteur de la ceinture de sécurité de sorte qu'elle s'adapte naturellement au siège pour enfants, sans pli. Dans le cas de sièges pour enfants placés dans le sens contraire de la marche, il convient d'utiliser la position la plus basse du dispositif de réglage en hauteur de la ceinture.
- Placez la ceinture de sécurité et passez-la à travers le siège pour enfants en suivant les instructions du fabricant du siège pour enfants.
- Assurez-vous que la ceinture de sécurité n'est pas tordue.

- Insérez la languette de la ceinture dans la fermeture correspondante du siège jusqu'à ce que vous entendiez bien comment elle s'ajuste.

AVERTISSEMENT

Durant la marche du véhicule, les enfants doivent être attachés par un système de retenue correspondant à leur âge, leur poids et leur taille.

- **Veillez dans tous les cas lire et respecter les informations et avertissements concernant l'utilisation des sièges pour enfant**
» page 34.

Urgences

Auto-assistance


Service d'appel informatif, de dépannage et de secours*

Fonctionnement



Fig. 32 Sur la console de pavillon : commande pour les services vocaux

En fonction de l'équipement, une commande se trouve sur la console du toit.

Les touches   et  **fig. 32** permettent d'exécuter les services vocaux suivants :

- appel informatif
- appel de dépannage
- service d'appel de secours.

Une unité de contrôle montée en usine établit la connexion nécessaire.

Lorsqu'un service vocal est activé, une connexion est établie avec un correspondant téléphonique.

Témoin

Sur la commande se trouve un témoin de contrôle **» fig. 32** (flèche). Indiquez les états suivants :

- **Éteint** : le service eCall n'est pas disponible.
- **Clignote en rouge, environ 20 secondes après avoir mis le contact** : le service eCall est désactivé.
- **Allumé en rouge** : panne du système. Le service eCall est disponible avec des restrictions. SEAT recommande de se rendre dans un atelier spécialisé.
- **Allumé en vert** : le service eCall est disponible. Le système fonctionne sans problèmes.
- **Il clignote en vert** : il y a une connexion vocale active.

Appel informatif¹⁾

L'appel informatif consiste à passer un appel au Service Client SEAT. S.A.

Appel de dépannage¹⁾

L'appel de dépannage permet de demander directement une assistance spécialisée en cas de panne.

Parallèlement à l'appel vocal, certaines données du véhicule sont transmises, par exemple son emplacement actuel.

Service d'appel de secours¹⁾

Si un appel de secours est effectué manuellement ou est activé automatiquement en cas d'accident avec le déclenchement d'un airbag, les données pertinentes sont transmises pour répondre à l'urgence, par exemple, l'emplacement actuel du véhicule **» page 356**.

Si l'appel est public, l'interlocuteur téléphonique utilisera la langue du pays dans lequel vous vous trouvez.

Si l'appel est privé, l'interlocuteur téléphonique utilisera la langue configurée dans le système d'infodivertissement. Si la langue configurée n'est pas disponible, il utilisera l'anglais.

¹⁾ Cette fonctionnalité n'est disponible que dans certains pays.

Transfert d'appel vers le numéro d'urgence 112

Dans certaines circonstances où le service d'appel de secours est limité ou non disponible, un appel est passé vers le numéro d'urgence 112.

Les conditions suivantes peuvent entraîner un fonctionnement limité du service d'appel de secours ou le transfert de l'appel vers le numéro d'urgence 112 :

- L'appel de secours est effectué dans une zone avec peu ou pas de couverture pour téléphones portables et GPS, ainsi que, par exemple, dans des tunnels, des zones confinées entre des bâtiments très hauts, des garages, des passages souterrains, des montagnes et des vallées.
- Dans les zones où la couverture de téléphonie mobile et GPS est suffisante, le réseau de téléphonie mobile de l'opérateur de télécommunications en question peut ne pas être disponible.
- Dans certains pays, le service d'appel de secours n'est pas autorisé par la loi. Il n'existe aucune licence valable pour l'utilisation du service d'appel de secours.
- Les composants du véhicule nécessaires à l'appel de secours sont endommagés ou ne reçoivent pas assez d'électricité.
- Dans certains pays, le service d'appel d'urgence peut ne pas être disponible et, en

fonction de la localisation du véhicule, les LEDS du voyant de contrôle, et même le fonctionnement des différents types d'appels, peuvent présenter un comportement spécifique.

i Nota

Les appels d'assistance et informations peuvent entraîner un coût supplémentaire dans votre consommation téléphonique.

Équipement d'urgence

Outils de bord

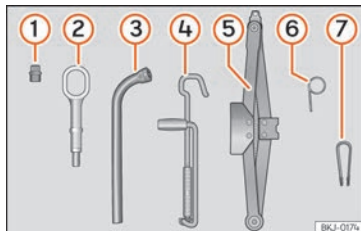


Fig. 33 Dans le coffre à bagages, sous le revêtement du plancher de chargement : outillage de bord.

L'outillage de bord est logé sous le plancher de chargement dans le coffre à bagages.

Pour accéder à l'outillage de bord » page 142.

L'outillage de bord comprend :

- ① Adaptateur du boulon antivib*
- ② Cœillet de remorquage à visser
- ③ Clé pour les roues*
- ④ Manivelle du cric
- ⑤ Un cric*
- ⑥ Crochet pour extraire les enjoliveurs de roue centraux*
- ⑦ Pince pour les capuchons de boulons de roue

Quelques-unes des pièces citées ici ne s'apparentent qu'à certaines versions de modèles ou sont des options.

⚠ AVERTISSEMENT

L'outillage de bord, le kit anticrevaison et la roue de secours libre dans l'habitacle pourraient être violemment projetés en cas de manœuvres soudaines, de freinages brusques et d'accidents, pouvant provoquer des blessures graves.

- Vérifiez toujours que l'outillage de bord, le kit de crevaison et la roue de secours ou d'urgence sont correctement fixés dans le coffre à bagages.

⚠ AVERTISSEMENT

L'outillage de bord inapproprié ou endommagé peut causer des blessures et des accidents.

- Ne travaillez jamais avec des outils inappropriés ou endommagés.

i Nota

Le cric n'est pas un objet utilisé généralement dans le cadre de la maintenance. Si nécessaire, il devra être graissé à l'aide de graisse universelle.

Réparation des pneus**Kit antirevaison TMS [Tyre Mobility System]***

Grâce au kit antirevaison* (Tyre Mobility System), il est possible de réparer de manière fiable des dommages sur un pneu dus à des corps étrangers ou des perforations allant jusqu'à environ 4 mm de diamètre. **Ne retirez pas le corps étranger, une vis ou un clou par ex., du pneu.**

Après avoir appliqué le produit de colmatage sur le pneu, il est indispensable de vérifier la pression de gonflage du pneu environ 10 minutes après avoir roulé.

Utilisez le kit de crevaison pour gonfler un pneu uniquement après avoir stationné le véhicule dans un lieu sûr et si vous connaissez les opérations à suivre, les normes de sécurité et que vous disposez du kit de crevaison correct ! Sinon, demandez de l'aide à du personnel spécialisé.

N'utilisez pas le produit de colmatage dans les cas suivants :

- Lorsque la jante est endommagée.
- Pour des températures extérieures inférieures à -20°C (-4°F).
- En cas de coupes ou de perforations sur le pneu dépassant les 4 mm.
- Si vous avez roulé alors que la pression des pneus est trop faible ou avec un pneu à plat.
- Si la date de péremption de la bouteille de produit de colmatage est dépassée.

⚠ AVERTISSEMENT

L'utilisation du kit antirevaison peut être dangereuse, surtout lors du gonflage du pneu en bordure de route. Pour réduire le risque de blessures graves, tenez compte des instructions suivantes :

- Arrêtez le véhicule de manière sûre dès que possible. Stationnez à une distance sécuritaire de la circulation pour gonfler le pneu.
- Assurez-vous que le sol est plat et ferme.

- Les occupants, et plus particulièrement les enfants, devront se placer à une distance de sécurité de la zone de travail.

- Allumez vos feux de détresse pour alerter les autres usagers de la route.

- Utilisez le kit antirevaison uniquement si vous connaissez les opérations à suivre. Sinon, demandez de l'aide à du personnel spécialisé.

- Le kit antirevaison est prévu uniquement pour un cas d'urgence, pour vous permettre de rouler jusqu'à l'atelier le plus proche.

- Remplacez au plus vite le pneu réparé avec le kit de crevaison.

- Le produit de colmatage est nuisible pour la santé et il doit être immédiatement nettoyé en cas de contact avec la peau.

- Maintenez le kit de crevaison toujours hors de portée des enfants.

- Arrêtez toujours le moteur, serrez le frein à main et engagez une vitesse en cas de changement manuel pour réduire le risque de déplacement involontaire du véhicule.

⚠ AVERTISSEMENT

Un pneu réparé avec du produit de colmatage n'a pas les mêmes qualités routières qu'un pneu conventionnel.

- Ne roulez jamais à une vitesse supérieure à 80 km/h (50 mph) !

- Évitez les accélérations à fond, les freinages brusques et ne prenez pas de virages à vive allure.
- Conduisez uniquement pendant 10 minutes à un maximum de 80 km/h (50 mph) et vérifiez ensuite le pneu.

Conseil antipollution

Jetez le produit de colmatage usagé ou périmé conformément aux dispositions légales en vigueur.

Nota

Vous pouvez acheter une bouteille de produit de colmatage neuve pour pneus dans les partenaires SEAT.

Nota

Lisez attentivement la notice d'utilisation du fabricant du kit anticrevaison*.

Contenu du kit anticrevaison*

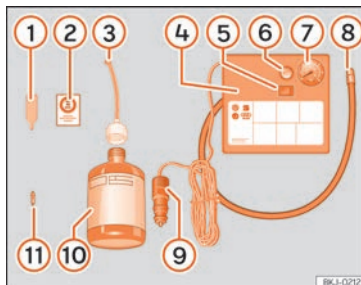


Fig. 34 Représentation standard : contenu du kit anticrevaison.

Le kit anticrevaison se trouve dans le coffre à bagages, sous le revêtement de plancher. Il inclut les composants suivants »» fig. 34 :

- 1 Démonte-obus
- 2 Autocollant à coller sur le tableau de bord, dans le champ de vision du conducteur, pour rappeler la vitesse maximale recommandée « max. 80 km/h » ou « max. 50 mph »
- 3 Tuyau de remplissage avec bouchon
- 4 Compresseur à air (le modèle peut varier selon la version).
- 5 Interrupteur ON/OFF

- 6 Vis d'évacuation d'air (parfois intégrée au tuyau de gonflage).
- 7 Témoin du système de contrôle de la pression des pneus (parfois intégré au tuyau de gonflage).
- 8 Tuyau de gonflage des pneus
- 9 Connecteur 12 volts
- 10 Bouteille de produit de colmatage
- 11 Obus de valve de rechange

Le **démonte-obus à valve** 1 possède à son extrémité inférieure une rainure pour l'obus de valve. L'obus de valve peut uniquement être vissé ou dévissé de cette manière. Il en va de même pour le remplacement de celui-ci 11.

Colmatage et gonflage d'un pneu

Colmatage du pneu

- Dévissez le capuchon et l'obus de la valve du pneu. Utilisez l'appareil »» fig. 34 1 pour extraire l'obus. Placez-le sur une surface propre.
- Agitez fortement la bouteille de produit de colmatage des pneus »» fig. 34 10.
- Vissez le tuyau de gonflage »» fig. 34 3 sur la bouteille de produit de colmatage. Le plombage du goulot de la bouteille est automatiquement percé.

- Retirez le bouchon du tuyau de remplissage »» fig. 34 ③, puis vissez l'extrémité ouverte du tuyau sur la valve du pneu.
- Avec la bouteille à l'envers, videz **tout** le contenu dans le pneu.
- Retirez de la valve la bouteille de produit de colmatage.
- Placez de nouveau l'obus de valve sur la valve du pneu avec l'outil »» fig. 34 ①.

Gonflage du pneu

- Vissez le tuyau de gonflage du pneu du compresseur »» fig. 34 ⑧ sur la valve du pneu.
- Vérifiez si la vis d'évacuation d'air est serrée »» fig. 34 ⑥.
- Démarrez le moteur du véhicule et laissez-le tourner.
- Branchez le connecteur »» fig. 34 ⑨ à une prise de courant de 12 volts du véhicule »» page 156.
- Raccordez le compresseur d'air au commutateur ON/OFF »» fig. 34 ⑤.
- Maintenez le compresseur d'air en marche jusqu'à atteindre une pression de 2,0 à 2,5 bars (29-36 psi/200-250 kPa). **8 minutes maximum.**
- Débranchez le compresseur d'air.
- S'il est impossible d'atteindre la pression indiquée, dévissez le tuyau de gonflage de la valve du pneu.

- Déplacez le véhicule sur environ 10 mètres afin que le produit de colmatage se répartisse à l'intérieur du pneu.
- Revissez le tuyau de gonflage du pneu du compresseur sur la valve du pneu.
- Répétez le processus de gonflage.
- S'il est toujours impossible d'atteindre la pression, le pneu est très détérioré. Arrêtez-vous et faites appel à du personnel autorisé.
- Débranchez le compresseur d'air. Dévissez le tuyau de gonflage des pneus de la valve du pneu.
- Lorsque la pression de gonflage de 2,0 à 2,5 bars est atteinte, reprenez la route sans dépasser la vitesse maximale de 80 km/h (50 mph).
- Collez l'autocollant »» fig. 34 ② sur le tableau de bord, dans le champ de vision du conducteur.
- Contrôlez de nouveau la pression au bout de 10 minutes »» page 47.

⚠ AVERTISSEMENT

Lors du gonflage de la roue, le compresseur d'air et le tuyau de gonflage peuvent chauffer.

- Protégez les mains et la peau des pièces chaudes.
- Ne placez pas le flexible de gonflage des pneus et le compresseur d'air chaud sur les matériaux inflammables.

- Laissez-les refroidir avant de ranger l'appareil.
- S'il n'est pas possible de gonfler le pneu à 2,0 bars (29 psi/200 kPa) minimum, celui-ci est trop endommagé. Le produit de colmatage n'est pas en mesure de colmater le pneu. Arrêtez-vous tout de suite. Faites appel à un spécialiste en mesure de vous dépanner.

① ATTENTION

Éteignez le compresseur d'air après un maximum de 8 minutes de fonctionnement pour qu'il ne surchauffe pas ! Avant de rallumer le compresseur d'air, laissez-le refroidir quelques minutes.

Vérification après 10 minutes de marche

Revissez le tuyau de gonflage »» fig. 34 ⑤ et vérifiez la pression du manomètre ⑥.

1,3 bars (19 psi/130 kPa) et inférieur :

- Arrêtez-vous ! Le kit de crevaison ne permet pas de colmater suffisamment le pneu.
- Faites appel à un spécialiste en mesure de vous dépanner »» ⚠.

1,4 bars (20 psi/140 kPa) et supérieur :

- Recorriger la pression du pneu à la valeur correcte.
- Reprenez soigneusement la conduite jusqu'à l'atelier spécialisé le plus proche sans dépasser les 80 km/h (50 mph).
- Faites-y remplacer le pneu défectueux.

⚠ AVERTISSEMENT

La conduite avec un pneu non colmaté est dangereuse et peut provoquer des accidents et des blessures graves.

- Arrêtez-vous tout de suite si la pression du pneu est de 1,3 bars (19 psi/130 kPa) et inférieure.
- Faites appel à un spécialiste en mesure de vous dépanner.

Changement d'une roue**Opérations préliminaires**

- Arrêtez le véhicule sur une surface horizontale dans un lieu sûr à l'écart de la circulation.
- Actionnez le frein de stationnement électronique.
- Activez le signal de détresse.
- *Boîte manuelle* : passez la première vitesse

- *Boîte automatique* : placez le levier de sélection sur la position **P**.

- En cas de traction d'une remorque, détachez la remorque de votre véhicule.

- Laissez à disposition l'outillage de bord **» page 44** et la roue de secours* **» page 342**.

- Respectez les dispositions légales de chaque pays (gilet réfléchissant, triangles d'avertissement, etc.).

- Faites descendre tous les passagers du véhicule et maintenez-les éloignés de la zone de danger (par ex. derrière la glissière de sécurité).

⚠ AVERTISSEMENT

- N'oubliez pas les instructions susmentionnées et protégez-vous, ainsi que les autres usagers de la route.

- Si vous changez la roue sur une route en pente, bloquez la roue du côté opposé avec une pierre ou un objet similaire pour éviter que le véhicule ne se déplace.

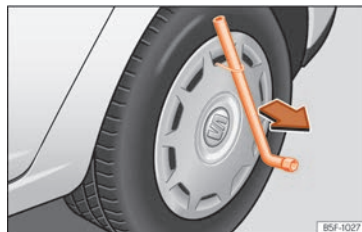
Enjoliveurs intégraux de la roue

Fig. 35 Retirer l'enjoliveur intégral.

Retirez les enjoliveurs intégraux pour pouvoir accéder aux boulons de roue.

Démonter

- Prenez la clé démonte-roue et le crochet en fil de fer fournis avec l'outillage de bord **» page 44**.
- Accrochez le crochet métallique à l'une des cavités de l'enjoliveur.
- Introduisez la clé démonte-roue à travers le crochet, appuyez-la sur le pneu et retirez l'enjoliveur **» fig. 35**.

Repose

- Appuyez l'enjoliveur intégral contre la jante de sorte que le creux de la valve coïncide avec la valve de la roue.

- Assurez-vous que l'enjoliveur soit correctement emboîté sur tout son périmètre. En cas d'utilisation d'un boulon antivol de la roue, celui-ci doit être vissé dans la position opposée à la valve.

Capuchons de boulons de roue*



Fig. 36 Roue : boulons de roue avec capuchons.

Retrait

- Encastrez la pince en plastique (outillage de bord » fig. 33) sur le capuchon jusqu'à ce qu'elle s'emboîte » fig. 36.
- Retirer le capuchon avec la pince en plastique.

Les capuchons protègent les boulons de la roue et doivent être remontés après avoir changé la roue.

Le **boulon antivol de la roue** est muni d'un capuchon spécial. Il est uniquement compatible avec des boulons antivol, mais pas avec des boulons conventionnels.

Boulons antivol de roue

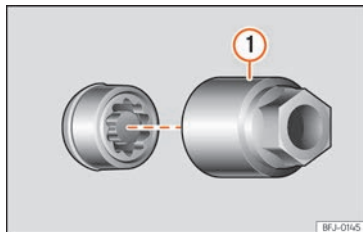


Fig. 37 Boulon antivol de roue avec capuchon et adaptateur.

Desserrer le boulon antivol

- Retirez l'enjoliveur de roue* ou le capuchon*.
- Encastrez l'adaptateur spécial » fig. 37 ① (outillage de bord » page 44) sur le boulon de roue antivol jusqu'à la butée.
- Introduisez la clé démonte-roue (outillage de bord) sur l'adaptateur jusqu'à la butée.
- Retirez le boulon de roue » page 50.

i Nota

Noter le numéro de code du boulon de roue antivol et conservez-le hors du véhicule dans un endroit sûr. Lorsque vous aurez besoin d'un adaptateur de recharge, vous pourrez l'obtenir chez un partenaire SEAT en indiquant le numéro de code.

Desserrage des boulons de roue



Fig. 38 Changement de roue : desserrer les vis de roue.

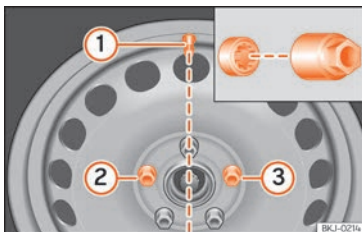


Fig. 39 Changement de roue : valve du pneu ① et emplacement de montage du boulon de roue antivol ② ou ③.

Pour desserrer les boulons de roue, utilisez uniquement la clé démonte-roue fournie avec le véhicule.

Desserrez seulement d'environ un tour les boulons de roue tant que le véhicule n'est pas soulevé avec le cric.

Si vous ne parvenez pas à desserrer un boulon de roue, appuyez-vous prudemment avec le pied sur l'extrémité de la clé démonte-roue. Pendant cette opération, accrochez-vous au véhicule en veillant à ne pas perdre l'équilibre.

Desserrage des boulons de roue

- Poussez la clé démonte-roue jusqu'en butée sur le boulon » fig. 38.
- Tenez la clé démonte-roue par son extrémité et faites tourner le boulon d'environ un tour dans le sens contraire à celui des aiguilles d'une montre » ⚠.

Informations importantes sur les boulons de roue

Les jantes et les boulons de roues montés en usine sont conçus pour s'adapter les uns aux autres. C'est pourquoi, lors de tout remplacement de jantes, les boulons de roue correspondants d'une longueur adéquate et munis d'une tête appropriée doivent être utilisés. L'ajustement correct des roues et le bon fonctionnement du système de freinage en dépendent.

Dans certaines circonstances, vous ne devez pas utiliser de boulons de roue provenant du même modèle de véhicule.

Sur les roues à enjoliveurs intégraux, le boulon antivol de roue doit être vissé dans les positions » fig. 39 ② ou ③ en prenant pour référence la position de la valve du pneu ①. Dans le cas contraire, vous ne parviendrez pas à monter l'enjoliveur.

⚠ AVERTISSEMENT

Les boulons de roue serrés de manière incorrecte peuvent se détacher et provoquer un accident, des blessures graves et la perte de contrôle du véhicule.

- N'utilisez que les boulons de roue correspondant aux jantes utilisées.
- N'utilisez jamais de boulons de roues différents.
- Les boulons de roue et les filetages doivent être propres, exempts d'huile et de graisse et ne pas gripper lors du serrage.
- Pour desserrer et serrer les boulons de roue, utilisez uniquement la clé démonte-roue fournie en série avec le véhicule.
- Desserrez légèrement les vis de roue [environ un tour] lorsque le véhicule n'est pas encore soulevé avec le cric : risque d'accident !
- N'appliquez pas de graisse ni d'huile aux boulons de roue, ni aux filetages du moyeu de roue. Même serrés au couple indiqué, les boulons risqueraient de se desserrer lors de la conduite.
- Ne desserrez jamais les raccords vissés des jantes avec anneaux vissés.

- Les boulons de roue insuffisamment serrés peuvent entraîner le détachement des boulons et des jantes en cours de conduite. Par ailleurs, un couple de serrage excessif risque d'endommager les boulons de roue ou les filetages.

Lever le véhicule

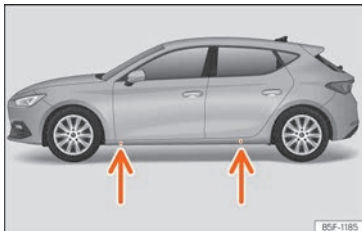


Fig. 40 Points de prise du cric.

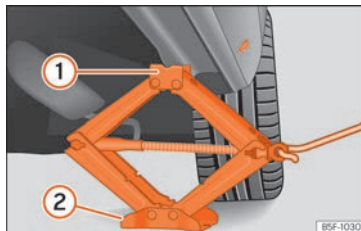


Fig. 41 Bas de caisse : placement du cric du véhicule.

- Posez le cric* (outillage de bord) sur un sol ferme. Utiliser, si nécessaire, un grand support stable. Si le sol est glissant (un sol pavé, par exemple), posez le cric sur une base antidérapante (un tapis en caoutchouc, par exemple) » » ⚠.
- Recherchez sur le bas de caisse la marque du point d'appui du cric (zone renforcée) le plus proche de la roue à changer » » fig. 40.
- Tournez la manivelle du cric*, placé sous le point d'appui du bas de caisse, pour le lever jusqu'à ce que l'ergot ① » » fig. 41 se trouve sous le logement en plastique prévu à cet effet.
- Alignez le cric* de sorte que l'ergot ① « s'encastre » dans le logement en plastique prévu à cet effet sur le bas de caisse et que la plaque de base mobile ② repose sur le sol. La plaque de base ② doit tomber dans la verticale par rapport au point d'appui ①.

- Continuer à tourner la manivelle du cric* jusqu'à ce que la roue se sépare légèrement du sol.

⚠ AVERTISSEMENT

Le cric* fourni d'origine est prévu uniquement pour votre type de véhicule. Ne levez en aucun cas des véhicules plus lourds ni d'autres charges avec ce cric – risque de blessures !

- S'assurer que le cric* reste stable. Si la surface est glissante ou meuble, le cric* pourrait glisser ou s'enfoncer en entraînant des risques de blessures.
- Levez le véhicule uniquement avec le cric* fourni d'usine. D'autres crics, même homologués pour d'autres modèles de SEAT, risqueraient de glisser et d'entraîner des blessures.
- Placer le cric* uniquement sur les points d'appui prévus à cet effet sur le bas de caisse, puis l'aligner. Sinon, le cric* pourrait glisser à cause d'un manque d'adhérence au véhicule : risque de blessures !
- Ne placez jamais un membre, bras ou jambe par exemple, sous un véhicule levé et maintenu uniquement par un cric.
- Si des travaux doivent être effectués sous le véhicule, il faut le placer en plus, de manière sûre, sur des chandelles appropriées – risque de blessures !
- Ne levez jamais le véhicule s'il est incliné d'un côté, ou avec le moteur en marche. »

- **Ne démarrez jamais le véhicule lorsqu'il se trouve sur le cric. Il pourrait se décrocher du cric à cause des vibrations du moteur.**

ⓘ ATTENTION

Ne pas lever le véhicule par la traverse. Placer le cric* uniquement sur les points prévus à cet effet sur le bas de caisse. Sinon, le véhicule sera endommagé.

Démonter et monter une roue

Après avoir desserré les boulons de roue et soulevé le véhicule avec le cric, changez la roue.

Lors de la dépose/pose de la roue, la jante peut heurter le disque de frein et l'endommager. Procédez avec précaution et demander de l'aide à une deuxième personne.

Démontage d'une roue

- Dévissez les boulons à l'aide d'une clé de roue et déposez-les sur une surface propre.
- Retirez la roue.

Montage d'une roue

Tenez également compte du sens de rotation du pneu »» page 52.

- Placez la roue de secours ou d'urgence.

- Vissez les boulons de roue et serrez-les légèrement avec la clé de roue.
- Pour serrer les boulons de roue antivol, utilisez l'adaptateur correspondant.
- Faites soigneusement descendre le véhicule avec le cric*.
- Serrez tous les boulons avec la clé démonte-roue dans le sens des aiguilles d'une montre. Ne serrez pas les boulons les uns après les autres en suivant leur cercle, mais croisez toujours le serrage en passant au boulon opposé.
- Montez ensuite les capuchons, l'enjoliveur ou l'enjoliveur intégral »» page 48.

Les boulons de roue doivent être propres et bien se visser. Examinez les surfaces d'appui de la roue et du moyeu de la roue. Si ces surfaces sont sales, elles devront être nettoyées avant de monter la roue.

Couple de serrage des boulons de roue

Pour les jantes en acier et en alliage léger, le couple de serrage prescrit des boulons de roue est de **140 Nm**. Suite au changement d'une roue, procédez immédiatement au contrôle du couple de serrage à l'aide d'une clé dynamométrique en parfait état de fonctionnement.

Avant de procéder à l'opération, veuillez remplacer les boulons de roue rouillés et diffi-

ciles à visser puis nettoyer les filetages du moyeu de roue.

N'appliquez pas de graisse ni d'huile aux boulons de roue, ni aux filetages du moyeu de roue. Même serrés au couple indiqué, les boulons risqueraient de se desserrer lors de la conduite.

Pneus à profil unidirectionnel

Les pneus à profil unidirectionnel ont été conçus pour rouler dans une seule direction. Le flanc des pneus à profil unidirectionnel est repéré par des flèches. Le respect du sens de roulement indiqué sur le pneu garantit des propriétés de roulement optimales quant à l'aquaplanage, l'adhérence, le bruit et l'usure par abrasion.

Si le pneu venait à être monté en sens inverse, il est indispensable de conduire prudemment, car le pneu n'est plus utilisé correctement. Cela s'avère particulièrement important si la chaussée est mouillée. Remplacez le pneu le plus vite possible ou montez-le dans le sens de roulement correct.

Travaux ultérieurs au changement de roue

- *Roues en alliage* : remplacez les capuchons des boulons de roue.
- *Roues en tôle* : remplacez l'enjoliveur intégral de roue.
- Rangez l'outillage de bord à sa place.
- Si la roue remplacée ne tient pas dans le cuvelage de la roue de secours, rangez-la de manière sûre dans le coffre à bagages » page 140.
- Contrôlez dès que possible la pression de gonflage de la roue que vous avez installée.
- Sur les véhicules équipés d'un indicateur de contrôle de la pression des pneus, modifiez la pression et conservez-la en mémoire » page 340.
- Faites contrôler dès que possible le couple de serrage des boulons de roue avec une clé dynamométrique » page 52. Jusque-là, conduisez avec précaution.
- Faites remplacer la roue défectueuse dès que possible.

Remplacement des balais

Poste d'entretien de l'essuie-glace

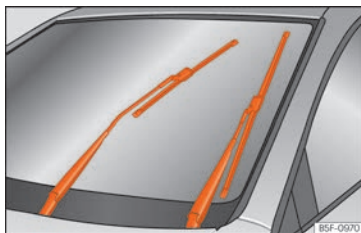


Fig. 42 Essuie-glace en position d'entretien.

Vérifiez que les balais ne sont pas gelés.

Lorsque l'essuie-glace se trouve en position d'entretien, il est possible de rabattre les bras de celui-ci » fig. 42.

- Fermez le capot-moteur » page 317.
- Mettez et coupez le contact.
- Appuyez sur le levier de l'essuie-glace brièvement vers le bas » page 130 ④.

Avant de commencer à conduire, il faut abaisser les bras d'essuie-glace. En actionnant le levier de l'essuie-glace, les bras d'essuie-glace reviennent dans leur position initiale.

Nota

- Les bras d'essuie-glace ne peuvent être amenés en position de maintenance que si le capot-moteur est entièrement fermé.
- Vous pouvez également activer la position d'entretien lorsque vous recouvrez le pare-brise en hiver d'une protection contre le givre.

Remplacement des balais d'essuie-glace

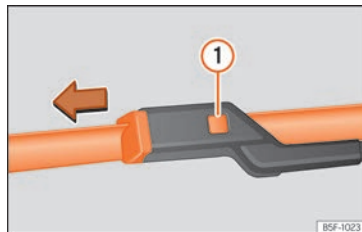


Fig. 43 Remplacement des balais d'essuie-glace.

Les balais d'essuie-glace sont équipés de série avec une couche de graphite. Cette couche permet au balayage sur la glace d'être silencieux. Si la couche est endommagée, le bruit augmente lors du balayage de l'eau sur la glace.

»

Contrôlez régulièrement l'état des balais d'essuie-glace. **Si les balais raclent sur la vitre**, il est conseillé de les remplacer s'ils sont endommagés ou de les nettoyer s'ils sont encrassés » ❶.

Si cette mesure n'apporte aucune amélioration, l'angle de montage des bras d'essuie-glace doit être modifié. Cette modification doit toutefois être contrôlée, et le cas échéant corrigée, dans un atelier spécialisé.

Il est nécessaire de remplacer immédiatement les balais d'essuie-glace endommagés. Vous pouvez les acheter dans des ateliers spécialisés.

Soulèvement/rabattement des bras d'essuie-glace

- Ramenez l'essuie-glace en position d'entretien » page 53.
- Saisissez les bras d'essuie-glace **uniquement** par le point de fixation du balai.

Nettoyage des balais d'essuie-glace

- Soulevez les bras d'essuie-glace.
- Éliminez avec soin la poussière et la saleté des balais d'essuie-glace à l'aide d'un chiffon doux.
- S'ils sont très sales, utilisez une éponge ou un chiffon avec soin » ❶.

Remplacement des balais de l'essuie-glace avant

- Levez et rabattez les bras porte-balais.
- Maintenez la touche de déverrouillage » fig. 43 ❶ enfoncée en tirant légèrement le balai dans le sens de la flèche.
- Placez un balai neuf **de taille et de modèle identiques** sur le bras porte-balais et encastrez-le.
- Remplacez les bras porte-balais contre le pare-brise.

Remplacement du balai de l'essuie-glace arrière

- Soulevez le bras de l'essuie-glace arrière.
- Retirez le balai de la fixation située sous le centre. Pendant cette opération, saisissez fermement le bras de l'essuie-glace.
- En exerçant une pression, faites emboîter le nouveau balai (de la même longueur et du même type) dans le logement du bras de l'essuie-glace. Pour cette opération, tenez le bras de l'essuie-glace par l'extrémité supérieure.
- Repliez le bras de l'essuie-glace et appuyez-le contre la lunette arrière.

⚠ AVERTISSEMENT

Les balais d'essuie-glace usés ou sales réduisent la visibilité et augmentent le risque d'accidents et de blessures graves.

- Remplacez les balais d'essuie-glace dès qu'ils sont endommagés ou usés et qu'ils ne nettoient plus suffisamment le pare-brise.

❶ ATTENTION

- Des balais d'essuie-glace défectueux ou encrassés peuvent rayer le verre.
- Si vous utilisez des nettoyants contenant des solvants, des éponges rêches ou des objets pointus pour nettoyer les balais, vous endommagerez la couche de graphite.
- Ne nettoyez jamais les glaces avec du carburant, du dissolvant pour vernis à ongles, du diluant ou des produits similaires.
- En cas de gel, vérifiez si les balais d'essuie-glace ne sont pas gelés avant de mettre en marche l'essuie-glace ! S'il fait froid, il peut être utile de placer l'essuie-glace en position d'entretien lorsque vous garez le véhicule » page 53.

❶ ATTENTION

- Pour éviter d'endommager le capot-moteur et les bras d'essuie-glace, abaissez-les uniquement en position d'entretien.
- Avant de commencer à conduire, il faut toujours abaisser les bras de l'essuie-glace.

Aide au démarrage

Câbles de démarrage

Les câbles de démarrage doivent être de section suffisante.

Si le moteur ne démarre pas suite à une décharge de la batterie du véhicule, vous pouvez utiliser la batterie d'un autre véhicule pour lancer le moteur.

Pour le démarrage de fortune, il vous faut des **câbles de démarrage conformes à la norme DIN 72553** (consultez les indications du fabricant de câbles). La section du câble sur les véhicules avec moteur à essence doit être de 25 mm² minimum, et sur les véhicules avec moteur diesel de 35 mm² minimum.

i Nota

- Les deux véhicules ne doivent pas être en contact, sinon le courant pourrait circuler dès le raccordement des bornes positives.
- La batterie déchargée doit être branchée en bonne et due forme sur le réseau de bord.

Aide au démarrage : description

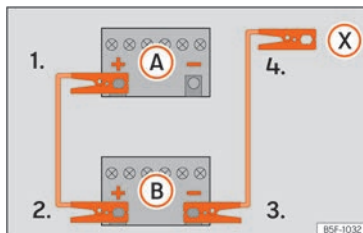


Fig. 44 Schéma de branchement pour les véhicules non équipés du système Start-Stop.

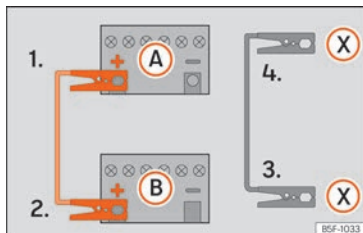


Fig. 45 Schéma de branchement pour les véhicules équipés du système Start-Stop.

Branchement des câbles de démarrage

1. Coupez le contact sur les deux véhicules » **⚠**.
2. Raccordez une extrémité du câble de démarrage rouge au pôle positif (+) du

véhicule dont la batterie est déchargée **(A)** » **fig. 44**.

3. Raccordez l'autre extrémité du câble de démarrage rouge à la borne positive (+) du véhicule fournissant le courant **(B)**.
- 4a. Sur les véhicules sans système Start-Stop : raccordez une extrémité du câble d'urgence noir à la borne négative (-) du véhicule fournissant le courant **(B)** » **fig. 44**.
- 4b. Sur les véhicules avec système Start-Stop : raccordez une extrémité du câble d'urgence noir **(X)** à une borne de mise à la terre appropriée, à une pièce métallique massive vissée au bloc-moteur, ou au bloc-moteur lui-même » **fig. 45**.
5. Branchez l'autre extrémité du câble de démarrage noir **(X)**, dans le véhicule avec la batterie déchargée à une pièce en métal massif vissée au carter-moteur ou directement au carter-moteur mais le plus loin possible de la batterie **(A)**.
6. Disposez les câbles de sorte qu'ils ne puissent pas être happés par les pièces en rotation dans le compartiment-moteur.

Démarrage

7. Lancez le moteur du véhicule fournissant le courant et laissez-le tourner au ralenti. »

8. Lancez le moteur du véhicule dont la batterie est déchargée et attendez deux à trois minutes jusqu'à ce qu'il tourne.

Débranchement des câbles de démarrage

9. Si les feux de croisement sont allumés, éteignez-les avant de débrancher les câbles de démarrage.
10. Mettez en marche, sur le véhicule dont la batterie est déchargée, la soufflante de chauffage et le dégivrage de lunette arrière afin d'éliminer les pics de tension qui se forment au moment du débranchement.
11. Les moteurs tournant, débranchez les câbles exactement dans l'ordre inverse de celui décrit ci-dessus.

Veillez à ce que les pinces polaires raccordées aient un contact métallique suffisant.

Si le moteur ne démarre pas au bout de 10 secondes, répétez l'opération environ une minute plus tard.

AVERTISSEMENT

- Respectez les avertissements pour les interventions dans le compartiment-moteur »» page 317.
- La batterie fournissant le courant doit avoir la même tension (12V) et environ la même capacité (voir indications figurant

sur la batterie) que la batterie déchargée. Risque d'explosion !

- N'effectuez jamais un démarrage avec des câbles si l'une des batteries est gelée – risque d'explosion ! Même après le dégel, il subsiste un risque de brûlures corrosives par écoulement d'électrolyte. Remplacez une batterie qui a gelé.

- Maintenez la batterie à l'écart des sources d'ignition (flamme nue, cigarettes allumées, etc.) Risque d'explosion !

- Respectez la notice d'utilisation du fabricant des câbles de démarrage.

- Ne raccordez pas le câble négatif directement à la borne négative de la batterie déchargée de l'autre véhicule. La formation d'étincelles pourrait entraîner l'inflammation du gaz oxyhydrique s'échappant de la batterie – risque d'explosion !

- Ne raccordez pas le câble négatif à des pièces du système d'alimentation en carburant ou aux conduites de frein de l'autre véhicule.

- Les parties non isolées des pinces polaires ne doivent pas se toucher. De plus, le câble raccordé à la borne positive de la batterie ne doit jamais entrer en contact avec des pièces du véhicule conductrices de courant – risque de court-circuit !

- Disposez les câbles de démarrage de manière qu'ils ne puissent pas être happés par des pièces en rotation dans le compartiment-moteur.

- Ne vous penchez pas au-dessus d'une batterie – risques de brûlures par l'électrolyte !

Nota

Les véhicules ne doivent pas se toucher, sans quoi le courant pourrait circuler dès le raccordement des bornes positives.

Démarrer par remorquage et remorquer

Breve introduction

Démarrer par remorquage consiste à mettre en marche le moteur d'un véhicule tandis qu'un autre le tire.

Remorquer consiste à tirer un véhicule n'étant pas en état de circuler.

Veillez toujours respecter les dispositions légales en matière de démarrage par remorquage et de remorquage.

Pour des raisons techniques, il n'est pas permis de remorquer le véhicule si sa batterie est déchargée. Utilisez plutôt l'aide au démarrage »» page 55.

Si le véhicule est équipé du système Keyless Access, il ne pourra être remorqué que si le contact est enclenché !

Si le véhicule est remorqué avec le moteur arrêté et le contact d'allumage mis, sa batterie se déchargera. En fonction du niveau de charge de la batterie, la chute de tension peut être si importante qu'elle cessera d'alimenter en quelques minutes les appareils électriques du véhicule, tels que les feux de détresse. Sur les véhicules équipés du système Keyless Access, le volant risque d'être verrouillé »» ⚠.

⚠ AVERTISSEMENT

Ne remorquez jamais un véhicule sans courant.

- Durant le remorquage, ne coupez pas le contact depuis le bouton de démarrage. En effet, le verrouillage de la colonne de direction pourrait s'enclencher soudainement et il vous serait impossible de diriger le véhicule. Cette situation peut provoquer un accident, des blessures graves et la perte de contrôle du véhicule.
- Si le véhicule n'a plus de courant au cours du remorquage, interrompez immédiatement l'opération et faites appel à un spécialiste.

⚠ AVERTISSEMENT

Lors d'un remorquage de véhicule, le comportement sur route et la capacité de freinage sont modifiés considérablement. Afin de réduire le risque d'accident ou de blessures graves, tenez compte de ce qui suit :

- En tant que conducteur du véhicule tracté :

- Appuyez fortement sur le frein, car le servofrein ne fonctionne pas. Restez toujours attentif afin de ne pas entrer en collision avec le véhicule tracteur.
- Il faut également plus de force pour manier le volant car la direction assistée ne fonctionne pas avec le moteur éteint.

- En tant que conducteur du véhicule tracteur :

- Accélérez avec prudence.
- Évitez les freinages et les manœuvres brusques.
- Freinez avec plus d'avance et plus doucement que d'habitude.

ⓘ ATTENTION

- Montez et démontez avec soin l'œillet de remorquage et son cache pour éviter d'endommager le véhicule (par exemple, la peinture).
- Lors du remorquage, du carburant non brûlé risque de parvenir dans le catalyseur et de l'endommager.

Consignes de démarrage par remorquage

Il n'est généralement pas recommandé de démarrer un véhicule par remorquage. Utilisez plutôt l'aide au démarrage »» page 55.

Pour des raisons techniques, il n'est pas autorisé de démarrer par remorquage les véhicules suivants :

- Véhicules à boîte de vitesses automatique.
- Si la batterie du véhicule est déchargée car sur les véhicules équipés d'un système de fermeture et de démarrage Keyless Access, la direction reste verrouillée et il est impossible de déverrouiller le frein de stationnement électronique ni le verrouillage électronique de la colonne de direction si ces systèmes ont été activés.
- Si la batterie du véhicule est déchargée, il est possible que les appareils de commande du moteur ne fonctionnent pas correctement.

S'il est malgré tout nécessaire de démarrer votre véhicule par remorquage (boîte mécanique uniquement) :

- Passez la 2e ou la 3e vitesse.
- Maintenez la pédale d'embrayage enfoncée.
- Mettez le contact et allumez les feux de détresse des deux véhicules.



- Lorsque les deux véhicules sont en mouvement, relâchez la pédale d'embrayage.
- Dès que le moteur a démarré, enfoncez la pédale d'embrayage et passez au point mort pour éviter d'entrer en collision avec le véhicule tracteur.

ⓘ ATTENTION

- **Lors du démarrage du véhicule par remorquage, du carburant non brûlé risque de pénétrer dans le catalyseur et de l'endommager.**
- **La distance de remorquage pour démarrer le moteur ne doit pas dépasser 50 m : risque d'endommagement du catalyseur.**

ⓘ Nota

Le véhicule ne pourra être remorqué que si le frein de stationnement électronique et le verrouillage électronique de la colonne de direction (le cas échéant) sont désactivés. Si le véhicule n'a plus de courant ou que son système électrique est en panne, le moteur devra être démarré avec l'aide au démarrage afin de désactiver le frein de stationnement électronique et le verrouillage électronique de la colonne de direction.

Indications pour le remorquage

Le remorquage requiert un peu d'entraînement et une certaine habitude, surtout lorsque l'on fait appel à un câble de remorquage. Il est préférable que les deux conducteurs connaissent les particularités du remorquage. Les conducteurs inexpérimentés doivent donc éviter de remorquer un véhicule.

Lors du remorquage, adoptez un style de conduite excluant forces de traction inadmissibles et à-coups. En cas de remorquage en dehors des chaussées bitumées, les éléments de fixation risquent toujours d'être trop sollicités.

Lors du remorquage, le véhicule remorqué peut indiquer les changements de direction même si ses feux de détresse sont activés. Actionnez pour cela le levier des clignotants correspondant lorsque le contact d'allumage est mis. Durant cette période, les feux de détresses s'arrêteront. Lorsque vous placerez le levier des clignotants en position neutre, les feux de détresse se reconnecteront automatiquement.

Conducteur du véhicule tracté :

- Laissez le contact allumé pour ne pas verrouiller la direction, pour pouvoir désactiver le frein de stationnement électronique et activer les clignotants et les essuie-glace.

- Il faudra également plus de force pour manier le volant car la direction assistée ne fonctionne pas avec le moteur arrêté.
- Appuyez fortement sur le frein, car le servo-frein ne fonctionne pas. Évitez de heurter le véhicule tracteur.
- Tenez compte les informations et indications de la notice d'utilisation du véhicule à remorquer.

Conducteur du véhicule tracteur :

- Accélérez avec prudence. Évitez les manœuvres brusques.
- Freinez doucement et avec plus d'avance que d'habitude.
- Tenez compte les informations et indications de la notice d'utilisation du véhicule remorqué.

Câble ou barre de remorquage

Le remorquage avec une barre est préférable pour ménager les véhicules et assurer la sécurité. C'est uniquement à défaut de barre que vous pouvez utiliser un câble de remorquage.

Le câble de remorquage devra être élastique afin de ménager les deux véhicules. Utilisez un câble en fibres synthétiques ou un câble fabriqué dans un matériau présentant une élasticité similaire.

Fixez le câble ou la barre de remorquage uniquement aux œilletons prévus à cet effet ou au dispositif d'attelage.

Seuls les véhicules **équipés d'un dispositif d'attelage monté en usine** pourront être remorqués à l'aide d'une barre de remorquage conçue spécialement pour être montée sur un dispositif d'attelage » page 298.

Lorsque vous devez remorquer le véhicule :

Vérifiez si le véhicule peut être remorqué » page 59, **Situations dans lesquelles un véhicule ne doit pas être remorqué.**

Le véhicule peut être remorqué normalement avec une barre ou un câble de remorquage, ou encore avec l'essieu avant ou arrière soulevé.

- Mettez le contact d'allumage.
- Placez le levier de vitesses au point mort ou le levier sélecteur en position **N** » page 223.
- Ne dépassez jamais 50 km/h lors du remorquage d'un véhicule.
- Ne remorquez pas le véhicule sur plus de 50 km.
- Si vous utilisez une grue, les véhicules équipés d'une boîte automatique doivent uniquement être remorqués avec les roues avant suspendues.

Remorquer les véhicules à transmission intégrale (4Drive)

Les véhicules à transmission intégrale (4Drive) peuvent être remorqués à l'aide d'une barre ou d'un câble de remorquage. Si un véhicule est remorqué avec l'axe avant ou arrière suspendu, son moteur devra être arrêté pour éviter d'endommager la transmission.

Situations dans lesquelles un véhicule ne doit pas être remorqué

- Si la boîte de vitesses du véhicule est dépourvue de lubrifiant du fait d'une panne.
- Si la batterie est déchargée, car la direction reste verrouillée et il est par conséquent impossible de déverrouiller le frein de stationnement électronique ni le verrouillage électronique de la colonne de direction.
- S'il est nécessaire de parcourir plus de 50 km.
- Lorsqu'il est impossible de garantir la rotation des roues ou le bon fonctionnement de la direction, par exemple suite à un accident.

Si le véhicule va en remorquer un autre :

- Respectez la législation en vigueur.
- Tenez compte des indications de la notice d'utilisation concernant le remorquage des véhicules.

ⓘ ATTENTION

S'il n'y a pas de lubrifiant dans la boîte de vitesses suite à un défaut, le véhicule ne doit être remorqué qu'avec les roues motrices soulevées ou être chargé sur un véhicule de transport ou une remorque prévus à cet effet.

ℹ Nota

Le véhicule ne pourra être remorqué que si le frein de stationnement électronique et le verrouillage électronique de la colonne de direction sont désactivés. Si le véhicule n'a plus de courant ou que son système électrique est en panne, le moteur devra être démarré avec l'aide au démarrage » page 55 afin de désactiver le frein de stationnement électronique et le verrouillage électronique de la colonne de direction.

Œillet de remorquage avant



Fig. 46 Du côté droit du pare-chocs avant : retirer le cache.

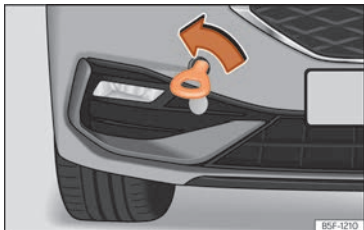


Fig. 47 Pare-chocs avant droit : œillet de remorquage vissé

Le logement de l'œillet de remorquage à visser se trouve sur la partie droite du pare-chocs avant, derrière un cache »» fig. 46.

Conservez toujours l'œillet de remorquage à bord du véhicule.

Veillez tenir compte des remarques concernant le remorquage »» page 58.

Monter l'œillet de remorquage avant

- Retirez l'œillet de remorquage de l'outillage de bord dans le coffre à bagages »» page 44.
- Retirez le cache en appuyant sur la partie inférieure de ce dernier et laissez-le pendre du véhicule »» fig. 46.
- Vissez l'œillet de remorquage dans le logement en le faisant tourner au maximum **dans le sens inverse des aiguilles d'une montre** »» fig. 47 »» Ⓛ. Utilisez un objet approprié pour visser fermement et entièrement l'œillet de remorquage dans son logement.
- Suite au remorquage, dévissez l'œillet de remorquage en le tournant **dans le sens des aiguilles d'une montre** à l'aide d'un objet approprié.
- Remettez le cache en place et appuyez sur son côté droit jusqu'à ce que la languette s'encastre dans le pare-chocs.
- Si besoin, nettoyez l'œillet et replacez-le dans le coffre à bagages avec les autres outils de bord.

Ⓛ ATTENTION

L'œillet de remorquage doit toujours être complètement et fermement vissé. Sinon, il risquerait de sortir de son logement pen-

dant le remorquage ou le démarrage par remorquage.

Œillet de remorquage arrière

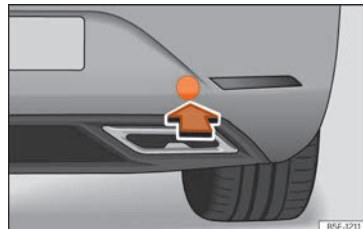


Fig. 48 Du côté droit du pare-chocs arrière : retirer le cache.

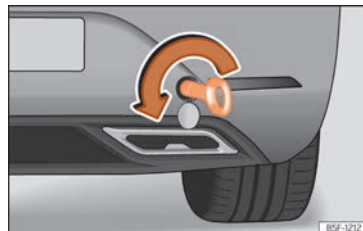


Fig. 49 Du côté droit du pare-chocs arrière : œillet de remorquage vissé

Le logement de l'œillet de remorquage à visser se trouve sur la partie droite du pare-chocs arrière, derrière un cache »» fig. 48.

Les véhicules équipés en série d'un dispositif d'attelage ne disposent pas de logement pour l'œillet de remorquage vissable derrière le cache. Dans ce cas, il est nécessaire d'extraire ou de monter la boule d'attelage et de l'utiliser pour le remorquage »» page 298, »» ❶.

Veuillez tenir compte des remarques concernant le remorquage »» page 58.

Monter l'œillet de remorquage arrière (véhicules non équipés en série d'un dispositif d'attelage)

- Retirez l'œillet de remorquage de l'outillage de bord dans le coffre à bagages »» page 44.
- Appuyez sur la partie inférieure du cache »» fig. 48 afin de le dégager.
- Retirez le cache et laissez-le pendre du véhicule.
- Vissez l'œillet de remorquage dans le logement en le faisant tourner au maximum **dans le sens inverse des aiguilles d'une montre** »» fig. 49 »» ❶. Utilisez un objet approprié pour visser fermement et entièrement l'œillet de remorquage dans son logement.
- Suite au remorquage, dévissez l'œillet de remorquage en le tournant **dans le sens des**

aiguilles d'une montre à l'aide d'un objet approprié.

- Si besoin, nettoyez l'œillet et remplacez-le dans le coffre à bagages avec les autres outils de bord.

❶ ATTENTION

- **L'œillet de remorquage doit toujours être complètement et fermement vissé. Sinon, il risquerait de sortir de son logement pendant le remorquage ou le démarrage par remorquage.**
- **Seuls les véhicules équipés d'un dispositif d'attelage monté en usine pourront être remorqués à l'aide d'une barre de remorquage conçue spécialement pour être montée sur un dispositif d'attelage en forme de boule. L'utilisation d'une barre de remorquage inadaptée risque d'endommager la boule d'attelage comme le véhicule. Utilisez plutôt un câble de remorquage.**

Fusibles et ampoules

Fusibles

Brève introduction

En principe, un fusible peut être assigné à plusieurs dispositifs. Inversement, il est possible que plusieurs fusibles correspondent à un dispositif.

Remplacez les fusibles uniquement si vous avez trouvé une solution à la cause de l'erreur. Si un fusible neuf grille de nouveau après peu de temps, faites vérifier l'équipement électrique dans un atelier spécialisé.

⚠ AVERTISSEMENT

La haute tension du système électrique peut provoquer des décharges et des brûlures graves, pouvant entraîner la mort !

- **Ne touchez jamais au câblage électrique de l'allumage.**
- **Évitez les courts-circuits dans l'équipement électrique.**

⚠ AVERTISSEMENT

Utiliser des fusibles inappropriés, réparer des fusibles et placer en dérivation un circuit de courant sans fusibles, peut provoquer un incendie ainsi que de graves blessures.

»

- N'utilisez jamais de fusibles d'une valeur supérieure. Remplacez les fusibles uniquement par d'autres de même intensité (même couleur et gravure) et taille.
- Ne remplacez jamais les fusibles par une bande métallique, une agrafe ou similaire.

ⓘ ATTENTION

- Afin de ne pas endommager le système électrique du véhicule, avant de remplacer un fusible, vous devez toujours couper le contact, éteindre les feux et les autres dispositifs électriques.
- Veillez à protéger les boîtes à fusibles ouvertes contre la saleté et l'humidité. Cela empêchera qu'elles endommagent le système électrique.

ⓘ Nota

- Il peut y avoir plusieurs fusibles pour un dispositif.
- Plusieurs dispositifs peuvent être sécurisés par le même fusible.
- Les fusibles sont plus nombreux dans le véhicule que ce qui est indiqué dans ce chapitre.

Fusibles à l'intérieur du véhicule

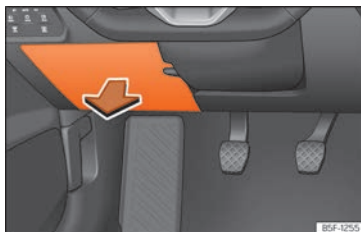


Fig. 50 Sur le tableau de bord côté conducteur : cache du boîtier de fusibles.

Ouverture et fermeture de la boîte à fusibles située sous la planche de bord

- *Ouvrir* : rabattez le couvercle vers le bas
» fig. 50.
- *Fermer* : rabattez le couvercle vers le haut et enclenchez-le.

Distinction par les couleurs des fusibles situés sous le tableau de bord

Couleur	Intensité du courant en ampères
Marron clair	5
Brun	7,5
Rouge	10
Bleu	15

Couleur	Intensité du courant en ampères
Jaune	20
Blanc ou transparent	25
Vert	30
Orange	40

ⓘ ATTENTION

- Démontez les caches des boîtiers de fusibles et remontez-les correctement afin d'éviter des dégâts sur le véhicule.
- Veillez à protéger les boîtiers de fusibles ouverts contre la saleté et l'humidité. La saleté et l'humidité dans les boîtiers de fusibles peuvent provoquer des dommages sur le système électrique.

Fusibles dans le compartiment-moteur

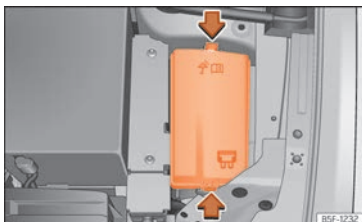


Fig. 51 Dans le compartiment-moteur : cache du boîtier de fusibles.

Ouvrir le boîtier de fusibles du compartiment moteur

- Ouvrez le capot moteur » page 317.
- Appuyez sur les languettes de verrouillage pour déverrouiller le cache de la boîte à fusibles » **fig. 51**.
- Retirez le cache vers le haut.
- Pour **monter** le cache, placez-le sur le boîtier de fusibles. Poussez les languettes vers le bas jusqu'à ce qu'elles s'encastrent de manière audible.

Remplacer un fusible grillé

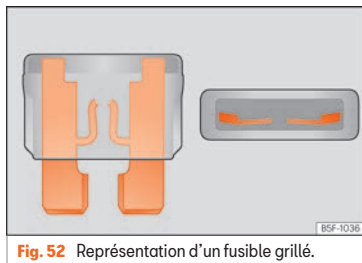


Fig. 52 Représentation d'un fusible grillé.

Préparatifs

- Coupez le contact d'allumage, les feux et tous les dispositifs électriques.
- Ouvrez la boîte à fusibles correspondante » **page 62**, » **page 63**.

Reconnaître un fusible grillé

Vous reconnaîtrez un fusible grillé à sa bande métallique grillée » **fig. 52**.

- Éclairez le fusible avec une lampe-torche pour voir s'il est grillé.

Remplacer un fusible

- Débranchez le fusible.
- Remplacez le fusible grillé par un nouveau fusible d'intensité et de dimensions *identiques* (couleur et gravure *identiques*).

- Remplacez le couvercle ou fermez le cache de la boîte à fusibles.

Affectation des fusibles

Affectation des fusibles dans l'habitacle

N°	Consommateurs/Ampères	
3	Remorque	25
4	SCR, Adblue	20
5	Levier boîte automatique	25
6	Plafonniers	30
8	Toit ouvrant	20
7	Sièges chauffants	20
9	Porte gauche	30
11	Remorque	15
12	Feux droit	40
13	Verrouillage centralisé	40
14	Beats Audio can et most.	30
16	Airbag	7,5
17	SCR, relais moteur 1,5	10/15
18	Système sans clé KESSY	10
19	Combiné d'instruments	7,5
20	Connectivity Box	7,5

»

N°	Consommateurs/Ampères	
21	Caméra arrière	7,5
24	Centrale 4x4 Haldex	15
26	Porte droite	30
29	Remorque	15
30	Radio	20
31	Remorque	25
35	Feux gauche	40
36	Ventilateur du climatiseur	40
37	Hayon électrique	30
39	Volant chauffé	10
40	Avertisseur sonore	7,5
41	Gateway	7,5
42	Levier boîte automatique	7,5
43	Panneau de commande du climatiseur/chauffage, chauffage de la lunette arrière, compresseur AA	10
44	Diagnostic, contacteur du frein à main, contacteur des feux, feux de recul, plafonnier, talonnette éclairée	7,5
45	Colonne de direction	7,5
46	Écran de la radio	7,5
47	Mode de conduite	15

N°	Consommateurs/Ampères	
48	USB	7,5
52	Prise 12 V	20
58	Capteurs de stationnement, centrale d'aide au stationnement, caméra avant, radar	7,5
59	Interrupteur marche arrière, capteur climat, miroir électrochromique	7,5
60	Diagnostic, centrale projecteurs, réglage projecteurs	7,5
61	Démarrreur, capteur de l'embrayage	7,5
64	Airbag	7,5
65	Amplificateur audio	10
66	Essuie-glace arrière	15
67	Dégivrage de la lunette arrière	30

Affectation des fusibles dans le compartiment-moteur

N°	Consommateurs/Ampères	
2	Appareil de commande du moteur	7,5
3	Centrale pompe essence	7,5
7	Pompe de boîte de vitesses automatique	30
9	Klaxon	15

N°	Consommateurs/Ampères	
10	Essuie-glace avant	30
12	Unité de contrôle de changement automatique	15/30
13	Appareil de commande de l'ESP	25
15	Appareil de commande de l'ESP	40/60
17	PTC	40
18	PTC	40
20	Différentiel électronique avant	15
21	Centrale moteur	5
22	Démarrreur	30
23	Appareil de commande du moteur (diesel/essence)	30/15
24	Capteurs moteur	7,5/10
25	Capteurs moteur	7,5/10
26	Alimentations du moteur	7,5/10
27	Sonde Lambda	10/15
28	Moteur	10/20
29	Centrale pompe essence	15/20
30	Pompe à pression 1.0	15
31	Capteur du feu stop	7,5
33	PTC	40
36	Phare LED droit	15

N°	Consommateurs/Ampères	
37	Phare LED gauche	15

Nota

- Les fusibles sont plus nombreux dans le véhicule que ce qui est indiqué dans ce chapitre. Ils doivent impérativement être remplacés dans un atelier spécialisé.
- Les positions non occupées par un fusible ne s'affichent pas dans les tableaux.
- Certains des équipements énumérés dans les tableaux n'appartiennent qu'à certaines versions du modèle ou constituent un équipement en option.
- Veuillez prendre en considération que les tableaux précédents reflètent les données obtenues au moment de l'impression de cette notice, et qu'elles peuvent donc faire l'objet de modifications.

Les projecteurs full LED ont été conçus pour durer toute la vie du véhicule et les sources de lumière ne peuvent pas être remplacées. En cas de défaut du projecteur, rendez-vous chez un partenaire SEAT pour le remplacer.

Projecteurs antibrouillard*, feux arrière, éclairage de la plaque d'immatriculation, clignotants latéraux et feu stop supplémentaire

Compte tenu du fait qu'il s'agit de lampes LED, le changement doit être effectué dans un service technique.

Ampoules

Remplacement des ampoules

Phares full LED

Les projecteurs full LED réalisent tous les fonctions lumineuses (feux de jour, de position, clignotants, feux de croisement et feux de route) avec des diodes électroluminescentes (LED) comme source de lumière.

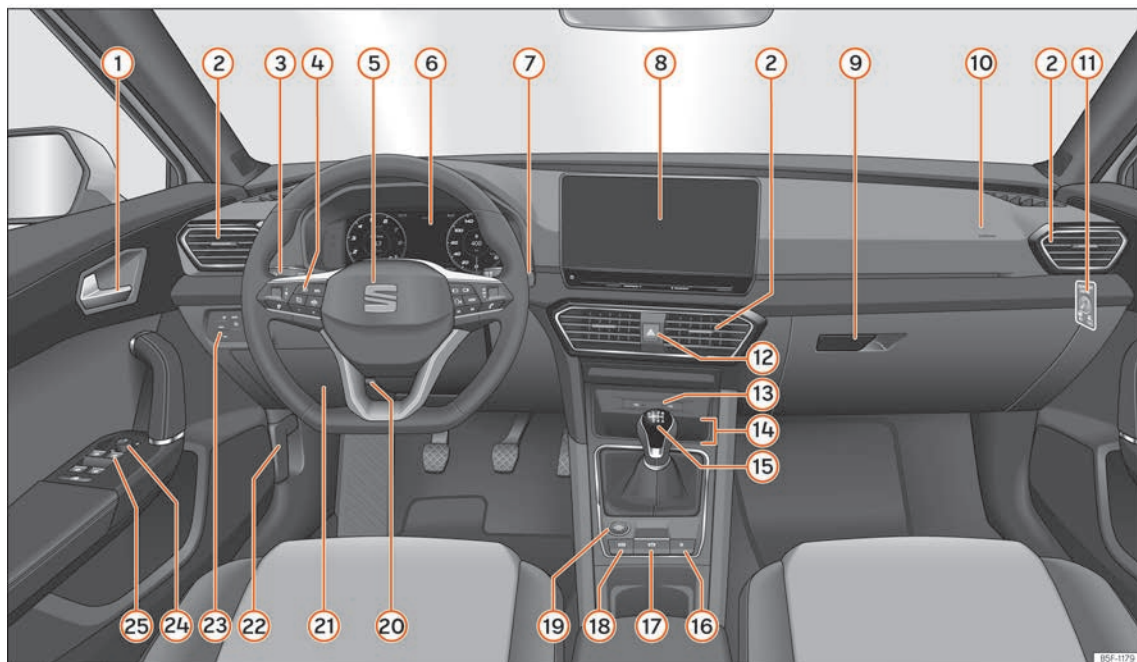


Fig. 53 Poste de conduite.

Commande

Poste de conduite

Vue intérieure

Synoptique

①	Poignée de porte	
②	Diffuseurs d'air	163
③	Élément de commande de :	
	– Clignotants et de feux de route	122
	– Régulateur de vitesse (GRA)	237
④	Commandes :	
	– Systèmes d'aide à la conduite	86
	– Ordinateur de bord	85
	– Fonctionnement de la radio, du téléphone, de la navigation et du système à commande vocale	95
⑤	Volant avec klaxon et	
	– Airbag du conducteur	27
	– Leviers Tiptronic (boîte automatique)	226
⑥	Combiné d'instruments	69
⑦	Élément de commande de :	
	– Essuie-glace/lave-glace	130
	– Essuie-glace/lave-glace arrière	130
	– Ordinateur de bord	74
⑧	Système d'infodivertissement	167
⑨	Boîte à gants	154
⑩	Airbag du passager	27
⑪	Commande de l'airbag du passager	28
⑫	Feux de détresse	126
⑬	Entrées USB de type C	215
⑭	Connectivity Box*	213
⑮	En fonction de l'équipement :	
	– Boîte de vitesses mécanique	223
	– Boîte de vitesses automatique	224
⑯	Commande de verrouillage centralisé	101
⑰	Contacteur du frein de stationnement électronique	274
⑱	Commutateur de l'Auto Hold	276
⑲	Touche de démarrage	216
⑳	Colonne de direction ajustable	16
㉑	Boîte à fusibles	61
㉒	Déverrouillage du capot	319
㉓	Commande pour l'éclairage et le désembuage des vitres	120
㉔	Touche de réglage électrique des rétroviseurs extérieurs	133
㉕	Lève-glace électrique	115

Nota

- Quelques-uns des équipements mentionnés ici ne s'apparentent qu'à certaines versions de modèles ou sont des options.
- Sur les véhicules avec volant à droite*, la disposition des commandes diffère légèrement de la disposition présentée dans »» page 66. Toutefois, les symboles des commandes sont les mêmes.

Cadrams et témoins

Combiné d'instruments

Brève introduction

Le véhicule peut être équipé d'un tableau de bord analogique ou numérique (SEAT Digital Cockpit).

Après avoir démarré le moteur avec une batterie 12 volts entièrement déchargée ou récemment remplacée, il est possible que certains réglages du système (tels que l'heure, la date, les réglages de confort personnalisés et les programmations) aient été déréglés ou effacés. Contrôlez et corrigez ces réglages une fois que la batterie sera suffisamment chargée.

AVERTISSEMENT

Toute distraction peut donner lieu à un accident, avec le risque de blessures que cela suppose.

- **Ne touchez pas les commandes du combiné d'instruments pendant la conduite.**
- **Afin de réduire les risques d'accident et de blessures, arrêtez le véhicule avant de procéder à des réglages concernant les indications de l'écran du tableau de bord et du système d'infodivertissement.**

Tableau de bord analogique

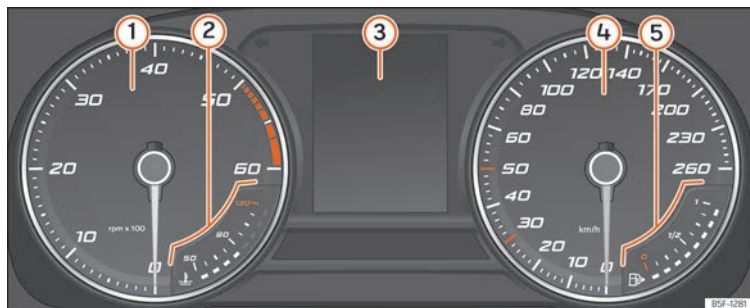


Fig. 54 Combiné d'instruments à l'avant.

Explications concernant les cadrans »» fig. 54 :

- ① **Compte-tours** (du moteur en marche, en centaines de tours par minute) »» page 81.
- ② **Témoin de température de refroidissement de l'huile moteur** »» page 82.
- ③ **Indications à l'écran** »» page 71.
- ④ **Tachymètre.**
- ⑤ **Indicateur du niveau de carburant** »» page 81.

Tableau de bord numérique (SEAT Digital Cockpit)

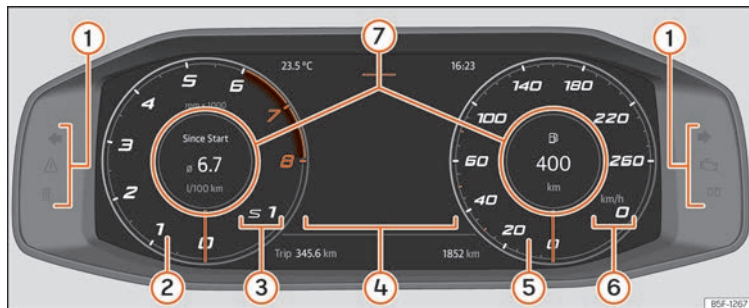


Fig. 55 SEAT Digital Cockpit sur le tableau de bord (vue classique).

Explications concernant les instruments :

- ① **Témoins d'alerte et de contrôle** » page 87
- ② **Compte-tours**. Nombre de tours par minute du moteur en fonctionnement » page 81.
- ③ **Rapport engagé ou position du levier sélecteur actuellement sélectionnée**.
- ④ **Indications à l'écran** » page 71
- ⑤ **Tachymètre**
- ⑥ **Indicateur numérique de vitesse**
- ⑦ **Profils d'information** » page 70.

Le SEAT Digital Cockpit est un tableau de bord numérique équipé d'un écran TFT couleur haute résolution. Il offre 4 vues sélectionnables en appuyant sur la touche **VIEW** du volant multifonction. En fonction du profil d'information sélectionné, le combiné peut afficher diverses indications en plus des cadrans classiques tels que les données multimédia, de navigation ou de voyage.

Les 4 vues sont :

- Classique
- Assistants
- Navigation*

- Night

Dans toutes les vues, des informations sur l'audio, le téléphone, les données de voyage, le statut du véhicule, la navigation¹⁾ et les aides à la conduite seront affichées à l'écran¹⁾.

Profils d'information


Les touches / du volant multifonction permettent de naviguer dans les différentes informations du SEAT Digital Cockpit.

La partie gauche indique l'information sur : l'état du véhicule, les données du voyage et les assistants.

¹⁾ En fonction de la version.

La partie droite indique l'information sur : l'audio, le téléphone, la boussole* et les manœuvres de navigation*.

En fonction de la vue dans la **zone centrale** du SEAT Digital Cockpit, l'information suivante est affichée :

- **Vue classique** : Données initiales, date, distance parcourue et autonomie. En faisant tourner la molette droite du volant multifonction : carte de navigation*, panneaux de signalisation*, données du voyage (la commande **OK** permet de passer de mémoire en mémoire).
- **Vue assistants** : On accède à cette vue en appuyant sur la touche  ou sur la touche **VIEW** du volant multifonction. En faisant tourner la molette droite du volant multifonction, les différents assistants apparaissent ; appuyez sur **OK** pour sélectionner l'assistant voulu.
- **Vue navigation** : Appuyez sur la touche **OK** du volant multifonction puis faites tourner la molette pour modifier le zoom de la carte. Si vous réappuyez sur la touche **OK**, la carte revient à l'échelle automatique.
- **Vue Night** : La vitesse est affichée sous format numérique.

Vue Classique

Les aiguilles du compte-tours et du tachymètre sont affichées en entier à l'aide d'une pression prolongée sur la touche **VIEW** du vo-

lant multifonction, quel que soit le menu affiché dans la zone centrale » **fig. 55**.

Une autre pression prolongée sur la touche **VIEW** permet de revenir à la vue précédente.

Ou en recherchant dans le menu du tableau de bord la fonction **X Refermer** avec la molette droite du volant multifonction, puis en appuyant sur **OK**.

Informations pouvant apparaître dans la zone centrale du tachymètre du SEAT Digital Cockpit

- Radio
- Téléphone
- Boussole*
- Indications de navigation* (les dernières destinations s'affichent en appuyant sur la flèche de droite du volant multifonction)
- **X > OK** (refermer la vue classique).

Informations pouvant apparaître dans la zone centrale du compte-tours du SEAT Digital Cockpit

- Consommation et consommation moyenne. La flèche gauche du volant multifonction permet de naviguer dans les différentes mémoires des données de voyage.
- Autonomie (niveau du réservoir de carburant).

- Température de l'huile lubrifiante et du liquide de refroidissement.
- Vitesse moyenne. La flèche gauche du volant multifonction permet de naviguer dans les différentes mémoires des données de voyage.
- Autonomie AdBlue.
- Autres données de voyage : km parcourus et temps de conduite. La flèche gauche du volant multifonction permet de naviguer dans les différentes mémoires des données de voyage.
- Assistants.
- **X > OK** (refermer la vue classique).

Indication à l'écran

Indications potentielles du tableau de bord

L'écran du tableau de bord affiche différentes informations en fonction de l'équipement du véhicule :

- Portes, capot-moteur et hayon du coffre à bagages ouverts
- Messages d'alerte et d'informations
- Compteur kilométrique
- Heure » **page 81**
- Indications de la radio et du système de navigation

- Indications du téléphone
- Température extérieure
- Indication de la boussole
- Position du levier sélecteur
- Recommandation de rapport »» page 231
- Indication des données de voyage (indicateur multifonction) et menus permettant de réaliser différents réglages »» page 73
- Indicateur de périodicité d'entretien »» page 83
- Alerte de vitesse »» page 74
- Alerte de vitesse des pneus d'hiver
- Indication de l'état du système Start-Stop »» page 220
- Panneaux détectés par le système de détection de panneaux de signalisation et alerte de dépassement de la vitesse maximale autorisée* »» page 78
- Indication de l'état de la gestion active des cylindres (ACT*) »» page 235
- Conduite économe en carburant ☺
- Lettres-repères du moteur (LDM)
- Indications des systèmes d'aide à la conduite »» page 237
- Copyright

Portes, capot-moteur et hayon du coffre à bagages ouverts

Après avoir déverrouillé le véhicule et en cours de conduite, l'écran du tableau de bord indique si l'une des portes, le capot-moteur ou le hayon du coffre à bagages est ouvert. Dans certains cas, un signal sonore retentit également. Selon la version du combiné d'instruments, la présentation peut être différente.

Positions du levier sélecteur (boîte DSG à double embrayage*)

La position actuelle du levier sélecteur est indiquée sur le côté de ce dernier ainsi que sur l'écran du tableau de bord. Lorsque le levier est placé en position **D/S** ou Tiptronic, l'écran du tableau de bord indique parfois le rapport actuellement engagé.

Affichage de la température extérieure

Si la température extérieure est inférieure à environ +4 °C [+39 °F], le « symbole flocon de neige » ❄ s'affiche également. Ce symbole reste allumé tant que la température extérieure ne dépasse pas +6 °C [+43 °F] »» ⚠

Lorsque le véhicule est à l'arrêt, roule à vitesse réduite ou que le chauffage stationnaire est activé, la température extérieure affichée peut être légèrement supérieure à la température réelle en raison de la chaleur émise par le moteur.

La plage de mesure s'étend de -45 °C [-49 °F] à +76 °C [+169 °F].

Recommandation de rapport

En cours de conduite, le rapport recommandé permettant d'économiser du carburant »» page 231 peut être indiqué à l'écran du tableau de bord.

Compteur kilométrique

Le *compteur kilométrique total* enregistre la distance totale parcourue par le véhicule.

Le *totalisateur partiel (trip)* indique le nombre de kilomètres parcourus depuis la dernière remise à zéro.


Pour remettre le compteur kilométrique partiel (**trip**) à 0 :

- Dans **Données de voyage**, sélectionnez **trip**.
- Appuyez sur la touche **OK/RESET** du levier d'essuie-glace ou sur la touche **OK** du volant multifonction pendant environ 2 secondes.

Alerte de vitesse des pneus d'hiver

En cas de dépassement de la vitesse maximale définie, l'écran du tableau de bord affiche »» page 73.

L'alerte de vitesse peut être réglée dans le système d'infodivertissement en appuyant


sur la touche de fonction  > **Extérieur** > **Pneus** » page 94.

Indication de la boussole

En fonction de l'équipement, après avoir mis le contact, l'écran du tableau de bord indique le cap de déplacement du véhicule à l'aide d'un symbole, par exemple NO pour nord-ouest.

Lorsque le système d'infodivertissement est activé et qu'aucun guidage n'est en cours, une représentation graphique d'une boussole s'affiche également.

Conduite économe en carburant *

En cours de conduite et en fonction de l'équipement, l'indication  s'affiche sur l'écran du tableau de bord lorsque le véhicule est en état de faible consommation sous l'action de la gestion active des cylindres (ACT®)* » page 235.

Lettres-repères du moteur (LDM)

Véhicules équipés d'un tableau de bord analogique :

- Mettez le contact sans démarrer le moteur.
- Voir le menu Entretien » page 74.

Copyright

Texte juridique sur les droits de propriété et d'auteur du tableau de bord.

AVERTISSEMENT

Même lorsque la température extérieure est supérieure au point de gel, certaines routes ou certains ponts peuvent geler.

- Le « symbole flocon de neige » indique un risque de gel.
- À une température extérieure supérieure à +4 °C (+39 °F), un risque de gel existe même en l'absence du « symbole flocon de neige ».
- Le capteur de température extérieure réalise une mesure estimative.

Nota

- Il existe plusieurs versions du tableau de bord, dont les versions et les indications à l'écran peuvent varier. Sur les véhicules équipés d'un écran n'affichant pas les messages d'avertissement ou d'information, les dysfonctionnements sont exclusivement indiqués par des témoins.
- Certains messages à l'écran du tableau de bord peuvent être masqués par des avertissements soudains, par exemple un appel entrant.
- En fonction de l'équipement, certains réglages et certaines indications peuvent également être réalisés ou configurés dans le système d'infodivertissement.
- Lorsque plusieurs avertissements surviennent simultanément, les symboles s'affichent successivement pendant quelques

secondes. Les symboles restent allumés tant que le dysfonctionnement n'est pas résolu.

- Après avoir mis le contact, si des avertissements s'affichent concernant des dysfonctionnements existants, il n'est pas toujours possible de réaliser les réglages ni d'afficher les informations selon la méthode indiquée. Dans ce cas, demandez à un atelier spécialisé de réparer les pannes.

Menus du tableau de bord

✓ Valable pour les véhicules équipés d'un tableau de bord analogique

Le nombre de menus disponibles et de messages d'information dépend du système électronique et de l'équipement du véhicule.

Certaines options de menu peuvent uniquement être consultées véhicule à l'arrêt.

- **Données du voyage** » page 74
- **Assistants**
 - Lane Assist On/Off » page 258
 - Front Assist On/Off » page 241
 - ACC (affichage uniquement) » page 247
- **Navigation.**
- **Audio.**
- **Téléphone.**
- **Statut du véhicule** » page 75

Menu Entretien

Le menu Entretien permet d'effectuer différents réglages en fonction de l'équipement.

Ouvrir le menu Entretien

Véhicules équipés d'un tableau de bord analogique :

- Pour ouvrir le menu **Entretien**, sélectionnez le profil d'information **Autonomie** à partir du menu **Données de voyage** et maintenez enfoncée la touche **OK** du volant multifonction pendant 5 secondes environ ; en la relâchant, le menu **Entretien** s'affiche. Vous pouvez ensuite naviguer comme habituellement dans le menu à l'aide des touches du volant multifonction.

Véhicules équipés d'un tableau de bord numérique (SEAT Digital Cockpit) :

- Dans la **Vue classique**, allez dans l'écran des Données initiales, appuyez sur la touche **OK** du volant multifonction pendant environ 5 secondes et relâchez-la.

Remise à zéro de l'indicateur de périodicité d'entretien

Sélectionnez le menu **Entretien** et suivez les indications de l'écran du tableau de bord.

Remise à zéro du service de vidange d'huile

Sélectionnez le menu **Remise à zéro. Service de vidange d'huile** et suivez les instructions de l'écran du tableau de bord.

Remise à zéro des données de voyage

Sélectionnez le menu **Remise à zéro trip** et suivez les indications de l'écran du tableau de bord pour mettre à zéro la valeur désirée.

Lettres-repères du moteur (LDM)

Sélectionnez le menu **Lettres-repères moteur**. Les lettres distinctives du moteur seront affichées sur l'écran du tableau de bord en bas à gauche.

Réglage de l'heure

Sélectionnez le menu **Heure** et réglez l'heure correcte en faisant tourner la molette droite du volant multifonction.

Indicateur des données de voyage (indicateur multifonction)

✓ Valable pour les véhicules équipés d'un tableau de bord analogique

L'indicateur des données de voyage (indicateur multifonction) affiche différentes données de voyage et valeurs de consommation.

Défilement des indications

Véhicules sans volant multifonction :

- appuyez sur la commande à bascule **TRIP** du levier d'essuie-glace » page 85.

Véhicules équipés d'un volant multifonction :

- Faites tourner la molette droite du volant multifonction » page 86.

Changement de mémoire

Véhicules équipés d'un tableau de bord analogique :

- Appuyez sur la touche **OK/RESET** du levier d'essuie-glace ou sur la touche **OK** du volant multifonction.

Véhicules équipés d'un tableau de bord numérique :

- En fonction de la vue affichée, sélectionnez **Données de voyage** et appuyez sur la flèche gauche ou sur la touche **OK** du volant multifonction.

- **Depuis le départ :** Si vous interrompez votre trajet pendant plus de deux heures, la mémoire est effacée.
- **Depuis le plein :** Affichage et mémorisation des données de voyage et des valeurs de consommation recueillies. Lors d'un plein de carburant, la mémoire s'efface.

- **Calcul total** : Cette mémoire recueille les données de voyage au maximum pendant 19 heures et 59 minutes ou 99 heures et 59 minutes, et 1 999,9 km ou 9 999,9 km. Lorsque l'une de ces valeurs maximales est atteinte (en fonction de la version du tableau de bord), la mémoire est effacée.

Effacement de la mémoire des données de voyage

- Dans **Données de voyage**, sélectionnez la mémoire voulue.
- Maintenez enfoncée la touche **OK/RESET** du levier d'essuie-glace ou la touche **OK** du volant multifonction pendant environ deux secondes.

Sélection des indications


Les données de voyage que vous désirez afficher peuvent être définies dans le menu de réglage du véhicule du système d'infodivertissement » page 94.

- **Consommation en cours** : L'indication de la consommation actuelle s'affiche pendant la conduite, en l/100 km. Lorsque le moteur est en marche et que le véhicule est à l'arrêt, l'indication s'affiche en l/h.

- **Consommation moyenne** : La consommation moyenne de carburant s'affiche après avoir parcouru environ 300 mètres.

- **Durée du trajet** : Indique les heures (h) et les minutes (min) qui se sont écoulées depuis que le contact a été mis la dernière fois.

- **Autonomie** : Distance approximative en km pouvant encore être parcourue en conservant le même style de conduite.

- **Autonomie AdBlue** ou **Autonomie**  : Distance approximative en km pouvant encore être parcourue avec le niveau actuel du réservoir d'AdBlue® en conservant le même style de conduite. Lorsque l'autonomie est inférieure à 2 400 km, une indication non désactivable s'affiche.¹⁾

- **Distance parcourue** : Distance parcourue en km après avoir mis le contact d'allumage.




- **Vitesse moyenne** : La vitesse moyenne s'affiche après avoir parcouru environ 100 mètres.

- **Vitesse numérique** : Affichage numérique de la vitesse actuelle.

- **Conseils Eco** : Des messages de recommandation sont affichés pour réduire

la consommation à l'aide de bonnes habitudes de conduite, par exemple **Climatiseur allumé : fermez la vitre.**

Indication de la température de l'huile et du liquide de refroidissement (uniquement sur tableau de bord numérique)

Le moteur atteint sa température de fonctionnement lorsque, dans des conditions normales de circulation, la température de l'huile se trouve entre **80 °C** et **120 °C**. Si le moteur est très sollicité et que la température extérieure est très élevée, la température de l'huile du moteur peut monter. Cela ne suppose aucun inconvénient pourvu que les témoins  ou  ou  page 321 ne s'affichent pas à l'écran.

Messages d'alerte et d'information (statut du véhicule)

L'état de certaines fonctions et de certains composants du véhicule est contrôlé après avoir mis le contact et en cours de conduite. Les dysfonctionnements s'affichent sur l'écran du tableau de bord sous forme de »

¹⁾ Non disponible dans tous les pays.

symboles d'alerte rouges ou jaunes¹⁾ assortis de messages et, selon le cas, d'un signal sonore »» **page 87**. La représentation des messages et des symboles peut varier en fonction de la version du tableau de bord.

Les dysfonctionnements existants peuvent également être consultés manuellement. Pour ce faire, ouvrez le menu **Info véhicule** »» **page 93**.

Messages d'avertissement de priorité 1 (rouges)

Le symbole clignote ou s'allume (parfois accompagné de signaux sonores d'avertissement). 🚨 **Ne continuez pas votre route !** Danger ! Contrôlez la fonction défectueuse et remédiez au dysfonctionnement. Le cas échéant, faites appel à un spécialiste en mesure de vous dépanner.

Messages d'avertissement de priorité 2 (jaunes)

Le symbole clignote ou s'allume (parfois accompagné de signaux sonores d'avertissement). Les dysfonctionnements ou l'absence de fluides peuvent endommager le véhicule et provoquer des pannes. Vérifiez la fonction

défectueuse dès que possible. Le cas échéant, faites appel à un spécialiste en mesure de vous dépanner.

Message d'information.

Fournit des informations concernant les processus du véhicule.

Accéder aux messages d'alerte et aux informations

- Dans le système d'infodivertissement, appuyez sur ☺ > 📶 **Info véhicule** > **État du véhicule** > **Messages**.
- **Ou alors** :²⁾ Accédez au menu **Véhicule**, puis appuyez sur la touche **OK** du volant multifonction ou sur la touche **OK/RESET** du levier des essuie-glace et sélectionnez **Mémoires de messages d'alerte**.

Détection de la fatigue (recommandation de se reposer)*

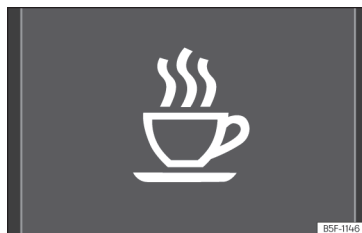


Fig. 56 Sur l'écran du tableau de bord : symbole de détection de la fatigue.

Fonctionnement et utilisation

La détection de la fatigue détermine le comportement de conduite du conducteur au début d'un voyage et calcule ensuite la fatigue. Ce calcul est constamment comparé avec le comportement de conduite en cours. Si le système détecte de la fatigue chez le conducteur, il prévient de manière sonore et visuelle, avec un symbole sur l'écran du combiné d'instruments »» **fig. 56** accompagné d'un message complémentaire. Le message sur l'écran du combiné d'instruments apparaît

¹⁾ Sur un tableau de bord analogique, les alertes sont toujours indiquées en blanc.

²⁾ Véhicules équipés d'un tableau de bord analogique.

pendant environ 5 secondes et réapparaît dans certains cas. Le système enregistre le dernier message affiché.


Le message qui s'affiche sur l'écran du combiné d'instruments peut être désactivé en appuyant sur la touche **OK/RESET** du levier d'essuie-glace ou sur la touche **OK** du volant multifonction »» page 85.

L'indicateur multifonction »» page 74 permet de récupérer le message sur l'écran du combiné d'instruments.

Conditions de fonctionnement

Le comportement de conduite ne sera calculé qu'à des vitesses supérieures à environ 65 km/h (40 mph) et jusqu'à 200 km/h (125 mph).

Activation et désactivation

Il est possible d'activer ou de désactiver la détection de la fatigue depuis le système d'infodivertissement à l'aide de la touche de fonction  > Aide à la conduite > Détecteur de fatigue »» page 94. Une marque indique que le réglage est activé.

Restrictions fonctionnelles

La détection de la fatigue dispose de certaines limites inhérentes au système. Les condi-

tions suivantes peuvent limiter ou désactiver la détection de la fatigue :

- À des vitesses inférieures à 65 km/h (40 mph).
- À des vitesses supérieures à 200 km/h (125 mph).
- Sur des trajets sinueux.
- Sur des routes en mauvais état.
- Dans des conditions météorologiques défavorables.
- Avec un style de conduite sportif.
- En cas de grave distraction du conducteur.

La détection de la fatigue sera réactivée lorsque le véhicule sera à l'arrêt pendant plus de 15 minutes, que le contact d'allumage sera coupé ou que le conducteur aura détaché sa ceinture de sécurité et ouvert la porte.

En cas de conduite lente pendant une longue période (moins de 65 km/h, 40 mph), le système rétablira automatiquement le calcul de la fatigue. En conduisant plus rapidement, le comportement de conduite sera recalculé.

AVERTISSEMENT

Le confort accru que fournit la détection de la fatigue ne devra en aucun cas vous inciter à prendre des risques ! Lors de longs

voyages, faites des pauses régulières et suffisamment longues.

- **La responsabilité de conduire au maximum de ses capacités incombe toujours au conducteur.**
- **Ne conduisez jamais si vous êtes fatigué.**
- **Le système ne détecte pas toujours la fatigue du conducteur. Consultez les informations dans la rubrique »» page 77, Restrictions fonctionnelles.**
- **Dans certaines situations, le système peut interpréter à tort une manœuvre volontaire comme un signe de fatigue du conducteur.**
- **Aucun avertissement n'intervient en cas de micro-sommeil !**
- **Observez les indications du combiné d'instruments et intervenez en conséquence.**

Nota

- **La détection de la fatigue n'a été conçue que pour conduire sur autoroutes et sur des routes stabilisées.**
- **En cas de défaut de l'assistant, rendez-vous dans un atelier spécialisé pour le faire contrôler.**

Système de détection de signalisation routière*1)



Fig. 57 Sur l'écran du tableau de bord : exemples de panneaux reconnus.

Le système de détection de panneaux de signalisation s'active toujours en mettant le contact.

À l'aide d'une caméra située à la base du rétroviseur intérieur, le système de détection de signalisation routière enregistre les panneaux de signalisation standards se trouvant devant le véhicule et indique au conducteur les limitations de vitesse, les alertes de danger et les interdictions de dépassement détectées. Dans ses limites, le système affiche également les panneaux supplémentaires tels que les interdictions limitées dans le temps, les panneaux liés à la conduite avec une remorque » page 298 ou les limites valides uniquement par temps de pluie. Y compris lors

des trajets sans panneau, le système affiche parfois les limites de vitesse en vigueur.

Le système de détection de signalisation routière ne fonctionne pas dans tous les pays. Tenez-en compte lorsque vous voyagez à l'étranger.

Affichage à l'écran

Sur les autoroutes et les voies rapides allemandes, le système affiche les panneaux de fin d'interdiction en plus des limites de vitesse et des interdictions de dépassement. Dans les autres pays, la limite de vitesse actuellement en vigueur est affichée à la place.

Les panneaux de signalisation détectés par le système s'affichent sur l'écran du combiné d'instruments » fig. 57 et, en fonction du système de navigation équipant le véhicule, sur le système d'infodivertissement » page 90.

Les panneaux de signalisation de danger ne sont pas affichés dans le système d'infodivertissement.

Messages du système de détection de signalisation routière :

Aucun panneau de signalisation disponible

- Le système se trouve en phase d'initialisation.

- **OU** : la caméra n'a reconnu aucun panneau d'obligation ou d'interdiction.

Erreur : Détection de signalisation routière

- Dysfonctionnement du système. Faites contrôler le système par un atelier spécialisé.

Alerte de vitesse indisponible actuellement

- La fonction d'alerte de vitesse du système de signalisation routière est défectueuse. Faites contrôler le système par un atelier spécialisé.

Défect. des panneaux de signalisation : Lavez le pare-brise !

- Le pare-brise est sale dans la zone de la caméra. Nettoyez le pare-brise.

Détection de signalisation routière : Limitée pour le moment

- Il n'y a pas de transmission de données par le système de navigation. Vérifiez si le système de navigation possède des cartes actuelles.
- **OU** : le véhicule se trouve dans une région non comprise sur la carte du système de navigation.

*1) Système disponible en fonction du pays.

Aucune donnée n'est disponible.

- Le système de détection de signalisation routière ne fonctionne pas dans le pays où vous circulez actuellement

Affichage des panneaux de signalisation

Lorsque le système de détection de signalisation routière est branché, une caméra située à la base du rétroviseur intérieur enregistre les panneaux de signalisation existants devant le véhicule. Après avoir vérifié et évalué les informations de la caméra, du système de navigation et des données actuelles du véhicule, le système affiche jusqu'à deux panneaux de signalisation avec leurs panneaux supplémentaires correspondants.

- **Première position.** Le panneau actuellement valable pour le conducteur s'affiche à l'écran. Par exemple, l'interdiction de circuler à plus de 130 km/h (100 mph) » fig. 57.
- **Deuxième position.** Un deuxième panneau de signalisation peut être affiché en deuxième position, par exemple un panneau d'alerte de danger, une interdiction de dépasser ou une autre limitation de vitesse.


Panneau supplémentaire : Si l'essuie-glace fonctionne en cours de route, le panneau avec le panneau supplémentaire de pluie s'affichera en premier lieu à gauche car c'est celui qui prévaut à ce moment-là.

Un panneau qui n'est valable qu'avec des restrictions peut être affiché, par exemple une interdiction de dépasser à certaines heures.

Alerte de vitesse (en fonction du tableau de bord)

Si le système détecte le dépassement de la vitesse actuellement autorisée, il émet parfois un signal sonore sous forme de « gong » et une indication visuelle sous forme de message sur l'écran du combiné d'instruments.

Mode avec remorque

Sur les véhicules équipés d'usine d'attelage pour remorque et d'une remorque connectée électriquement, il est possible d'activer ou de désactiver l'affichage des panneaux de signalisation spécifiques aux véhicules circulant avec remorque, comme par exemple les limitations de vitesse ou les interdictions de dépasser. Cet affichage peut être activé et désactivé depuis le système d'infodivertissement à l'aide de la touche de fonction  > **Aide à la conduite** > **Assistant pour remorque** » page 94.

Le mode remorque permet de configurer l'indication des limites de vitesse en vigueur au type de remorque ou aux dispositions légales. Le réglage a lieu par incréments de 10 km/h (5 mph) entre 60 (40 mph) et 130 km/h (80 mph). Si vous sélectionnez une vitesse supérieure à la vitesse autorisée dans le pays en

question avec une remorque, le système affiche automatiquement les limites de vitesse habituelles, par exemple 80 km/h en Allemagne.

Si l'alerte de vitesse est désactivée pour la remorque, le système affiche les limites de vitesse comme si aucune remorque n'était présente.

Signal de sens interdit

Le système de reconnaissance des panneaux de signalisation avertit de manière sonore et visuelle sur le tableau de bord en cas de franchissement d'un panneau de sens interdit sur une voie en sens unique ou sur une bretelle d'autoroute ou de voie rapide.

Fonctionnement limité

Le système de détection de signalisation routière présente certaines limites. Les situations suivantes peuvent entraîner le fonctionnement limité ou le non-fonctionnement du système :

- En cas de mauvaise visibilité, par exemple en présence de neige, de pluie ou de brouillard intense.
- En cas d'éblouissement, par exemple en raison du trafic circulant en sens contraire ou des radiations solaires.
- En cas de circulation à grande vitesse.
- Si la caméra est recouverte ou sale.

»

- Si les panneaux de signalisation se situent hors du champ de vision de la caméra.
- Si les panneaux de signalisation sont entièrement ou partiellement masqués, par exemple par des arbres, de la neige, de la saleté ou d'autres véhicules.
- Si les panneaux de signalisation ne correspondent pas à la réglementation.
- Si les panneaux de signalisation sont endommagés ou courbés.
- Pour les panneaux à message variable situés sur les portiques de signalisation (indication variable des panneaux de signalisation à LED ou autres dispositifs d'éclairage).
- Si les cartes du système de navigation ne sont pas à jour.
- Pour les autocollants représentant des panneaux de signalisation apposés sur les véhicules, par exemple les limites de vitesse sur les camions.

AVERTISSEMENT

La technologie du système de détection de signalisation routière ne peut pas dépasser les limites imposées par les lois de la physique, et fonctionne uniquement dans les limites du système. Le confort accru offert par le système de détection de signalisation routière ne doit jamais inciter à prendre des risques. Le système ne remplace en aucun cas la vigilance du conducteur.

- Adaptez la vitesse du véhicule et votre style de conduite aux conditions météorologiques et de visibilité ainsi qu'à l'état de la chaussée et à la circulation.
- La mauvaise visibilité, l'obscurité, la neige, la pluie et le brouillard peuvent entraîner une absence d'affichage, ou un affichage incorrect, des panneaux de signalisation.
- Si le champ de vision de la caméra est sali, recouvert ou endommagé, le fonctionnement du système peut être affecté.

AVERTISSEMENT

Les recommandations de conduite et les panneaux de signalisation affichés sur le système de détection de signalisation routière peuvent différer de la situation réelle.

- Le système ne peut pas toujours reconnaître ni montrer correctement tous les panneaux de signalisation.
- Les panneaux de signalisation de la chaussée et les prescriptions du code de la route ont toujours priorité sur les recommandations et indications du système.

AVERTISSEMENT

Si vous ignorez les messages qui s'affichent, le véhicule peut s'arrêter en pleine circulation et provoquer un accident et de graves blessures.

- N'ignorez jamais les messages qui s'affichent.
- Arrêtez-vous dès que possible dans un endroit sûr.

Nota

Pour ne pas entraver le fonctionnement correct du système, tenez compte des points suivants :

- Nettoyez régulièrement le champ de vision de la caméra et maintenez-le propre, exempt de neige et de gel.
- Ne couvrez pas le champ de vision de la caméra.
- Remplacez toujours les balais d'essuie-glace endommagés ou usés en temps utile pour que la caméra dispose d'un champ de vision non obstrué.
- Vérifiez que le pare-brise, dans la zone du champ de vision de la caméra, n'est pas endommagé.
- L'utilisation de cartes anciennes dans le système de navigation peut entraîner un affichage incorrect des panneaux de signalisation.
- Si le système de navigation est en mode points d'itinéraire, le système de détection de signalisation routière n'est que partiellement disponible.
- Si vous ignorez les témoins de contrôle allumés et les messages correspondants, vous pouvez endommager votre véhicule.

Heure

Réglage de l'heure sur le système d'infodivertissement

- Appuyez sur **Ⓜ / Ⓢ** > **Réglages**.
- Sélectionnez l'option de menu **Date et heure** pour régler l'heure » page 90.

Réglage de l'heure sur le tableau de bord numérique

- Depuis la vue classique » page 71, maintenez enfoncée la touche **OK** du volant multifonction après avoir sélectionné l'information de date, parcours et autonomie.
- Appuyez sur la touche **OK** et faites-la tourner pour procéder aux réglages.

Réglage de l'heure sur le tableau de bord analogique

- Dans le menu **Données de voyage**, sélectionnez la fonction **Autonomie** (☰ > **Intérieur** > **Tableau de bord**).
- Appuyez sur la touche **OK** du volant multifonction jusqu'à ce que le menu **Entretien** s'affiche sur l'écran du tableau de bord » page 74.
- Sélectionnez le menu **Heure**.
- Réglez l'heure correcte en faisant tourner la molette droite du volant multifonction.

Compte-tours

Le compte-tours indique le nombre de tours du moteur par minute.

Le compte-tours vous offre, en plus de l'indication des vitesses, la possibilité d'utiliser le moteur de votre véhicule à un régime-moteur approprié.

Le principe de la zone rouge du compte-tours indique le régime maximum d'un rapport quelconque après le rodage et lorsque le moteur est chaud. Il est recommandé d'engager la vitesse immédiatement supérieure, de placer le levier sélecteur en position **D** ou de lever le pied de l'accélérateur avant que l'aiguille n'atteigne cette zone » ❶.

Il est particulièrement recommandé d'éviter les régimes élevés et de se laisser guider selon les recommandations de l'indicateur du rapport le plus économique. Pour plus d'informations, consultez » page 231, **Sélectionner le rapport optimal**.

❶ ATTENTION

- Pour ne pas endommager le moteur, l'aiguille du compte-tours ne peut rester dans la zone rouge qu'un bref instant.
- Évitez les régimes élevés, les accélérations à plein gaz et les fortes sollicitations sur moteur froid.

❶ Conseil antipollution

Une montée en vitesse précoce vous permet d'économiser du carburant, de réduire les émissions et d'atténuer les bruits de fonctionnement du moteur.

Indicateur du niveau de carburant



Fig. 58 Tableau de bord analogique : indicateur de niveau de carburant



Fig. 59 Tableau de bord numérique : indicateur de niveau de carburant détecté dans différentes positions en fonction de la vue. »

Témoins



Il s'allume puis le témoin inférieur s'allume en rouge.

Réservoir à carburant pratiquement vide. Le carburant a atteint le niveau de la réserve » » ⚠. Faites le plein dès que possible. Lorsque le niveau de carburant est très bas, le voyant inférieur clignote en rouge.



Il s'allume en jaune

Présence d'eau dans le gazole. Éteignez le moteur et faites appel à un spécialiste en mesure de vous dépanner.

L'indicateur fonctionne uniquement après avoir mis le contact.

L'autonomie du niveau de carburant s'affiche sur l'écran du tableau de bord.

Si vous souhaitez connaître la capacité du réservoir de carburant de votre véhicule, vous pouvez la consulter dans la section » » page 363.

⚠ AVERTISSEMENT

Si vous circulez avec un niveau trop faible de carburant, le véhicule risque de s'arrêter en pleine circulation et de provoquer des accidents et des blessures graves.

- Si le niveau de carburant est trop faible, le carburant risque d'alimenter irrégulièrement le moteur, en particulier dans les montées et les descentes.

- La direction et les systèmes d'aide à la conduite et au freinage ne fonctionnent pas si le moteur tourne irrégulièrement ou s'arrête en raison d'un manque ou d'une alimentation irrégulière de carburant.

- Pour éviter que le véhicule ne s'arrête par manque de carburant, faites toujours le plein avec le réservoir de carburant plein au quart.

⚠ ATTENTION

Ne roulez jamais jusqu'à épuisement complet du réservoir de carburant. Une alimentation en carburant irrégulière peut causer des dysfonctionnements de combustion et provoquer l'entrée de carburant non brûlé dans le système d'échappement. Risque d'endommagement du catalyseur et du filtre à particules !

ℹ Nota

La petite flèche située à côté du symbole de la pompe à essence de l'indicateur du niveau de carburant indique le côté du véhicule où se trouve la trappe à carburant.

indicateur de température du liquide de refroidissement du moteur

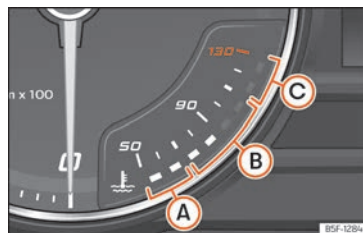


Fig. 60 Tableau de bord analogique : indicateur de température du liquide de refroidissement du moteur.

- A** **Zone froide.** Le moteur n'a pas atteint sa température de fonctionnement. Évitez les régimes élevés et les sollicitations importantes tant que le moteur n'a pas atteint sa température de fonctionnement.
- B** **Zone normale.** Il est possible que les témoins continuent à s'allumer et atteignent la zone supérieure en présence d'une température extérieure élevée et d'une sollicitation importante du moteur. Ce phénomène est normal tant que le voyant ne s'allume pas. ⬇
- C** **Zone d'alerte.** Il est possible que les témoins de la zone d'alerte s'allument en cas de sollicitation importante du moteur,

en particulier lorsque la température extérieure est élevée.

L'indicateur de température du liquide de refroidissement fonctionne uniquement après avoir mis le contact.

Les véhicules équipés d'un tableau de bord numérique (SEAT Digital Cockpit) permettent de visualiser la température du liquide de refroidissement dans le menu correspondant » page 71.

Témoin d'alerte et de contrôle



Il s'allume en rouge

Ne continuez pas de rouler !

Niveau de liquide de refroidissement trop bas, température du liquide de refroidissement trop élevée.



Il clignote en rouge

Système de refroidissement du moteur défectueux.

- Arrêtez le véhicule, coupez le moteur et laissez-le refroidir.
- Vérifiez le niveau du liquide de refroidissement du moteur » page 324.
- Si le témoin ne s'éteint pas en présence d'un niveau de liquide de refroidissement correct, faites appel à un spécialiste en mesure de vous dépanner.

⚠ ATTENTION

• Pour garantir une longue durée de vie du moteur, il est recommandé d'éviter les régimes élevés, les accélérations à plein gaz et les fortes sollicitations sur moteur froid pendant les 15 premières minutes environ, tant que le moteur est froid. La phase de chauffage du moteur dépend également de la température extérieure. Dans ce cas, laissez-vous guider par la température de l'huile moteur* » page 75.

• Le montage de projecteurs additionnels et autres pièces rapportées devant la prise d'air frais affaiblit l'effet refroidissant du liquide de refroidissement. Vous risquez donc de provoquer une surchauffe du moteur si vous le sollicitez fortement lorsque la température extérieure est élevée.

• Le spoiler avant assure également une bonne répartition de l'air de refroidissement pendant la marche du véhicule. Si le becquet est endommagé, l'effet de refroidissement diminue et il existe alors un risque important de surchauffe du moteur ! Faites appel à un spécialiste en mesure de vous dépanner.

Périodicité d'entretien

L'indication de la périodicité d'entretien s'affiche sur l'écran du tableau de bord et du système d'infodivertissement.

Il existe plusieurs versions du tableau de bord et du système d'infodivertissement, dont les versions et les indications à l'écran peuvent varier.

SEAT distingue les services avec vidange d'huile moteur (Par exemple Service de vidange d'huile) et les services sans vidange d'huile moteur (Service Entretien par exemple).

Sur les véhicules avec **Service relatif au temps ou au kilométrage**, les périodicités d'entretien sont déjà préfixées.


Sur les véhicules avec **Service de longue durée**, les périodicités sont déterminées individuellement. Grâce aux développements de la technique, les travaux d'entretien se sont beaucoup réduits. Avec la technologie utilisée par SEAT, au cours de ce service, il ne reste qu'à remplacer l'huile quand le véhicule en a besoin. Pour calculer cette vidange (maximum 2 ans), les conditions d'utilisation du véhicule et le style de conduite sont pris en compte. L'alerte préventive apparaît la première fois 20 jours avant la date calculée pour le service correspondant. Les km restants indiqués sont toujours arrondis à 100 km et le temps au nombre de jours complets. Le message de service actuel ne peut pas être consulté avant que 500 km n'aient été parcourus depuis le dernier service réalisé. Jusque-là, l'indicateur n'affichera que des petits traits. »

Rappel d'entretien

Si une révision ou une inspection est nécessaire à court terme, un **rappel d'entretien** s'affiche après avoir mis le contact.

Le chiffre indiqué correspond au nombre de kilomètres pouvant encore être parcourus ou au temps restant jusqu'à la date de la prochaine révision.

Date d'entretien



Lorsqu'un **entretien** ou une **inspection** arrive à échéance, il est possible qu'un signal sonore retentisse après avoir mis le contact et que le symbole clé plate  s'affiche à l'écran du tableau de bord, accompagné des messages suivants :

- **Entretien maintenant !**
- **Faites inspecter le véhicule.**
- **Service de vidange d'huile nécessaire !**
- **Vidange d'huile et inspection nécessaires !**

Consulter une notification de service

Lorsque le contact est mis et que le moteur ainsi que le véhicule sont arrêtés, vous pouvez consulter la **notification de service** actuelle :

Consultation de la date d'entretien actuelle dans le système d'infodivertissement

- Appuyez sur  /  > **Réglages**.
- Sélectionnez l'option de menu **Applications et entretiens** pour afficher les informations relatives à l'entretien.

Véhicules équipés d'un tableau de bord analogique

- Maintenez enfoncée la touche **OK/RESET** du levier d'essuie-glace ou la touche **OK** du volant multifonction pendant plus de 5 secondes pour consulter le message d'entretien.

Véhicules équipés d'un tableau de bord numérique

- La date d'entretien peut uniquement être consultée dans le menu Entretien **»» page 74**.

Remise à zéro de l'indicateur de maintenance

Si l'entretien **n'a pas été réalisé** chez un partenaire SEAT, vous pouvez réinitialiser l'indicateur de la manière suivante :

Véhicules équipés d'un tableau de bord analogique

- Dans le menu **Autonomie** **»» page 75**, appuyez sur la touche **OK** du volant multifonction pendant environ 4 secondes et relâchez-la. Vous accédez alors au menu **Entretiens**.
- Sélectionnez **Rétablir entretien** ou **Rétablir entretien d'huile** (en fonction

de la version ou de ce que vous voulez faire) et appuyez sur la touche **OK** du volant multifonction.

- Le système vous demandera : **Voulez-vous rétablir ?**. En appuyant de nouveau sur la touche **OK**, l'entretien est rétabli.

Véhicules équipés d'un tableau de bord numérique

- L'indicateur de périodicité d'entretien peut être remis à zéro uniquement depuis le menu Entretien **»» page 74**.

Ne remettez pas l'indicateur à zéro entre deux révisions, car les indications fournies seraient erronées.

Si vous remettez à zéro manuellement le service vidange d'huile, l'indicateur de périodicité d'entretien adopte une périodicité fixe, même sur les véhicules bénéficiant du **service de vidange d'huile flexible**.

Nota

- Le message d'entretien disparaîtra après quelques secondes, au démarrage du moteur ou en appuyant sur la touche **OK/RESET** du levier d'essuie-glace, ou sur la touche **OK** du volant multifonction.
- Sur des véhicules avec un entretien de longue durée dont la batterie est restée déconnectée durant une période prolongée, vous ne pourrez pas calculer la date du prochain entretien. C'est pourquoi les

indications de service peuvent afficher des calculs erronés. Dans ce cas, veuillez observer la périodicité d'entretien maximale autorisée » page 344.

- Si l'indicateur est remis à zéro manuellement, la prochaine périodicité d'entretien sera indiquée comme pour les véhicules à intervalles d'entretien fixes. Pour cette raison, nous vous recommandons de faire effectuer la remise à zéro de l'indicateur de périodicités d'entretien au sein d'un Réparateur agréé SEAT.

Fonctionnement du tableau de bord

Breve introduction

Le contact d'allumage étant mis, vous pouvez consulter les différentes fonctions de l'écran en naviguant dans les menus.

Sur les véhicules avec volant multifonction, l'indicateur multifonction ne s'utilise qu'avec les touches du volant.

Certaines options du menu ne peuvent être consultées qu'avec le véhicule à l'arrêt.

⚠ AVERTISSEMENT

Toute distraction du conducteur peut entraîner un accident et des blessures.

- N'utilisez jamais les menus de l'écran du tableau de bord en cours de conduite.

Nota

Après avoir chargé ou remplacé la batterie 12 volts, contrôlez les réglages du système. Une interruption de l'alimentation en courant peut dérégler ou effacer les réglages du système.

Manipulation avec le levier d'essuie-glace

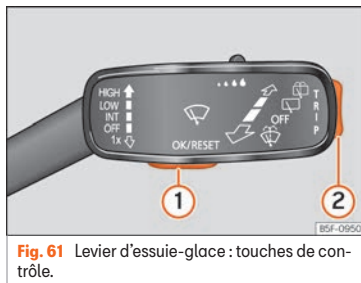


Fig. 61 Levier d'essuie-glace : touches de contrôle.

Lorsqu'un message d'avertissement de priorité 1 » page 75 s'affiche, aucun menu n'est accessible. Certaines alertes peuvent être confirmées et masquées en appuyant sur la touche » fig. 61 ①.

Sélection d'un menu ou d'un message d'information

- Mettez le contact d'allumage.
- Si le système affiche un message ou le pictogramme d'un véhicule, appuyez sur la touche ① plusieurs fois si nécessaire.
- Pour afficher les menus » page 73 ou revenir à la sélection des menus depuis un menu ou un message d'information, appuyez longuement sur la commande à bascule ②.
- Pour passer d'un menu à l'autre, appuyez sur la partie supérieure ou inférieure de la commande à bascule.
- Pour ouvrir le menu ou le message d'information affiché, appuyez sur la touche ① ou patientez quelques secondes jusqu'à ce que le menu ou le message d'information s'ouvre automatiquement.

Réalisation de réglages dans les menus

- Dans le menu affiché, appuyez sur la partie supérieure ou inférieure de la commande à bascule ② jusqu'à ce que l'option de menu désirée soit sélectionnée. L'option s'affiche en surbrillance.
- Appuyez sur la touche ① pour réaliser les modifications désirées. Une marque indique l'activation de la fonction ou du système concerné.

»

Retour à la sélection des menus

Sélectionnez l'option **Retour** du menu pour le quitter.

i Nota

Après avoir mis le contact, si des avertissements s'affichent concernant des dysfonctionnements existants, il n'est pas toujours possible de réaliser les réglages ni d'afficher les informations selon la méthode indiquée. Dans ce cas, demandez à un atelier spécialisé de réparer les pannes.

Commande à l'aide du volant multifonction



Fig. 62 Partie droite du volant multifonction : touches permettant d'utiliser les menus et les messages d'information du tableau de bord.

Lorsqu'un message d'avertissement de priorité 1 » page 75 s'affiche, aucun menu n'est

accessible. Certaines alertes peuvent être confirmées et masquées en appuyant sur la touche **OK** du volant multifonction » **fig. 62**.

Sélection d'un menu ou d'un message d'information

- Mettez le contact d'allumage.
- Si le système affiche un message ou le pictogramme d'un véhicule : appuyez sur la touche **OK** » **fig. 62** plusieurs fois si nécessaire.
- Pour changer de menu, utilisez les touches **◀** ou **▶** » **fig. 62**.
- Pour ouvrir le menu ou le message d'information affiché, appuyez sur la touche **OK** » **fig. 62** ou patientez quelques secondes jusqu'à ce que le menu ou le message d'information s'ouvre automatiquement.

Réalisation de réglages dans les menus

- Dans le menu affiché, faites tourner la molette droite du volant multifonction » **fig. 62** jusqu'à ce que l'option de menu désirée soit sélectionnée. L'option s'affiche en surbrillance.
- Appuyez sur la touche **OK** » **fig. 62** pour réaliser les modifications désirées. Une marque indique l'activation de la fonction ou du système concerné.

Retour à la sélection des menus

Appuyez sur la touche **◀** ou **▶** » **fig. 62**.

Touche des systèmes d'aide à la conduite*

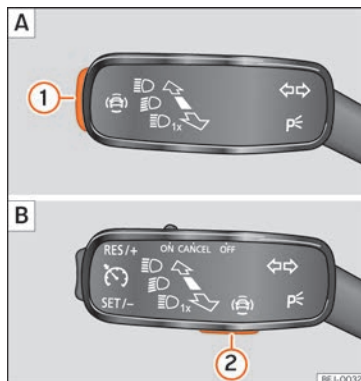


Fig. 63 Sur le levier des clignotants et des feux de route : clé pour les systèmes d'assistance à la conduite (en fonction des versions).



Fig. 64 Partie gauche du volant multifonction : clé pour les systèmes d'assistance à la conduite [en fonction des versions].

La touche du levier des clignotants et des feux de route permet d'activer ou désactiver les systèmes d'aide à la conduite affichés dans le menu **Assistants**.

Activation ou désactivation d'un système d'aide à la conduite à l'aide du levier des clignotants ou des feux de route

- Appuyez brièvement sur la touche » fig. 63 ① ou ② pour ouvrir le menu **Assistants**.
- Sélectionnez le système d'aide à la conduite et activez-le ou désactivez-le » page 85. Une marque indique que le système d'aide à la conduite est activé.
- Confirmez ensuite la sélection avec la touche **OK/RESET** du levier d'essuie-glace ou avec la touche **OK** du volant multifonction.

Activation ou désactivation d'un système d'aide à la conduite à l'aide du volant multifonction*

- Appuyez sur la touche » fig. 64 pour ouvrir le menu **Assistants**.
- Sélectionnez le système d'aide à la conduite et activez-le ou désactivez-le. Une marque indique que le système d'aide à la conduite est activé.
- Confirmez ensuite la sélection à l'aide de la touche **OK** du volant multifonction.

Les systèmes d'aide à la conduite peuvent également être activés ou désactivés dans le système dans le menu des réglages du véhicule » page 94 du système d'infodivertissement.

Témoins

Témoins d'alerte et de contrôle

Les témoins d'alerte et de contrôle indiquent des avertissements » , des anomalies ou certaines fonctions déterminées. Certains témoins d'avertissement et de contrôle s'allument lorsque vous mettez le contact d'allumage et doivent s'éteindre lorsque le moteur se met en fonctionnement ou lorsque le véhicule se met en marche.

En fonction du modèle, l'écran du combiné d'instruments peut afficher des messages de texte supplémentaires, soit à titre d'informations soit pour vous demander d'effectuer une action spécifique » page 68, **Combiné d'instruments**.












En fonction de l'équipement du véhicule, il se peut qu'au lieu d'avoir un témoin qui s'allume, un symbole s'affiche sur l'écran du combiné d'instruments.













Lorsque certains témoins d'alerte et de contrôle s'allument, ils sont accompagnés d'un signal sonore.

Témoins rouges















	Voyant central d'alerte : informations supplémentaires sur l'écran du tableau de bord.
	Frein de stationnement activé » page 272.
	Dysfonctionnement du système de freinage » page 272.
	Dysfonctionnement de la direction » page 232.
	Le conducteur ou le passager n'a pas mis sa ceinture de sécurité » page 17.
	Appuyez sur la pédale de frein » page 249.
	Niveau d'Adblue trop faible, OU défaut du système SCR » page 313. »







Témoins jaunes

	Voyant central d'alerte : informations supplémentaires sur l'écran du tableau de bord.
	Plaquettes de frein avant usées » page 272.
	Dysfonctionnement de l'ESC ou désactivation effectuée par le système ; OU ESC ou TCS en action » page 277.
	TCS désactivé manuellement ; OU ESC en mode Sport » page 277.
	Dysfonctionnement de l'ABS » page 277.
	défaut sur le frein de stationnement électronique.
	Feu antibrouillard arrière allumé » page 120.
	Dysfonctionnement du système de contrôle des gaz d'échappement » page 315.
	Préchauffage du moteur diesel ; OU dysfonctionnement de la gestion du moteur diesel » page 315.
EPC	Dysfonctionnement de gestion du moteur essence » page 315.
	Filter à particules obstrué » page 315.
	Dysfonctionnement de la direction » page 232.

	Système de contrôle de la pression des pneus » page 340.
	Réservoir de carburant pratiquement vide » page 81.
	Niveau d'Adblue faible, OU défaut du système SCR » page 313.
	Dysfonctionnement du système d'airbag et de rétracteurs des ceintures » page 26.
OFF 	L'airbag frontal du passager est désactivé » page 26.
ON 	L'airbag frontal du passager est activé » page 26.
	Assistant de maintien de voie (Lane Assist) » page 259.
	Erreur dans l'assistant de maintien de voie (Lane Assist) » page 259.
	Dysfonctionnement de l'éclairage du véhicule » page 120.
	Niveau d'huile-moteur » page 321.
	Dysfonctionnement de la boîte de vitesses » page 230.
	Niveau de liquide lave-glace trop faible » page 130.

Autres témoins lumineux

	Clignotants ou feux de détresse allumés » page 120.
	Clignotants de remorque » page 120.
	Appuyez sur la pédale de frein » page 224.
	Auto Hold activé (allumé en vert), ou Auto Hold en pause (allumé en blanc) » page 276.
	Régulateur de vitesse » page 237 ; OU Régulateur de vitesse adaptatif (ACC) » page 249.
	Assistant de maintien de voie (Lane Assist) » page 259.
	Feux de route allumés ou appels de phares actionnés » page 120.
	Chauffage stationnaire*
	Portière(s), hayon arrière ou capot ouvert ou mal fermé » page 72.
	Liquide de refroidissement du moteur » page 82.
	Pression d'huile moteur » page 321.
	Dysfonctionnement de la batterie » page 330.
	Assistant des feux de route (Light Assist) » page 120.
	Indicateur de maintenance » page 83.

	Téléphone mobile connecté via Bluetooth®.
	État de charge de la batterie du téléphone mobile.
	Avertissement de verglas » page 72.
	Système Start-Stop activé » page 220.
	Système Start-Stop indisponible » page 220.
	État de conduite économe en carburant » page 73.

• Sur tous les véhicules, le compartiment moteur est une zone dangereuse qui peut provoquer des lésions graves » page 317.

AVERTISSEMENT

Si les témoins d'avertissement et les messages ne sont pas pris en compte, le véhicule pourrait être endommagé et arrêté dans la circulation, ou des accidents et des blessures graves pourraient en résulter.

- Il ne faut jamais ignorer les témoins d'avertissement ni les messages de texte.
- Arrêtez le véhicule de manière sûre dès que possible.
- Un véhicule défectueux représente un risque élevé d'accident pour soi-même et pour les autres utilisateurs de la route. Si nécessaire, allumez les feux de détresse et placez le triangle de signalisation pour attirer l'attention des autres conducteurs.
- Avant d'ouvrir le capot, éteignez le moteur et laissez-le refroidir suffisamment.

Système d'infodivertissement

Brève introduction

Le système d'infodivertissement concentre les fonctions et systèmes importants du véhicule dans une seule unité de commande centrale, par exemple, le climatiseur, les réglages des menus, l'équipement radio ou le système de navigation.

Le nombre de menus disponibles et l'appellation des différentes options dépendent de l'électronique et de l'équipement du véhicule.

Informations générales sur la conduite

Les informations générales sur le fonctionnement du système d'infodivertissement, ainsi que sur les consignes d'avertissement et de sécurité à prendre en compte, figurent à la section » page 167.

Comment naviguer dans les différents menus et les sélectionner

- Mettez le contact d'allumage.
- S'il est éteint, allumez le Système d'infodivertissement.
- La sélection des différents menus se fait directement sur l'écran tactile en appuyant sur du texte, des icônes ou des touches.

Si la case est cochée ✓, la fonction est activée.

Si vous appuyez sur la touche de menu ◀, vous activerez toujours le dernier menu activé.

Les modifications effectuées dans les menus de réglages s'enregistrent automatiquement une fois ces menus fermés.

Touche de défilement : Certains menus et certaines fonctions indiquent d'autres contenus au-dessus ou en-dessous de ceux affichés à l'écran, par exemple les longues listes

de réglages. Appuyez sur la touche de défilement et déplacez-la vers le haut ou vers le bas.

Tutoriel

La première fois que vous connectez le système d'infodivertissement, un tutoriel du système s'affichera avec une brève description des principales fonctions et du mode d'utilisation.

Aide

Le menu **Aide** contient de plus amples informations et des conseils pour une bonne utilisation du système d'infodivertissement.

AVERTISSEMENT

Toute distraction peut donner lieu à un accident, avec le risque de blessures que cela suppose. L'utilisation du système d'infodivertissement peut détourner votre attention de la circulation.

Explication des touches de fonction

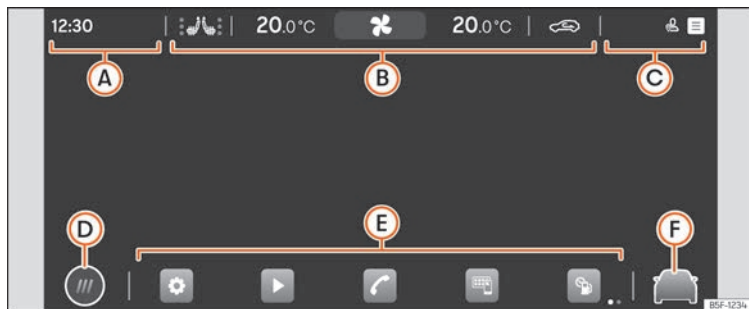


Fig. 65 Représentation schématique : Vue d'ensemble des touches de fonction possibles à l'écran.

Partie supérieure de l'écran

L'information suivante est toujours affichée, même avec le système d'infodivertissement éteint »» fig. 65:

- A** **Heure** ou **Appel entrant**.
- B** **Menu climatiseur** »» page 160.
- C** **Barre d'état**. Personnalisation du système en fonction de l'utilisateur et des notifications.

Partie inférieure de l'écran

- D** Mode de visualisation du menu principal :
 - Ⓜ: menu principal avec les 6 principales fonctions réparties sur 2 écrans (3 + 3, pouvant être personnalisées par l'utilisateur en maintenant le doigt sur la fonction correspondante).
 - Ⓜ: menu principal en mode mosaïque (toutes les fonctions du système d'infodivertissement)

- E** Accès directs aux fonctions du système d'infodivertissement (jusqu'à 10 fonctions, 5 + 5, pouvant être personnalisées par l'utilisateur). Les fonctions en question peuvent être sélectionnées/dé-sélectionnées en maintenant le doigt sur l'icône correspondante.
- F** Accès direct aux assistants d'aide et aux réglages du véhicule »» page 94.

Assistant de configuration initiale



Fig. 66 Représentation schématique : Assistant de configuration initiale

L'assistant de configuration initiale vous aidera à configurer votre système d'infodivertissement la première fois que vous y accédez.

Chaque fois que vous activez le système d'infodivertissement, l'écran initial de configuration » » fig. 66 s'affichera si vous n'avez pas configuré tous les paramètres (identifiés par « ✓ ») ou si vous n'avez pas appuyé sur la touche de fonction **Ne plus afficher**.

Touche de fonction : Fonction

✕	Fermer l'assistant de configuration.
A	Sélectionnez cette option pour configurer la date et l'heure.

Touche de fonction : Fonction

B	Sélectionnez cette option pour rechercher et mémoriser les stations radio offrant actuellement la meilleure réception.
C	Sélectionnez cette option pour aller aux réglages de Online Media.
D	Sélectionnez cette option pour raccorder votre téléphone mobile au système d'infodivertissement.
E	Sélectionnez cette option pour sélectionner l'adresse du domicile à l'aide de la position actuelle ou de la saisie manuelle d'une adresse.

Touche de fonction : Fonction

Ne plus afficher	Cette option permet de désactiver la possibilité de configurer le système d'infodivertissement. Si vous souhaitez réaliser la configuration initiale, vous devrez y accéder à travers le menu Aide .
Démarrer	Lance l'assistant de configuration.
Précédent / Suivant	
Arrêt de cette fonction	Après avoir effectué un ou plusieurs réglages, dans le menu principal de l'assistant, sélectionnez cette option pour terminer la configuration.

Information du véhicule



Fig. 67 Représentation schématique : Information et état du véhicule

L'option **Info véhicule** du menu principal permet d'ouvrir le menu Information du véhicule contenant les sous-menus suivants :

- **Données du voyage.** Ce menu indique la consommation moyenne, la vitesse moyenne, la distance parcourue, la durée du voyage et l'autonomie. Il comprend 3 mémoires : « Depuis le départ », « Calcul total » et « Depuis le plein » **»» page 74.**
- **État du véhicule.** L'écran indique les notifications de pannes, d'incidents, la mémorisation de la pression des pneus ou l'information de la prochaine révision.

Assistants d'aide et réglages du véhicule



Fig. 68 Représentation schématique : Assistants d'aide et réglages du véhicule

En appuyant sur **fig. 68 A** ou, dans le menu principal, sur le symbole **Réglages du véhicule**, le menu des assistants d'aide et des réglages du véhicule s'ouvre.

Puis, en appuyant sur l'un des menus situés dans la partie de gauche **B**, l'écran affiche le menu des réglages ou des assistants d'aide sélectionnés.

Le nombre d'assistants et de réglages dépend de la version et du pays correspondant.

Les points **C** indiquent qu'en faisant glisser le doigt sur l'écran, de gauche à droite et inversement, les autres assistants disponibles sur le véhicule s'afficheront.

▪ Aide à la conduite

- Activation automatique du frein de stationnement **» page 274.**
- Aide au stationnement **» page 281.**
- Activer / désactiver l'ESC, systèmes de stabilisation et assistance au freinage **» page 277.**
- Activer / désactiver le système Start-Stop **» page 220.**
- Travel Assist (régulateur de vitesse, limiteur de vitesse, régulateur de vitesse adaptatif, etc.) **» page 237.**
- Assistant de maintien de voie (Lane Assist) **» page 258.**
- Système d'assistance au freinage d'urgence (Front Assist) **» page 241.**
- Détecteur de fatigue **» page 76.**
- Assistant de changement de voie **» page 265.**
- Assistant d'urgence (Emergency Assist) **» page 263.**
- **SEAT Drive Profile** **» page 232**
- **Éclairage** **» page 129**
- **Intérieur**
 - Tableau de bord **» page 71.**
 - Éclairage **» page 127.**
 - Rétroviseurs **» page 132.**
- **Extérieur**
 - Verrouillage **» page 96.**
 - Feux **» page 120.**
 - Vitres **» page 115.**
 - Pneus **» page 340.**

Volant multifonction*

Fonctions



Fig. 69 Commandes au volant.

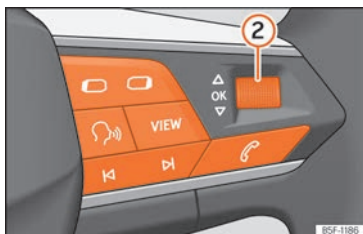


Fig. 70 Commandes au volant.

Le volant comprend des modules multifonction depuis lesquels il est possible de contrôler des fonctions d'audio, de téléphonie, de navigation, de commande vocale et des assistants d'aide à la conduite sans qu'il ne soit

nécessaire de dévier l'attention de la conduite.

Boutons disponibles en fonction de la version

Symbole	Fonction
①	<i>Tourner</i> : Augmenter ou diminuer le volume <i>Appuyer</i> : Couper le son
②	<i>Tourner</i> : Rechercher dans le menu du tableau de bord. En mode Navigation, tourner pour zoomer/réduire la carte sur le SEAT Digital Cockpit <i>Appuyer</i> : Sélectionner l'option en surbrillance sur le tableau de bord
⏮ ⏭	<i>Radio</i> : Recherche de la station précédente/suivante. <i>Média</i> : Pulsation courte : passer à la plage précédente/suivante. Pression longue : retour/avance rapide
☎	Activer le menu téléphone [répondre à un appel, raccrocher]
🔄	Passer de sources média à la radio
📺	Changer le menu du tableau de bord (précédent/suivant)
🗣️	Activer / désactiver la commande vocale
VIEW	<i>Tableau de bord analogique</i> : Sans fonction <i>Tableau de bord numérique (SEAT Digital Cockpit)</i> : Changer les vues du tableau numérique » page 70

Symbole	Fonction
🔥	Activer ou désactiver le chauffage du volant » page 165
🔄 0/1	Connecter/déconnecter le Régulateur de vitesse » page 237 / l'ACC » page 247 / Limiteur de vitesse » page 239
SET RES	SET : Activer l'ACC / Régulateur de vitesse / Limiteur RES : Rétablir la vitesse programmée de l'ACC ou du régulateur de vitesse
- +	+ : Augmenter la vitesse programmée - : Réduire la vitesse programmée
🗣️	Ouvrir le menu des assistants d'aide à la conduite sur le tableau de bord
🚗	Modifier la distance programmée de l'ACC

Ouverture et fermeture

Jeu de clés du véhicule

Clé du véhicule

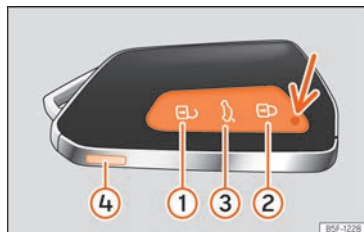


Fig. 71 Clé du véhicule.

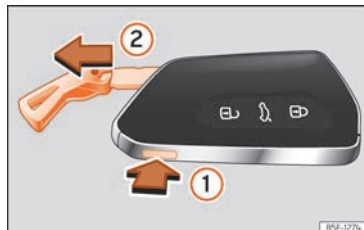


Fig. 72 Clé du véhicule : retirer le panneton.

Légende de la » fig. 71

- ① Déverrouillage du véhicule

- ② Verrouillage du véhicule
 ③ Déverrouiller uniquement le hayon du coffre. Appuyez sur la touche jusqu'à ce que tous les clignotants du véhicule s'allument brièvement. Vous disposez de 2 minutes pour ouvrir le hayon. Une fois ce temps écoulé, il se verrouillera de nouveau. D'autre part, le témoin de la clé clignotera.
 ④ Bouton pour retirer le panneton.

Avec la clé du véhicule, il est possible de verrouiller et déverrouiller le véhicule à distance » page 98

L'émetteur et la pile sont intégrés à la clé du véhicule. Le récepteur se trouve dans l'habitacle du véhicule. Le rayon de portée de la clé du véhicule avec une pile neuve est de plusieurs mètres autour du véhicule.

Si vous ne parvenez pas à ouvrir ou à fermer le véhicule à l'aide de la radiocommande, vous devrez procéder à une nouvelle synchronisation de la clé » page 98 ou en remplacer la pile » page 97.

Vous pouvez utiliser plusieurs clés du véhicule.

Retirer le panneton de la radiocommande

La radiocommande du verrouillage centralisé comprend un panneton de la clé à utiliser en cas de verrouillage/déverrouillage d'urgence de la porte du conducteur » page 109.

En appuyant une fois sur le bouton » fig. 71 ④, le panneton est libéré et un œillet apparaît en guise de porte-clés. Maintenez le bouton enfoncé tout en tirant sur l'œillet dans le sens de la flèche » fig. 72 ② pour extraire entièrement le panneton.

Témoin de contrôle sur la clé du véhicule.

Lorsque vous appuyez brièvement sur un bouton de la clé du véhicule, le témoin clignote » fig. 71 (flèche) une fois brièvement, mais si vous appuyez plus longtemps, il clignotera plusieurs fois, par exemple, lors de l'ouverture de confort.

Si le témoin de la clé du véhicule ne s'allume pas en appuyant sur le bouton, il faudra changer la pile de la clé du véhicule » page 97.

Clé de recharge

Pour obtenir une clé de recharge ou d'autres clés du véhicule, vous avez besoin du numéro de châssis du véhicule.

Chaque nouvelle clé de véhicule doit contenir une puce qui doit être codée avec les données de l'antidémarrage électronique du véhicule. Une clé de véhicule ne fonctionne pas si elle ne contient aucune puce ou si elle contient une puce non codée. Cela est également valable pour des clés spécialement fraisées pour le véhicule.

Vous pouvez obtenir les clés du véhicule ou les clés de rechange neuves chez un partenaire SEAT, dans un atelier spécialisé ou un service de clé autorisé qualifié pour créer ces clés.

Les clés neuves ou de rechange doivent être synchronisées avant utilisation » page 98.

⚠ AVERTISSEMENT

- Ne laissez jamais d'enfants ou de personnes dépendant de l'aide d'autrui dans le véhicule car ils ne pourraient pas en sortir ni se débrouiller tous seuls en cas d'urgence.
- Toute utilisation indue de la clé du véhicule par un tiers peut entraîner le lancement du moteur ou déclencher des équipements électriques (lève-glaces électriques, par exemple) – risque d'accident ! Les portes du véhicule peuvent avoir été verrouillées avec la clé à radiocommande, ce qui complique l'accès des secours en cas d'urgence.
- Ne laissez jamais une clé du véhicule à bord. Votre véhicule risquerait d'être endommagé par des tiers, voire même volé. C'est pourquoi vous devez toujours vous munir de la clé lorsque vous quittez le véhicule.
- Ne coupez jamais le contact tant que le véhicule n'est pas arrêté. Le dispositif de blocage de la direction pourrait s'enclencher subitement et vous faire perdre le contrôle du véhicule.

ⓘ ATTENTION

Toutes les clés du véhicule contiennent des composants électroniques. Protégez-les contre les dégâts, les chocs et l'humidité.

ⓘ Nota

- Appuyez uniquement sur la touche de la clé du véhicule lorsque vous avez vraiment besoin de la fonction correspondante. Si vous appuyez sur le bouton lorsque cela n'est pas nécessaire, vous risquez de déverrouiller le véhicule involontairement ou de déclencher l'alarme. Cela est valable même si vous pensez être hors du rayon d'action.
- Le fonctionnement de la clé du véhicule peut être temporairement affecté par le chevauchement d'émissions situées à proximité du véhicule, travaillant sur la même gamme de fréquences (des émetteurs radio, des téléphones mobiles, par exemple).
- Les obstacles situés entre la clé du véhicule et le véhicule, les mauvaises conditions météorologiques et la décharge des piles diminuent la portée de la radiocommande.
- Si vous appuyez sur les touches de la clé du véhicule ou sur l'une des touches du verrouillage centralisé » page 101 plusieurs fois de suite pendant une brève période, le verrouillage centralisé se désactive brièvement pour se protéger contre les surchar-

ges. Le véhicule est donc déverrouillé. Bloquez-le si nécessaire.

- Vous pouvez vous procurer des clés à radiocommande supplémentaires auprès d'un Service Technique et elles doivent être synchronisées dans le même établissement.
- Cinq clés à radiocommande peuvent être utilisées au maximum.

Remplacer la pile

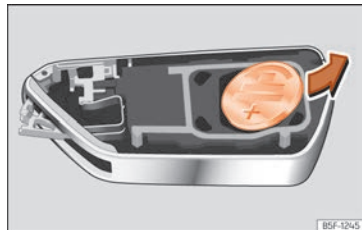


Fig.73 Clé du véhicule : retirez la pile.

SEAT vous recommande de faire remplacer la pile par un atelier spécialisé.

La pile se trouve à l'arrière de la clé du véhicule, sous un couvercle. »

Remplacement de la pile

- Retirez le panneton de la clé du véhicule »» page 96.
- Retirez le cache de la partie arrière de la clé du véhicule »» ❶.
- Retirez la pile du compartiment à l'aide d'un objet fin approprié »» fig. 73.
- Insérez une pile neuve et appuyez-la contre le logement à pile dans le sens contraire de la flèche »» fig. 73.
- Posez le cache et appuyez-le sur le boîtier de la clé du véhicule jusqu'à ce qu'il s'encastre.


❶ ATTENTION


- Si vous ne changez pas la pile correctement, vous pouvez endommager la clé du véhicule.
- L'utilisation de piles inadéquates peut endommager la clé du véhicule. Pour cela, remplacez toujours la pile usée par une autre de taille, tension et spécifications identiques.
- Lors de la pose de la pile, vérifiez que la polarité est correcte.

🌿 Conseil antipollution

Débarassez-vous des piles dans le respect de l'environnement.

Synchroniser la clé du véhicule

Si vous appuyez souvent sur le bouton  hors du champ d'action, il est possible que le véhicule ne puisse plus être verrouillé ou déverrouillé avec la clé qui lui correspond. Si nécessaire, vous devrez synchroniser à nouveau la clé du véhicule comme indiqué ci-après :

- Retirez le panneton de la clé du véhicule »» page 96.
- Appuyez sur le bouton  de la clé du véhicule. Pour cela, vous devrez rester à côté du véhicule.
- Ouvrez le véhicule dans la minute qui suit, avec le panneton de la clé. La synchronisation est terminée.
- Si nécessaire, montez le cache.

Verrouillage centralisé

Breve introduction

Le verrouillage centralisé fonctionne correctement lorsque toutes les portes et le hayon arrière sont complètement fermés. Si la porte du conducteur est ouverte, le véhicule ne peut pas être verrouillé avec la clé du véhicule.

En cas de stationnement prolongé d'un véhicule (par exemple dans un garage), sa batte-

rie risque de se décharger. Dans ce cas, il est impossible de démarrer le moteur.

⚠️ AVERTISSEMENT

L'utilisation incorrecte du verrouillage centralisé peut entraîner des blessures graves.

- Le verrouillage centralisé verrouille toutes les portes. Un véhicule verrouillé de l'intérieur peut empêcher que les personnes non autorisées n'ouvrent les portes depuis l'extérieur et accèdent au véhicule. Cependant, en cas d'urgence ou d'accident, les portes verrouillées compliquent l'accès à l'intérieur du véhicule pour secourir les passagers.
- Ne laissez jamais seuls à l'intérieur du véhicule des enfants ou des personnes dépendant de l'aide d'autrui. La touche de verrouillage centralisé permet de bloquer toutes les portes depuis l'intérieur. De cette manière, les passagers seront enfermés à l'intérieur du véhicule. Les personnes enfermées peuvent être exposées à des températures très élevées ou très basses.
- Selon l'époque de l'année, l'intérieur d'un véhicule fermé peut atteindre des températures très élevées ou très basses, qui peuvent entraîner de graves blessures et maladies, voire la mort, en particulier chez les jeunes enfants.
- Ne laissez jamais personne à l'intérieur d'un véhicule verrouillé. En cas d'urgence, ces personnes pourraient ne pas être en

mesure de quitter le véhicule d'elles-mêmes ou de recevoir de l'aide.

Description

Le verrouillage centralisé permet de verrouiller et de déverrouiller centralement toutes les portes, le hayon arrière et la trappe de carburant :

- De l'extérieur, à l'aide de la clé du véhicule »» page 100.
- De l'extérieur, avec le système Keyless Access »» page 102,
- De l'intérieur, à l'aide de la touche de verrouillage centralisé »» page 101.

Vous disposez de plusieurs fonctions qui permettent d'améliorer les conditions de sécurité du véhicule :

- Système de sécurité « Safe » »» page 105
- Système de verrouillage automatique en cas d'ouverture involontaire
- Système de déverrouillage sélectif
- Système de verrouillage automatique, en fonction de la vitesse, et de déverrouillage automatique (Auto Lock)
- Système de déverrouillage de sécurité

Système de verrouillage automatique en cas d'ouverture involontaire

Il s'agit d'un système de sécurité antivol qui permet d'éviter que le véhicule ne reste ouvert par inadvertance. Si le véhicule est déverrouillé et que ni les portes, ni le hayon arrière n'ont été ouverts après 30 secondes, il sera automatiquement reverrouillé.

Déverrouillage sélectif des portes

Lorsque vous verrouillez le véhicule, les portes et le hayon se verrouillent. Si vous le souhaitez, lorsque vous ouvrez la porte, vous pouvez déverrouiller *uniquement* celle du conducteur, ou alors tout le véhicule. Pour cela, effectuez le réglage dans le système d'infodivertissement »» page 100.

Verrouillage automatique (Auto Lock)*

La fonction de verrouillage automatique Auto Lock verrouille les portes et le hayon à partir d'une vitesse d'environ 15 km/h (9 mph).

Il est possible de déverrouiller le véhicule en activant la fonction d'ouverture de la commande de verrouillage centralisé ou en actionnant l'une des poignées d'ouverture de porte.

La fonction Auto Lock peut être activée et désactivée dans le radio ou dans le système d'infodivertissement »» page 100.

En outre, en cas d'accident avec déclenchement de l'airbag, les portes se déverrouillent automatiquement pour permettre aux sauveteurs de pénétrer dans l'habitacle.

Clignotants

Lors du déverrouillage, les clignotants clignent deux fois et lors du verrouillage une fois.

Si elle ne clignote pas, ceci peut être dû au fait qu'une porte, le hayon ou le capot n'est pas fermé.

Verrouillage du véhicule par inadvertance (les clés étant à l'intérieur de ce dernier)

Remarques pour éviter d'enfermer la clé à radiocommande dans le véhicule :

- Si la porte du conducteur est ouverte, le véhicule ne pourra pas se verrouiller avec la commande de verrouillage centralisé »» page 101.

Verrouillez votre véhicule avec la clé à radio-commande uniquement lorsque les portes et le hayon seront fermés. Vous ne risquez ainsi pas de vous trouver à l'extérieur du véhicule avec les portes verrouillées et les clés à l'intérieur.

Nota

- **Ne laissez jamais des objets de valeur sans surveillance dans le véhicule.** Même »»

verrouillé, un véhicule n'est pas un coffre-fort !

- Si la LED située dans le seuil de la porte du conducteur reste allumée pendant environ 30 secondes après le verrouillage du véhicule, le système de verrouillage centralisé ou le système d'alarme antivol* est perturbé. Contactez un partenaire SEAT ou un atelier spécialisé pour réparer le défaut.
- Le dispositif de surveillance de l'habitacle du système d'alarme antivol* fonctionne parfaitement lorsque les glaces et le toit* sont fermés.


Réglages du verrouillage centralisé


Dans le système d'infodivertissement, des réglages du verrouillage centralisé peuvent être effectués.

Déverrouillage des portes

- Appuyez sur la touche de fonction  > **Extérieur > Verrouillage > Déverrouillage des portes.**

Vous pouvez décider lors du déverrouillage de débloquer **toutes** les portes ou uniquement la porte du **conducteur**. Toutes les options déverrouillent également la trappe à carburant.


En mode **Conducteur**, appuyez une fois sur la touche  de la clé à radiocommande pour ne déverrouiller que la porte du conducteur. Appuyez deux fois sur la touche pour déverrouiller les autres portes et le hayon.

Si vous appuyez sur la touche , vous verrouillerez toutes les portes du véhicule. Un signal de confirmation* retentira simultanément.

Verrouillage automatique (Auto Lock)

- Appuyez sur la touche de fonction  > **Extérieur > Verrouillage > Déverrouillage automatique.**

Si vous activez cette fonction, toutes les portes du véhicule se verrouilleront à partir d'une vitesse de 15 km/h (9 mph).

Les portes peuvent être déverrouillées en appuyant sur la touche  du verrouillage centralisé » » page 101 ou en actionnant individuellement la poignée intérieure de la porte (par ex., pour qu'un passager descende).

Déverrouiller et verrouiller de l'extérieur

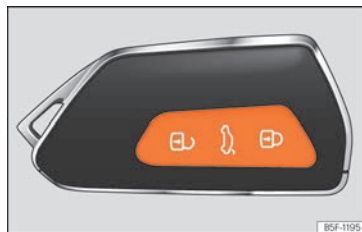







Fig.74 Clé à radiocommande : touches.

- Verrouiller : appuyez sur le bouton  » » fig. 74.
- Verrouiller le véhicule sans le système de sécurité « Safe » : appuyez à nouveau sur le bouton  pendant 2 secondes.
- Déverrouiller : appuyez sur le bouton .
- Déverrouiller le hayon arrière : maintenez enfoncé le bouton  pendant au moins 1 seconde.


Si vous déverrouillez votre véhicule et que vous n'ouvrez aucune porte ni le hayon dans les 30 secondes qui suivent, le véhicule se verrouille de nouveau automatiquement. Cette fonction permet d'éviter que le véhicule ne

reste déverrouillé indéfiniment de façon involontaire. Ceci n'est pas valable si vous maintenez enfoncée la touche  plus d'une seconde.


Système de déverrouillage sélectif

Le système de déverrouillage sélectif permet de déverrouiller uniquement la porte du conducteur et la trappe à carburant. Les autres serrures du véhicule restent verrouillées.

Déverrouillage de la porte du conducteur et de la trappe à carburant :

- Appuyez *une fois* sur la touche  de la clé à radiocommande, ou alors tournez la clé *une fois* dans le sens de l'ouverture.


Déverrouillage de toutes les portes, du hayon et de la trappe à carburant :

- Dans un délai de cinq secondes, appuyez *deux fois* sur la touche  de la clé à radiocommande ou tournez la clé *deux fois* dans le sens de l'ouverture.

Même si vous ne déverrouillez que la porte du conducteur, le système de sécurité Safe* et le système d'alarme antivol* sont immédiatement désactivés.

Sur les véhicules avec système d'infodivertissement, vous pouvez régler directement le verrouillage centralisé de sécurité » [page 100](#).

⚠ AVERTISSEMENT

Lisez et tenez compte des avertissements de sécurité »  au chapitre Système de sécurité « Safe » à la page 106.


i Nota

- **Activez la clé à radiocommande uniquement lorsque votre véhicule se trouve dans votre champ de vision.**
- **Autres fonctions de la clé à radiocommande »** page 116, Ouverture/fermeture confort.

Déverrouiller et verrouiller de l'intérieur



Fig. 75 Sur la console centrale : commande du verrouillage centralisé

- Verrouiller : appuyez sur le bouton  » [fig. 75](#).

- Déverrouiller : appuyez à nouveau sur le bouton  » [fig. 75](#).

Lorsque vous verrouillez votre véhicule avec la commande de verrouillage centralisé, vous devez tenir compte de ce qui suit :


- Il n'est pas possible d'ouvrir les portes et le hayon de l'extérieur (sécurité, à l'arrêt aux feux de circulation, par exemple).
- La diode intégrée dans la commande de verrouillage centralisé s'allume lorsque toutes les portes sont fermées et verrouillées.
- Vous pouvez ouvrir chaque porte séparément de l'intérieur en tirant la poignée d'ouverture.
- En cas d'accident avec déclenchement de l'airbag, les portes verrouillées de l'intérieur se déverrouillent automatiquement pour permettre aux sauveteurs de pénétrer dans l'habitacle.

⚠ AVERTISSEMENT

- **La commande de verrouillage centralisé système fonctionne également avec le contact coupé, sauf lorsque le système de sécurité « de sécurité » est activé.**
- **La commande de verrouillage centralisé est hors service si le véhicule est verrouillé de l'extérieur avec le système de sécurité activé.**
- **En verrouillant les portes, vous rendez plus difficile l'intervention des secours de** »

l'extérieur. Aucune personne, et surtout pas d'enfant, ne doit se trouver à bord du véhicule.

i Nota

Votre véhicule est automatiquement verrouillé (Auto Lock) lorsque vous roulez à 15 km/h [9 mph] » page 99. Vous pouvez déverrouiller à nouveau le véhicule avec la touche  de la commande de verrouillage centralisé.

Déverrouiller et verrouiller le véhicule avec Keyless Access

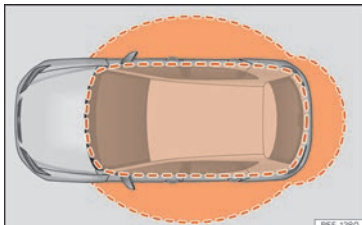


Fig. 76 Keyless Access : zones de proximité.

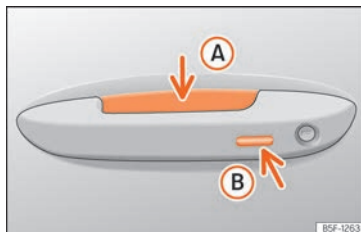


Fig. 77 Poignée de porte : surfaces sensibles.

» fig. 77

- A** Surface sensible de déverrouillage vers l'intérieur de la poignée de porte.
- B** Surface sensible de verrouillage vers l'extérieur de la poignée.

En fonction de l'équipement, le véhicule peut disposer du système Keyless Access.

Configurer le système Keyless Access

Le comportement du système Keyless Access peut être ajusté dans le menu **Réglages du véhicule** du système d'infodivertissement.

Si la fonction Keyless Access est désactivée, son fonctionnement est limité.

Keyless Access est un système de fermeture et de démarrage sans clé qui permet de déverrouiller ou de verrouiller le véhicule sans utiliser activement sa clé. Pour ce faire, il suffit d'approcher l'une des clés du véhicule vers la

zone de détection correspondant à la tentative d'accès au véhicule.

Déverrouillage du véhicule

- Touchez la surface sensible située sur la partie intérieure de la poignée de porte **A**. Tous les clignotants du véhicule clignotent deux fois.

Si vous touchez deux fois la surface sensible, tout le véhicule est déverrouillé.

Déverrouillage automatique du véhicule

Le véhicule peut être déverrouillé automatiquement. Pour ce faire, la fonction doit être activée dans le système d'infodivertissement et la clé du véhicule doit se trouver dans la zone de proximité de ce dernier.

Si la clé se trouve dans la zone de proximité de détection, le véhicule est automatiquement déverrouillé.

Si vous ne déverrouillez pas le véhicule pendant une période prolongée, la fonction se désactive.

Le déverrouillage et le verrouillage du véhicule peuvent uniquement être effectués via les portes avant. Lors de cette opération, la clé de la radiocommande ne doit pas se trouver à plus de 1,5 m environ de la poignée de la portière.

C'est sans importance que la clé avec radio-commande se trouve dans la poche de votre veste.

Vous ne pouvez plus, pendant un instant, ouvrir à nouveau la porte, immédiatement après le processus de fermeture. Vous pouvez ainsi vous assurer que les portes sont correctement verrouillées.

Si vous le souhaitez, vous pouvez déverrouiller *uniquement* cette porte ou bien tout le véhicule. Les réglages nécessaires peuvent être effectués sur les véhicules équipés du système d'information du conducteur » page 94.

Informations générales

Si une clé valide se trouve dans une zone de proximité » fig. 76, le système de fermeture et de démarrage sans clé Keyless Access accordera à cette clé les droits d'accès dès que vous toucherez l'une des surfaces sensibles des poignées de porte avant.

Voici les différentes fonctions disponibles sans avoir à utiliser activement la clé du véhicule :

- *Keyless-Entry* : déverrouillage du véhicule via les poignées des portières avant ou la *softtouch*/la poignée située sur le hayon arrière.
- *Keyless-Exit* : verrouillage du véhicule à l'aide du capteur de la poignée de la portière du conducteur ou du passager.

- *Press & Drive* : mise en marche du moteur sans clé à l'aide du bouton de démarrage » page 216.

Le verrouillage centralisé et le système de fermeture fonctionnent comme le système de verrouillage et déverrouillage *courant*. Seules les commandes changent.

Le déverrouillage et le verrouillage du véhicule sont confirmés respectivement par le clignotement *double* et *simple* des clignotants.

Si le véhicule est verrouillé puis que toutes ses portes ainsi que le hayon arrière sont refermés, la dernière clé utilisée étant à l'intérieur du véhicule et aucune n'étant à l'extérieur, le véhicule ne se verrouillera **pas immédiatement**. Tous les clignotants du véhicule clignoteront *quatre fois*. Si vous n'ouvrez ni porte ni hayon arrière, le véhicule se verrouille à nouveau automatiquement au bout de quelques secondes.

Lorsque vous déverrouillez le véhicule et que vous n'ouvrez ni porte ni hayon, le véhicule se verrouille de nouveau automatiquement au bout de quelques secondes.

Déverrouiller et ouvrir les portes (Keyless-Entry)

- Saisissez la poignée de l'une des portes avant. Lorsque vous touchez la surface sensible » fig. 77 A (flèche) de la poignée de porte, le véhicule se déverrouille.

- Ouvrez la porte.

Sur les véhicules équipés d'une ouverture sélective ou via la configuration du système d'infodivertissement, vous pouvez déverrouiller toutes les portes en saisissant deux fois la poignée de porte.

Sur les véhicules sans système de sécurité « Safe » : fermer et verrouiller les portières (Keyless-Exit)

- Coupez le contact d'allumage.
- Fermez la porte du conducteur.
- Appuyez *une fois* sur la surface sensible de verrouillage » fig. 77 B (flèche) de la poignée de porte de l'une des portes avant. La porte correspondante devra être fermée.

Sur les véhicules avec système de sécurité « Safe » : fermer et verrouiller les portières (Keyless-Exit)

- Coupez le contact d'allumage.
- Fermez la porte du conducteur.
- Appuyez *une fois* sur la surface sensible » fig. 77 B (flèche) de la poignée de porte de l'une des portes avant. Le véhicule se verrouille avec le dispositif de sécurité Safe « Safe » » page 105. La porte correspondante devra être fermée.
- Appuyez *deux fois* sur la surface sensible » fig. 77 B (flèche) de la poignée de l'une des portes avant pour verrouiller le véhicule »

non équipé du système de sécurité « Safe »
» page 105.


Déverrouiller et verrouiller le hayon arrière

Lorsque le véhicule est verrouillé, le hayon arrière se déverrouille lorsqu'il est ouvert si une clé valide du véhicule se trouve dans la zone de proximité » fig. 76.

Ouvrez ou fermez le hayon arrière *normalement*.

Une fois fermé, le hayon se verrouillera automatiquement. Si le véhicule est entièrement déverrouillé, le hayon arrière ne sera **pas** verrouillé automatiquement une fois refermé.

Qu'advient-il lors du verrouillage du véhicule à l'aide d'une seconde clé


Si une clé du véhicule se trouve à l'intérieur de ce dernier et qu'il est verrouillé depuis l'extérieur à l'aide d'une seconde clé, la clé qui se trouve à l'intérieur du véhicule ne pourra plus démarrer le moteur » page 216. Pour activer le démarrage du moteur, vous devrez appuyer sur la touche  de la clé qui se trouve à l'intérieur du véhicule.

Désactivation automatique des capteurs

Si le véhicule n'est ni verrouillé ni déverrouillé pendant une longue période, les capteurs de proximité des portes seront automatiquement désactivés.


Si lorsque le véhicule est verrouillé, l'une des surfaces sensibles des poignées de porte est activée de nombreuses reprises au cours d'une courte période (par exemple par les branches d'un arbuste), tous les capteurs de proximité sont désactivés pendant un moment.


Les capteurs seront réactivés :

- Au bout d'un certain temps.
- **OU** : si vous déverrouillez le véhicule avec la touche  de la clé.
- **OU** : si le hayon arrière est ouvert.
- **OU** : si vous déverrouillez le véhicule manuellement avec la clé.

Fonction de désactivation temporaire de Keyless Access*

Vous pouvez désactiver le déverrouillage du véhicule avec Keyless Access (accès sans clé) pour un cycle de verrouillage et de déverrouillage.

- Placez le sélecteur de vitesses en position **P** (pour un véhicule avec boîte automatique). Dans le cas contraire, le véhicule ne peut pas être verrouillé.
- Fermez la porte.
- Appuyez sur le bouton de verrouillage  de la radiocommande puis, dans les 5 secondes, touchez une fois la surface sensible de verrouillage de la poignée de la portière du con-

ducteur » fig. 77 . Ne saisissez pas la poignée de la portière sinon le véhicule ne se verrouillera pas. Il est également possible de procéder à la désactivation si le véhicule est verrouillé via la serrure de la porte du conducteur.


- Pour vérifier que la fonction a été désactivée, patientez au moins 10 secondes avant de saisir et tirer sur la poignée de porte. La porte ne doit pas s'ouvrir.


La fois suivante, le véhicule pourra être déverrouillé uniquement au moyen de la radiocommande ou du barillet. Après le prochain verrouillage ou déverrouillage, l'accès sans clé (Keyless Access) sera réactivé.

Fonction de désactivation permanente de Keyless Access*


Vous pouvez désactiver le déverrouillage du véhicule avec Keyless Access (accès sans clé) de manière permanente depuis le système d'infodivertissement pour empêcher que d'autres personnes ne puissent déverrouiller ou démarrer le véhicule.

Fonctions de confort

Pour **fermer à l'aide de la fonction confort** toutes les vitres électriques et le toit ouvrant, maintenez appuyé quelques secondes un doigt sur la surface sensible de verrouillage » fig. 77  (flèche) de la poignée de porte jusqu'à ce que les vitres et le toit se ferment.

L'**ouverture des portes** en touchant la surface sensible de la poignée de porte est effectuée en fonction des réglages activés dans le système d'infodivertissement en appuyant sur la touche de fonction  > **Extérieur** > **Verrouillage**.

ⓘ ATTENTION

Les surfaces sensibles des poignées de porte risquent d'être activées si elles reçoivent un jet d'eau ou de vapeur à haute pression si l'une de clés valides du véhicule se trouve dans la zone de proximité. Si au moins une glace à commande électrique est ouverte et que la surface sensible **>>> fig. 77**  (flèche) d'une des poignées est activée de manière permanente, toutes les glaces seront fermées.

ⓘ Nota


- Si la batterie du véhicule est en partie ou complètement déchargée, ou que la pile de la clé du véhicule est vide ou presque vide, il est possible que le véhicule ne puisse pas être verrouillé ou déverrouillé avec le système Keyless Access. Il est possible de déverrouiller ou de verrouiller manuellement le véhicule **>>> page 109**.

- Pour contrôler le verrouillage du véhicule, la fonction de déverrouillage reste désactivée pendant environ 2 secondes.
- Si l'afficheur du combiné d'instruments affiche le message **Système Keyless** déflectueux, il est possible que le fonctionnement du système Keyless Access rencontre des dysfonctionnements. Adressez-vous à un atelier spécialisé. SEAT recommande de vous rendre chez un partenaire SEAT.
- Selon la fonction configurée dans le système d'infodivertissement pour les rétroviseurs, les rétroviseurs extérieurs se déploieront et les feux d'orientation s'allumeront automatiquement lors du déverrouillage du véhicule via la surface sensible située dans les poignées des portes conducteur et passager avant **>>> page 132**.
- Si aucune clé valide n'est présente dans le véhicule ou si le système ne la détecte pas, un avertissement s'affiche sur l'écran du combiné d'instruments. Cette situation peut avoir lieu si un autre signal radio interfère avec le signal de la clé (tel qu'un accessoire pour dispositif mobile) ou si la clé est couverte par un autre objet (par exemple une mallette en aluminium).
- Le fonctionnement des capteurs des poignées de porte peut être affecté si les capteurs sont très sales, par exemple s'ils pré-

sentent une couche de sel. Dans ce cas, lavez le véhicule.

- Si le véhicule est équipé d'une boîte automatique, il ne pourra être verrouillé que si le levier sélecteur est en position P.
- Afin d'améliorer la sécurité du véhicule, la télécommande du système est équipée d'un capteur de position. Si la télécommande ne détecte aucun mouvement pendant un certain temps (par exemple lorsqu'elle reste sur une table pendant la nuit), le système considère que vous ne cherchez pas à ouvrir le véhicule et la désactive.
- Si, en essayant de verrouiller le véhicule, la clé utilisée la dernière fois se trouve à l'intérieur, tous les clignotants du véhicule clignotent 4 fois.

Système de sécurité « Safe »¹⁾


Lorsque le véhicule est verrouillé, le système de sécurité « Safe » met hors service les poignées de porte et empêche ainsi aux personnes non autorisées d'accéder au véhicule. Les portes ne peuvent plus être ouvertes de l'intérieur **>>> **.

En fonction du véhicule, lorsque vous coupez le contact, l'écran du tableau de bord peut **»**


¹⁾ Disponible en fonction du marché et de la version.

vous indiquer que le dispositif de sécurité « Safe » est activé.

Verrouiller le véhicule et activer le système de sécurité « Safe »

- Appuyez *une fois* sur la touche de verrouillage  de la clé du véhicule.

Verrouiller le véhicule sans activer le système « Safe »

- Appuyez *deux fois* à suivre sur la touche de verrouillage  de la clé du véhicule.
- Sur les véhicules équipés du système de verrouillage et de démarrage sans clé Keyless Access : touchez *deux fois* la surface sensible située à l'extérieur de la poignée de porte.

Lorsque le dispositif de sécurité « Safe » est désactivé, il faut tenir compte des conséquences suivantes :

- Le véhicule peut être déverrouillé et ouvert depuis l'intérieur à l'aide de la poignée de la porte.
- L'alarme antivol est activée.
- La surveillance de l'habitacle et le système anti-soulèvement sont désactivés.

État du système « Safe »

La fréquence de clignotement de la diode sur le seuil de porte confirme immédiatement le

processus. Au début, la diode clignote brièvement dans une séquence rapide, ensuite elle s'éteint pendant environ 30 secondes et, enfin, elle continue à clignoter lentement.

AVERTISSEMENT

Si le véhicule est verrouillé de l'extérieur et que le système de sécurité « Safe »* est activé, personne – et surtout pas des enfants – ne doit se trouver à bord du véhicule car il est impossible d'ouvrir les portes et les glaces de l'intérieur. En verrouillant les portes, vous rendez plus difficile l'intervention des secours de l'extérieur.

Alarme antivol*

Description

L'alarme antivol a pour fonction de rendre plus difficiles les tentatives d'effraction ou de vol du véhicule. C'est pourquoi l'alarme déclenche des signaux sonores et optiques en cas d'intrusion dans le véhicule.

L'alarme antivol est automatiquement activée lorsque le véhicule est fermé à l'aide de la clé. Le système s'active alors immédiatement et le témoin situé sur la porte du conducteur et les clignotants se mettent à clignoter pour indiquer la mise en service de l'alarme et du système de sécurité de verrouillage (double verrouillage)

Si l'une des portes ou le capot sont ouverts au moment de la connexion de l'alarme, ceux-ci ne sont pas incorporés aux zones de protection du véhicule. Si par la suite, la porte ou le capot sont fermés, ils sont automatiquement incorporés aux zones de protection du véhicule, ce qui est confirmé par un avertissement optique des clignotants.

- Les clignotants s'allumeront deux fois lors de l'ouverture et la désactivation de l'alarme.
- Les clignotants s'allumeront une fois lors de la fermeture et l'activation de l'alarme.


Quand l'alarme se déclenche-t-elle ?

L'alarme antivol émet des signaux sonores et lumineux (intermittents) pendant environ 30 secondes, se répétant jusqu'à 10 fois lorsque, le véhicule étant verrouillé, les actions suivantes sont réalisées sans autorisation :

- Ouverture d'une porte déverrouillée mécaniquement avec la clé du véhicule sans mettre le contact d'allumage dans les 15 secondes suivantes (sur certains marchés, comme par exemple en Hollande, les 15 secondes d'attente disparaissent et l'alarme s'active immédiatement à l'ouverture de la porte).
- Ouverture d'une porte.
- Ouverture du capot-moteur.
- Ouverture du hayon arrière.
- Connexion du contact d'allumage avec une clé non autorisée.

- Mauvaise manipulation de l'alarme.
- Déconnexion de la batterie du véhicule.
- Mouvement à l'intérieur du véhicule (lorsque la protection volumétrique est active » page 107).
- Remorquage du véhicule (pour les véhicules avec protection anti-soulèvement » page 107).
- Levage du véhicule (pour les véhicules avec protection anti-soulèvement » page 107).
- Transport du véhicule à bord d'un transbordeur ou chemin de fer (sur les véhicules avec protection anti-soulèvement ou avec protection volumétrique » page 107).
- Décrochage d'une remorque raccordée au système d'alarme antivol.

Comment déconnecter l'alarme

- Déverrouiller le véhicule avec le bouton de déverrouillage  de la clé.
- **OU** : mettez le contact avec une clé autorisée.


Si la porte du conducteur est déverrouillée mécaniquement à l'aide de la clé, 15 secondes suffisent pour mettre le contact après l'ouverture de la porte.

Autrement, l'alarme se déclenche pendant 30 secondes et le démarrage n'est pas possible.

⚠ ATTENTION

Après avoir désactivé le dispositif de sécurité antivol, la protection volumétrique et la protection anti-soulèvement se désactivent automatiquement.

i Nota

- Après 28 jours, le témoin s'éteint pour ne pas épuiser la batterie si le véhicule reste garé pendant une longue période. Le système d'alarme reste activé.
- Si un intrus accède à une autre zone surveillée après l'extinction du signal d'alarme (par exemple, s'il ouvre le hayon après l'ouverture d'une porte), le signal d'alarme se déclenche de nouveau.
- L'alarme antivol ne s'active pas si l'on verrouille le véhicule de l'intérieur à l'aide de la touche de verrouillage centralisé .
- Si la porte du conducteur est déverrouillée mécaniquement à l'aide de la clé, seule cette porte sera déverrouillée, et pas l'ensemble du véhicule. Ce n'est qu'après avoir connecté le contact d'allumage que la sécurité des portes sera désactivée (les portes restant verrouillées) et que la touche de verrouillage centralisé s'activera.
- Si la batterie du véhicule est à moitié ou complètement déchargée, l'alarme antivol ne fonctionnera pas correctement.
- Lorsque l'alarme est activée, la protection antivol du véhicule reste garantie, même

me si la batterie est débranchée ou défectueuse.

- Lorsqu'elle est activée, l'alarme retentira si l'une des bornes de la batterie est débranchée.

Protection volumétrique et protection anti-soulèvement*

C'est une fonction de surveillance ou de contrôle incorporée au système d'alarme antivol*, qui détecte par des ultrasons l'accès non autorisé à l'intérieur du véhicule.



La protection volumétrique et la protection anti-soulèvement (capteur d'inclinaison) sont automatiquement activées en même temps que l'alarme antivol. Celle-ci ne s'activera que si toutes les portes et le hayon sont fermés.

Après avoir désactivé le dispositif de sécurité « Safe »* » page 105, la protection volumétrique et la protection anti-soulèvement se désactivent automatiquement.

Activation

- Elle s'effectue automatiquement une fois l'alarme antivol déclenchée. »

Désactivation


- Ouvrez le véhicule avec la clé, de façon mécanique ou en appuyant sur la touche  de la radiocommande. Le temps écoulé entre l'ouverture de la porte et la mise du contact ne doit pas dépasser 15 secondes ; dans le cas contraire l'alarme se déclenche.
- Appuyez deux fois sur la touche  de la radiocommande. Le détecteur volumétrique et le capteur d'inclinaison se désactiveront. Le système d'alarme reste activé.

Le dispositif de protection volumétrique et la protection anti-soulèvement seront de nouveau activés au prochain verrouillage du véhicule.

Si vous souhaitez déconnecter la protection volumétrique et la protection anti-soulèvement, il faudra répéter l'opération chaque fois que le véhicule sera verrouillé, sinon elles se connecteront automatiquement.

Il est préférable que la protection volumétrique et la protection anti-soulèvement soient déconnectées si des animaux sont laissés à l'intérieur du véhicule verrouillé (sinon l'alarme se déclenche à cause de leurs mouvements) ou lorsque, par exemple, le véhicule doit être transporté ou remorqué avec un bras suspendu.

Désactivation via le système d'infodivertissement

- Coupez le contact et appuyez sur la touche de fonction  > **Extérieur > Verrouillage > Protection volumétrique.**
- Lorsque le véhicule est verrouillé, la protection volumétrique et la protection anti-soulèvement sont désactivées jusqu'à la prochaine ouverture des portes.

Fausse alarme

La surveillance de l'habitacle ne fonctionnera correctement que si le véhicule est entièrement fermé. Veuillez respecter les dispositions légales en la matière.

Une fausse alarme peut se produire dans les cas suivants :

- Fenêtres ouvertes (en partie ou complètement).
- Toit ouvrant/relevable ouvert (en partie ou complètement).
- Déplacement d'objets à l'intérieur du véhicule, tels que des bouts de papier, des désodorisants suspendus au rétroviseur, etc.

Nota

- **S'il y a un deuxième verrouillage alors que l'alarme était activée sans la fonction capteur volumétrique, ce deuxième verrouillage entraînera la connexion de l'alarme avec toutes ses fonctions, sauf celle du**

capteur volumétrique. Cette fonction sera activée à nouveau lors de la prochaine connexion de l'alarme, si elle n'est pas désactivée volontairement.

- Si l'alarme s'est déclenchée à cause du capteur volumétrique, le clignotement du témoin de la porte du conducteur vous l'indiquera en ouvrant celle-ci. Ce clignotement sera différent de celui correspondant à l'alarme activée.
- La vibration d'un téléphone mobile laissé à l'intérieur du véhicule, peut déclencher l'alarme de protection volumétrique, puisque les détecteurs réagissent aux mouvements et aux secousses qui se produisent à l'intérieur du véhicule.
- Si une porte quelconque ou le hayon sont ouverts, seule l'alarme se déclenche. La protection volumétrique et la protection anti-soulèvement ne s'activeront qu'une fois toutes les portes fermées (y compris le hayon).

Portes

Introduction

Les portes et le hayon arrière peuvent être verrouillés manuellement et déverrouillés partiellement, par exemple, si la clé ou le verrouillage centralisé sont abîmés.

⚠ AVERTISSEMENT

Effectuer une ouverture ou un verrouillage de secours sans faire attention peut entraîner des blessures graves.

- Si le véhicule est verrouillé de l'extérieur, les portes et les glaces ne pourront pas être ouvertes de l'intérieur !
- Ne laissez jamais seuls à bord des enfants ou des personnes dépendant de l'aide d'autrui. Ils ne seraient pas à même de sortir seuls du véhicule ou de se porter secours à eux-mêmes dans une situation d'urgence.
- Selon l'époque de l'année, l'intérieur d'un véhicule fermé peut atteindre des températures très élevées ou très basses, qui peuvent entraîner de graves blessures et maladies, voire la mort, en particulier chez les jeunes enfants.

⚠ AVERTISSEMENT

La zone de fonctionnement des portes et du hayon est dangereuse et peut provoquer des blessures.

- Ouvrez ou fermez les portes et le hayon uniquement lorsqu'il n'y a personne sur la course.

ⓘ ATTENTION

Lorsque vous effectuez un verrouillage ou une ouverture de secours, démontez et remontez soigneusement et de manière cor-

recte les composants afin d'éviter des dégâts dans le véhicule.

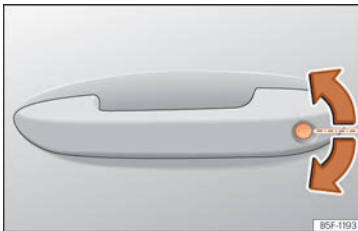
Déverrouillage ou verrouillage d'urgence de la porte du conducteur

Fig. 78 Poignée de la porte du conducteur : barillet de fermeture.

En cas de défaillance du verrouillage centralisé, vous pouvez verrouiller et déverrouiller la porte du conducteur depuis le barillet.

En général, lorsque la porte du conducteur est verrouillée manuellement, toutes les portes sont verrouillées. Lors du déverrouillage manuel, seule la porte du conducteur est déverrouillée. Prenez en compte les instructions relatives au système d'alarme antivol » page 106.

- Retirez le panneton de la clé du véhicule » page 96.
- Introduisez le panneton dans le barillet de serrure et déverrouillez ou verrouillez le véhicule.

Particularités

- L'alarme antivol reste activée sur les véhicules déverrouillés. Cependant, elle ne se déclenche pas » page 106.
- Lorsque vous ouvrez la porte du conducteur, vous disposez de 15 secondes pour mettre le contact d'allumage. Passé ce délai, l'alarme se déclenche.
- Mettez le contact d'allumage. L'antidémarrage électronique détecte une clé de véhicule valable et désactive l'alarme antivol.

ⓘ Nota

L'alarme antivol ne s'active pas lorsque le véhicule est verrouillé manuellement avec le panneton » page 98.

Verrouillage d'urgence des portes sans barillet de serrure

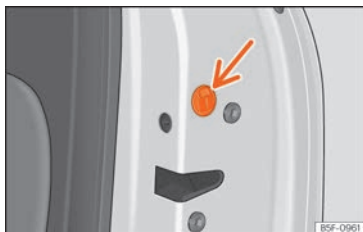


Fig. 79 Verrouillage d'urgence de la porte.

En cas de panne du verrouillage centralisé, les portes sans barillet de serrure doivent être verrouillées séparément.

Le verrouillage d'urgence est situé à l'avant de la porte du passager avant et des portes arrière. Vous voyez seulement si la porte est ouverte.

- Retirez le cache du trou.
- Insérez la clé dans la fente et tournez-la jusqu'en butée vers la droite (porte droite) ou vers la gauche (porte gauche).
- Remettez le cache en place.

Une fois que vous avez fermé la porte, il n'est plus possible de l'ouvrir de l'extérieur. Vous ne pouvez déverrouiller puis ouvrir la porte simul-

tanément de l'intérieur qu'en tirant une fois la poignée d'ouverture de la porte.

Sécurité enfants



Fig. 80 Sécurité enfants de la porte gauche.

La sécurité enfants empêche l'ouverture des portes arrière de l'intérieur. Vous devez éviter que les mineurs n'ouvrent une porte par inadvertance lorsque le véhicule est en circulation.

Cette fonction est indépendante des systèmes électroniques d'ouverture et de verrouillage du véhicule. Elle affecte exclusivement les portes arrière. Elle ne peut être activée et désactivée que de manière mécanique, comme décrit ci-après :

Activation de la sécurité enfants

- Déverrouillez le véhicule et ouvrez la porte sur laquelle vous désirez activer la sécurité.

- Lorsque la porte est ouverte, tournez la rainure avec la clé du véhicule dans le sens horaire pour les portes de gauche »» fig. 80 et dans le sens antihoraire pour les portes de droite.

Désactivation de la sécurité enfants

- Déverrouillez le véhicule et ouvrez la porte sur laquelle vous désirez désactiver la sécurité.
- Lorsque la porte est ouverte, tournez la rainure avec la clé du véhicule dans le sens antihoraire pour les portes de gauche »» fig. 80 et dans le sens horaire pour les portes de droite.

Lorsque la sécurité enfants est activée, la porte ne peut être ouverte que de l'extérieur.

Hayon

Breve introduction

⚠ AVERTISSEMENT

Verrouiller, ouvrir ou fermer le hayon arrière de manière non appropriée ou incontrôlée peut entraîner des accidents et des blessures graves.

- Il ne faut pas ouvrir le hayon arrière lorsque les phares antibrouillard ou les feux de

recul sont allumés. Les feux peuvent être endommagés.

- Ne fermez pas le hayon en appuyant sur la lunette arrière avec la main. La glace pourrait voler en éclats et causer des blessures !

- Après avoir fermé le hayon, assurez-vous qu'il est bien verrouillé car sinon il pourrait s'ouvrir de manière inattendue lorsque le véhicule est en marche.

- Ne fermez jamais le hayon sans faire attention ou de manière incontrôlée, car vous pourriez vous blesser grièvement vous-même ou blesser un tiers. Assurez-vous toujours que personne ne se trouve dans la course du hayon.

- Ne roulez jamais avec le hayon entrouvert ou grand ouvert car les gaz d'échappement pourraient pénétrer dans l'habitacle. Risque d'intoxication !

- Ne laissez jamais le véhicule sans surveillance et ne permettez pas à des enfants de jouer à l'intérieur ou à proximité de celui-ci, en particulier si le hayon arrière est ouvert. Les enfants risqueraient de s'introduire dans le coffre à bagages, fermer le hayon et rester enfermés. Un véhicule fermé à clé peut, selon la saison, chauffer ou refroidir de façon extrême et entraîner des blessures ou des maladies graves, voire la mort.

⚠ ATTENTION

Avant d'ouvrir ou de fermer le hayon arrière, veillez à disposer d'un espace suffisant pour l'ouvrir ou le fermer, par exemple lorsqu'une remorque est attelée ou que le véhicule se trouve dans un garage.

i Nota

Avant de fermer le hayon, vérifiez que la clé n'est pas restée dans le coffre.

Ouverture et fermeture du hayon arrière



Fig. 81 Hayon : ouverture de l'extérieur.

Le fonctionnement du système d'ouverture du hayon est électrique. Elle est activée en actionnant la poignée avec le sigle du hayon »» fig. 81.

Pour verrouiller ou déverrouiller le hayon, appuyez sur la touche ou de la clé du véhicule.

Si le hayon est ouvert ou mal fermé, un message correspondant apparaît sur l'écran du combiné d'instruments.* Si le hayon s'ouvre alors que le véhicule roule à plus de 6 km/h (4 mph), un signal sonore d'avertissement retentit en plus*.

Ouverture et fermeture

- Ouvrir : tirez sur la poignée puis soulevez-la »» fig. 81. Le hayon arrière s'ouvre automatiquement.

- Fermer : maintenez le hayon par l'une des poignées du revêtement intérieur et fermez-le en le déplaçant vers le bas.

Si les portes sont verrouillées, le hayon du coffre à bagages est également verrouillé.

Hayon arrière à ouverture et fermeture électriques*

✓ Valide pour : Leon Sportstourer

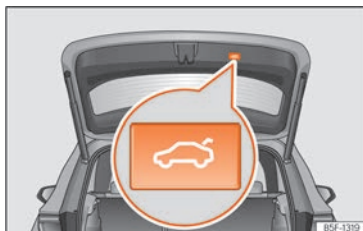


Fig. 82 Hayon : touche de fermeture du hayon



Fig. 83 Sur la porte du conducteur : touche d'ouverture et de fermeture du hayon arrière.

Ouverture du coffre à bagages

• Déverrouillez le véhicule et appuyez brièvement sur la poignée du hayon arrière. Sur les véhicules équipés de Keyless Access, il est

possible d'appuyer directement sur la poignée du hayon arrière. Le hayon arrière se déverrouille si l'une des clés autorisées est détectée à proximité du véhicule.

• **OU** : tirez vers le haut de la touche ⇄ située sur la porte du conducteur »» fig. 83. La touche s'allume même lorsque le contact d'allumage est coupé.

• **OU** : maintenez enfoncée la touche ⇄ de la clé du véhicule pendant environ 1 seconde. Si le véhicule est verrouillé, seul le hayon arrière est déverrouillé (les portes restent verrouillées).

• **OU** : sur les véhicules équipés de Keyless Access et de l'ouverture contrôlée par capteurs, il est possible d'ouvrir le hayon arrière en déplaçant le pied dans la zone des capteurs situés sous le pare-chocs arrière (Easy Open »» page 114). Le hayon arrière s'ouvre automatiquement.

Fermeture du coffre à bagages

• Appuyez brièvement sur la touche ⇄ située sur le hayon arrière »» fig. 82.

• **OU** : tirez vers le haut de la touche ⇄ située sur la porte du conducteur »» fig. 83.

• **OU** : sur les véhicules équipés de Keyless Access, appuyez longuement sur la touche ⇄ de la clé du véhicule jusqu'à ce que le hayon arrière soit verrouillé ou déplacez votre pied dans la zone des capteurs situés sous le pare-chocs arrière (Easy Open) »» page 114.

La clé du véhicule ne doit pas se trouver éloignée de plus de 1,5 mètres environ du coffre, et elle ne doit pas être à l'intérieur du véhicule.

• **OU** : déplacez manuellement le hayon arrière dans le sens de fermeture jusqu'à ce qu'il se ferme automatiquement.

• Le hayon arrière s'abaisse automatiquement jusqu'en position finale et se ferme également automatiquement.

Interrompre l'ouverture ou la fermeture

Après avoir commencé, l'ouverture et la fermeture du hayon arrière peuvent être interrompues en appuyant sur l'une des touches ⇄.

Continuez à ouvrir ou fermer le hayon à la main. Vous devrez pour cela exercer une force assez importante.

Si vous rappuyez sur l'une des touches ⇄, le hayon se déplacera à nouveau dans la direction correspondante.

Si le hayon arrière rencontre une résistance ou un obstacle lors de l'ouverture ou de la fermeture automatique, l'opération s'interrompt immédiatement. Dans le cas d'une fermeture, le hayon se rouvre un peu.

• Vérifiez pourquoi le hayon n'a pas pu parvenir à s'ouvrir ou se fermer.

• Réessayez d'ouvrir ou de fermer le hayon.

- Il est parfois possible d'ouvrir ou de fermer le hayon à la main en exerçant une force importante.

Particularités en cas de présence d'une remorque

Le hayon arrière électrique peut être ouvert ou fermé à l'aide de ses touches uniquement si le dispositif de remorquage monté en usine est connecté électriquement à une remorque.

Signaux acoustiques

Des signaux sonores sont émis lors de l'ouverture ou de la fermeture du hayon arrière. Exception : lorsque le hayon est ouvert manuellement à l'aide de la poignée ou via la fonction Easy Open avec un mouvement du pied ou qu'il est fermé à l'aide de sa touche »» fig. 82.

Modifier et mémoriser l'angle d'ouverture

Si l'espace disponible à l'arrière ou au-dessus du véhicule est inférieur à la zone d'ouverture du hayon arrière, il est possible de modifier son angle d'ouverture.

Pour mémoriser un nouvel angle d'ouverture, le hayon arrière doit être au moins ouvert de moitié.

- Interrompez le processus d'ouverture à la position souhaitée.

- Appuyez sur la touche ⇐ »» fig. 82 située sur le hayon pendant au moins trois secondes.

L'angle d'ouverture est mémorisé. La mémorisation est indiquée par le clignotement des feux de détresse et l'émission d'un signal sonore.

Rétablir et mémoriser l'angle d'ouverture

Pour que le hayon arrière puisse être entièrement ouvert, il est nécessaire de rétablir et de mémoriser à nouveau l'angle d'ouverture.

- Déverrouillez le hayon arrière et ouvrez-le jusqu'à la hauteur mémorisée.
- Relevez le hayon arrière à la main jusqu'en butée. Vous devrez pour cela exercer une force assez importante.
- Appuyez sur la touche ⇐ »» fig. 82 située sur le hayon pendant au moins trois secondes.
- L'angle d'ouverture programmé en usine est rétabli et mémorisé. La mémorisation est indiquée par le clignotement des feux de détresse et l'émission d'un signal sonore.

Protection automatique contre la surchauffe

Si le système est activé à plusieurs reprises, il se désactive automatiquement afin d'éviter toute surchauffe.

Une fois le système refroidi, il est possible de réutiliser la fonction. Dans l'intervalle, le hayon arrière peut uniquement être ouvert ou fermé à la main en exerçant une force assez importante.

Si lorsque le hayon arrière est ouvert, la batterie du véhicule est déconnectée ou le fusible correspondant fond, le système devra être réinitialisé. Pour ce faire, il est nécessaire de fermer entièrement le hayon.

⚠ AVERTISSEMENT

Si une quantité importante de neige s'accumule sur le hayon arrière ou si celui-ci supporte une charge importante, il est possible que le hayon ne puisse pas s'ouvrir ou qu'une fois ouvert, il descende de lui-même en raison de ce poids supplémentaire en provoquant des blessures graves.

- N'ouvrez jamais le hayon arrière lorsqu'il est recouvert d'une quantité importante de neige ou qu'il supporte une charge, par exemple un porte-bagages.
- Avant d'ouvrir le hayon, retirez la neige ou la charge.

Hayon arrière à ouverture et fermeture contrôlée par capteurs (Easy Open)*

✓ Valable pour : Leon Sportstourer



Fig. 84 Hayon du coffre à bagages à ouverture contrôlée par capteur (Easy Open).

Si une clé valide se trouve dans la zone de proximité du hayon arrière, il est possible de déverrouiller et d'ouvrir ce dernier en déplaçant son pied dans la zone de capteurs située sous le pare-chocs arrière.

- Coupez le contact d'allumage.
- Placez-vous devant et au centre du pare-choc arrière.
- Approchez rapidement votre pied et le bas de votre jambe le plus près possible du pare-chocs. Le bas de la jambe doit s'approcher de la zone du capteur supérieur et le pied de la zone du capteur inférieur »» fig. 84 ①.

- Retirez rapidement votre pied et le bas de votre jambe de la zone des capteurs »» fig. 84 ②. Le hayon arrière s'ouvre automatiquement.
- Si le hayon arrière ne s'ouvre pas, répétez l'opération au bout de quelques secondes.

Vous pouvez fermer le hayon en déplaçant votre pied comme pour l'ouverture du moment qu'une clé de véhicule valide se trouve dans la zone située à proximité du hayon arrière.

Une fois fermé, le hayon arrière se verrouillera automatiquement si vous avez préalablement verrouillé le véhicule et qu'aucune clé valide ne se trouve à l'intérieur.

Lorsque le hayon est en mouvement d'ouverture ou de fermeture, vous pouvez l'arrêter en déplaçant votre pied de manière similaire du moment qu'une clé de véhicule valide se trouve dans la zone située à proximité du hayon arrière.

Dans les cas suivants, la fonction Easy Open ne sera pas disponible ou ne le sera que partiellement (exemples) :

- Si le pare-choc arrière est très sale.
- Si le pare-choc arrière est mouillé avec de l'eau salée, par exemple si vous avez circulé sur des routes sur lesquelles du sel de déneigement a été répandu.

- Si le dispositif d'attelage en forme de boule à déverrouillage électrique n'est pas escamoté.
- Si le véhicule a été ultérieurement équipé d'un dispositif d'attelage.

En cas de fortes précipitations, il est possible que la fonction Easy Open prenne plus de temps à ouvrir le hayon arrière ou qu'elle se désactive automatiquement afin d'éviter que le hayon ne s'ouvre accidentellement, par exemple en cas de pluie.

La fonction Easy Open peut être activée ou désactivée de manière permanente dans le système d'infodivertissement en appuyant sur la touche > Extérieur > Fermeture.

⚠ AVERTISSEMENT

Si une clé valide se trouve dans la zone proche du hayon arrière, il est possible que dans certains cas, la fonction Easy Open se déclenche accidentellement et ouvre le hayon, par exemple si vous balayez sous le pare-chocs arrière, si vous orientez un jet d'eau ou de vapeur haute pression à cet endroit, ou si vous y réalisez des travaux d'entretien ou de réparation. En cas d'ouverture accidentelle, le hayon arrière risque de blesser les personnes situées sur sa course et d'occasionner des dommages matériels.

- Par conséquent, assurez-vous à tout moment qu'aucune clé valide non surveillée ne se trouve à proximité du hayon arrière.

- Avant de réaliser les travaux d'entretien ou de réparation du véhicule, désactivez toujours la fonction Easy Open via le système d'infodivertissement.
- Avant de laver le véhicule, désactivez toujours la fonction Easy Open via le système d'infodivertissement.
- Avant de monter un porte-vélos ou d'atteler une remorque » page 298, désactivez toujours la fonction Easy Open via le système d'infodivertissement.

Déverrouillage d'urgence du hayon arrière



Fig. 85 Détail du coffre à bagages : déverrouillage d'urgence (Leon).



Fig. 86 Détail du coffre à bagages : déverrouillage d'urgence (Leon Sportstourer).

Le hayon peut être déverrouillé de l'intérieur en cas d'urgence (par exemple, en cas d'absence de batterie).

Sur le revêtement du coffre à bagages, il existe une rainure qui permet d'accéder au mécanisme d'ouverture d'urgence.

Déverrouillage du hayon de l'intérieur du coffre à bagages

- Introduisez le panneton de la clé dans la rainure et déplacez la clé dans le sens de la flèche jusqu'à ce que vous déverrouilliez la serrure » **fig. 85** » **fig. 86**.

Commandes des glaces

Ouverture et fermeture électriques des glaces

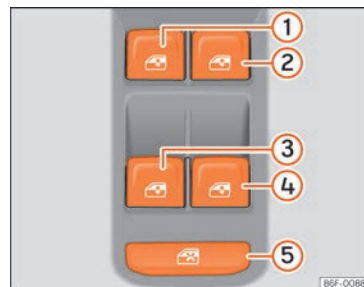


Fig. 87 Détail de la porte du conducteur : commandes des fenêtres.

- Ouvrir la vitre : appuyez sur le bouton
- Refermer la vitre : tirez sur le bouton

Boutons de la porte du conducteur

- 1 Fenêtre de la porte avant gauche
- 2 Fenêtre de la porte avant droite
- 3 Fenêtre de la porte arrière gauche
- 4 Fenêtre de la porte arrière droite
- 5 Commande de sécurité pour la désactivation des boutons de lève-glaces sur les portes arrière




Les éléments de commande intégrés à la porte du conducteur permettent de commander les glaces avant et arrière. Les autres portes comportent des touches séparées pour la glace respective.

Lorsque vous garez le véhicule ou que vous le laissez sans surveillance, fermez toujours complètement les glaces »» ⚠.


Après avoir coupé le contact, vous pouvez encore actionner les vitres pendant environ 10 minutes, tant que la porte du conducteur ou du passager avant n'est pas ouverte.

Commande de sécurité *

La commande de sécurité »» **fig. 87**  située sur la porte du conducteur vous permet de désactiver les touches des lève-glaces sur les portes arrière.

Commande de sécurité non enclenchée : les touches des portières arrière sont activées.


Commande de sécurité enclenchée : les touches des portières arrière sont désactivées.


Le symbole de la commande de sécurité  s'allumera en jaune si les touches des portes arrière sont désactivées.

Ouverture/fermeture confort


Les glaces peuvent s'ouvrir et se fermer depuis l'extérieur avec la clé du véhicule :

Ouverture de confort :

- Appuyez sur la touche  de la télécommande et maintenez-la enfoncée jusqu'à ce que toutes les fenêtres et le toit ouvrant* aient atteint la position souhaitée.

- **OU** : Déverrouillez d'abord le véhicule avec la touche  de la clé à radiocommande et maintenez ensuite la clé dans la serrure de la porte du conducteur jusqu'à ce que toutes les glaces et le toit ouvrant* aient atteint la position souhaitée.


Fermeture de confort :

- Maintenez enfoncée la touche  de la clé à radiocommande jusqu'à ce que toutes les glaces et le toit ouvrant* soient fermés »» ⚠.

- **OU** : Maintenez la clé dans la serrure de la porte du conducteur en position fermée jusqu'à ce que toutes les glaces et le toit ouvrant*.

- **OU** à l'aide du système Keyless Access* [verrouillage uniquement] : Appuyez un doigt pendant quelques secondes sur la surface sensible de verrouillage »» **fig. 89** (flèche) de la poignée de porte jusqu'à ce que les vitres et le toit ouvrant* se ferment. Si vous cessez de toucher la surface sensible, la fonction d'ouverture/fermeture s'interrompt.

Dans le cas de la fermeture confort, ce sont d'abord les glaces qui se ferment, puis le toit coulissant panoramique.

Dans le système d'infodivertissement, vous pouvez effectuer différents réglages à l'aide de la touche de fonction  > **Extérieur** > **Vitres** > **Ouverture de confort**.

Remontée et abaissement automatique

La remontée et l'abaissement automatiques permettent l'ouverture et la fermeture complètes des glaces. Pour cela, il est nécessaire de maintenir enfoncée la touche correspondante du lève-glace.

Pour la fonction de remontée automatique : tirez sur la touche de la vitre correspondante vers le haut jusqu'au deuxième niveau.

Pour la fonction de descente automatique : appuyez sur la touche de la vitre correspondante vers le bas jusqu'au deuxième niveau.

Interrompre le fonctionnement automatique : appuyez ou tirez à nouveau sur la touche de la vitre correspondante.

Rétablissement de la fonction remontée/abaissement automatiques

Si l'on débranche et rebranche la batterie, ou si elle est déchargée avec une glace restée ouverte, la fonction remontée/abaissement automatiques est inopérante et doit être rétablie.

- Tirez vers le haut la touche de la glace correspondante et maintenez-la dans cette position pendant au moins une seconde.
- Relâchez la touche et tirez-la à nouveau vers le haut, en la maintenant. La remontée et l'abaissement automatiques fonctionnent alors de nouveau.

Les lève-glaces électriques automatiques peuvent être rétablis individuellement, ou simultanément pour plusieurs glaces.

AVERTISSEMENT

Lisez et tenez compte des avertissements de sécurité »»  au chapitre Introduction à la page 109.

- Toute utilisation incorrecte des lève-glaces électriques peut entraîner des blessures.
- Ne fermez jamais les glaces sans faire attention ou de manière incontrôlée, car vous pourriez vous blesser gravement vous-même ou blesser un tiers. Vous devez donc vous assurer que personne ne se trouve dans la zone de fonctionnement des glaces.
- Si le contact d'allumage est mis, les équipements électriques peuvent être mis en marche et entraîner des blessures, comme par exemple, avec les lève-glaces électriques.
- Les portes du véhicule peuvent avoir été verrouillées avec la clé à radiocommande,

ce qui complique l'accès des secours en cas d'urgence.


- C'est pourquoi vous devez toujours vous munir de la clé lorsque vous quittez le véhicule.
- Les lève-glaces sont désactivés lorsque le contact d'allumage est coupé et que l'une des portes avant est ouverte.
- Si nécessaire, désactivez les lève-glaces arrière avec la commande de sécurité. Assurez-vous ensuite qu'ils sont bien désactivés.
- Pour des raisons de sécurité, ne fermez et n'ouvrez les glaces de votre véhicule à l'aide de la clé à radiocommande que lorsque vous vous trouvez à environ 2 mètres du véhicule. Pendant que vous appuyez sur le bouton de fermeture, observez toujours les glaces pour prévenir les accidents. Le processus de fermeture s'interrompt immédiatement lorsque vous relâchez la touche.

Nota

Si la remontée d'une glace est difficile ou entravée par un obstacle, la glace se rabaisse immédiatement »» page 117. Dans ce cas, vérifiez pourquoi la glace n'a pas pu remonter avant de tenter de la refermer.

Dispositif anti-pincement des glaces

Le dispositif anti-pincement réduit le risque de blessures lors de la fermeture des glaces électriques.

- Lors de la fermeture automatique d'une glace, si celle-ci remonte difficilement ou bute contre un obstacle, elle s'arrête à cet endroit et se rouvre immédiatement »» .
- Recherchez alors pourquoi la fenêtre ne ferme pas avant de réessayer.
- Si vous réessayez dans les 10 secondes qui suivent et la glace remonte difficilement ou bute contre un obstacle, la fonction de remontée automatique ne fonctionnera plus pendant 10 secondes.
- Si la glace ne peut toujours pas se fermer en raison d'un coulisement difficile ou d'un obstacle, elle s'arrête à cet endroit.
- Si vous ne trouvez pas la cause empêchant la glace de se fermer, essayez de la remonter à nouveau en actionnant la touche dans les 10 secondes qui suivent. La glace se ferme avec la force maximale. **Le dispositif anti-pincement est maintenant désactivé.**
- Si vous attendez plus de 10 secondes, la glace s'abaisse de nouveau complètement lors de l'actionnement de la commande et la remontée automatique est de nouveau activée. »»

⚠ AVERTISSEMENT

Lisez et tenez compte des avertissements de sécurité » au chapitre Ouverture et fermeture électriques des glaces à la page 117.

- Le dispositif anti-pincement n'empêche pas la compression des doigts ou d'autres parties du corps contre le cadre de la fenêtre – risque de blessures !

Toit ouvrant*

Brève introduction

Le toit ouvrant fonctionne lorsque le contact d'allumage est mis. Une fois le contact d'allumage coupé, le toit ouvrant pourra être ouvert ou fermé pendant quelques minutes à condition que ni la porte du conducteur, ni celle du passager avant ne soient ouvertes.

⚠ AVERTISSEMENT

L'utilisation du toit ouvrant de façon négligente ou peu soigneuse peut entraîner des blessures graves.

- Ouvrez ou fermez le toit ouvrant et le store pare-soleil uniquement lorsque personne ne se trouve dans leur zone de fonctionnement.
- Ne laissez jamais les clés à l'intérieur du véhicule lorsque vous le quittez.

- Ne laissez jamais un enfant ou une personne pouvant avoir besoin d'aide seuls à l'intérieur du véhicule, en particulier s'ils ont accès à la clé du véhicule. S'ils utilisaient la clé sans surveillance, ils pourraient verrouiller le véhicule, démarrer le moteur, mettre le contact d'allumage et actionner le toit ouvrant.

- Une fois le contact d'allumage coupé, le toit ouvrant pourra être momentanément ouvert ou fermé à condition que ni la porte du conducteur, ni celle du passager avant ne soient ouvertes.

ⓘ ATTENTION

- Afin d'éviter des dommages, lorsque les températures sont hivernales, éliminez la glace ou la neige qu'il peut y avoir sur le toit du véhicule avant d'ouvrir le toit ouvrant ou de régler sa position déflectrice.

- Avant de quitter le véhicule ou en cas de précipitations, fermez toujours le toit ouvrant. Si le toit ouvrant est ouvert ou en position déflectrice, l'eau entre dans l'habitacle et peut endommager sérieusement le système électrique. Cela peut provoquer d'autres dommages sur le véhicule.

ℹ Nota


- Retirez périodiquement, manuellement ou avec un aspirateur, les feuilles mortes ou tout autre objet qui se déposent dans les rails du toit ouvrant.

- Si le toit ouvrant ne fonctionne pas correctement, le dispositif anti-pincement ne fonctionnera pas non plus. Adressez-vous à un atelier spécialisé.

Fonctionnement du toit ouvrant



Fig. 88 Dans le ciel de pavillon : touche du toit ouvrant.

La zone fonctionnelle  peut fonctionner de deux manières : en la faisant glisser ou en appuyant dessus.

Glisser : Le toit s'ouvre ou se ferme en partie ou entièrement.

Appuyer : Le toit se relève, s'ouvre ou se ferme en partie ou entièrement. Appuyez de nouveau dessus pour interrompre le mouvement automatique.

Relever, ouvrir ou fermer le toit ouvrant

Ouvrir le toit ouvrant :

- Mouvement automatique : faites glisser le doigt vers l'arrière de la zone fonctionnelle ➡ ➡ **fig. 88 (A)**.

- Mouvement manuel : faites glisser le doigt vers l'arrière de la zone fonctionnelle ➡ en le maintenant.

Fermer le toit ouvrant :

- Mouvement automatique : faites glisser le doigt vers l'avant de la zone fonctionnelle ➡ **(A)**.

- Mouvement manuel : faites glisser le doigt vers l'avant de la zone fonctionnelle ➡ en le maintenant.

Relever le toit ouvrant :

- Le toit ouvrant ne peut être relevé que s'il est fermé.

- Mouvement automatique : appuyez brièvement au centre de la zone fonctionnelle ➡ **(B)**

Fermer le toit ouvrant relevé :

- Mouvement automatique : faites glisser le doigt vers l'avant de la zone fonctionnelle ➡ **(A)** ou appuyez brièvement au centre de la zone fonctionnelle ➡ **(B)**.

Interrompre le mouvement automatique d'ouverture ou de fermeture :

- Appuyez de nouveau sur l'aire fonctionnelle ➡.

Fonction confort permettant d'ouvrir ou fermer le toit ouvrant*

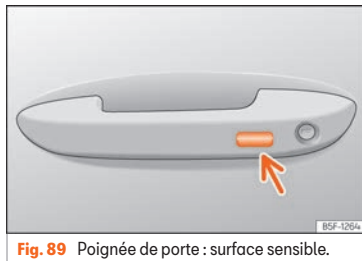


Fig. 89 Poignée de porte : surface sensible.

Comme les glaces, le toit ouvrant peut être ouvert et fermé avec la fonction confort.

Avec la serrure de la porte*

- Maintenez la clé en position d'ouverture ou de fermeture dans la serrure de la porte du conducteur pour ouvrir le toit en position relevée ou le fermer. Relâchez la clé pour interrompre cette opération.

Avec la radiocommande

- Maintenez la touche de verrouillage ou de déverrouillage enfoncée pour ouvrir ou fermer le toit. Si vous arrêtez d'appuyer sur la touche sur laquelle vous appuyez, la fonction d'ouverture ou de fermeture est interrompue.

Via le système Keyless Access* (fermeture uniquement)

- Appuyez un doigt pendant quelques secondes sur la surface sensible de verrouillage ➡ **fig. 89** (flèche) de la poignée de porte jusqu'à ce que le toit ouvrant se ferme. Si vous cessez de toucher la surface sensible, la fonction d'ouverture/fermeture s'interrompt.

Dispositif anti-pincement du toit coulissant panoramique

Le dispositif anti-pincement permet de réduire le risque de contusions lors de la fermeture du toit ouvrant ➡ ⚠. Si le toit ouvrant rencontre une résistance ou un obstacle en se fermant, il se ouvre immédiatement.

- Vérifiez pourquoi le toit ne s'est pas fermé.
- Essayez de le fermer à nouveau.
- Si le toit ne peut pas se fermer en raison d'un obstacle ou d'une résistance, il s'arrêtera dans la position correspondante puis s'ouvrira. Si la fonction automatique est active, il est »

possible qu'une nouvelle tentative de fermeture soit entreprise.

- Si le toit ne parvient toujours pas à se fermer, fermez-le sans activer le dispositif anti-pincement.

Fermeture du toit ouvrant sans intervention du dispositif anti-pincement

- Dans les 5 secondes après avoir activé la fonction anti-pincement, faites glisser le doigt vers l'avant de la zone fonctionnelle ➔
» » fig. 88 (A) et maintenez-le appuyé jusqu'à ce que le toit ouvrant soit entièrement refermé.
- **Le toit se ferme sans intervention du dispositif anti-pincement !**
- Si le toit ne parvient toujours pas à se fermer, adressez-vous à un atelier spécialisé.

⚠ AVERTISSEMENT

Fermer le toit ouvrant sans intervention du dispositif anti-pincement peut provoquer des blessures graves.

- Fermez toujours le toit avec précaution.
- Personne ne doit se trouver sur la course du toit, en particulier lorsqu'il se ferme sans intervention du dispositif anti-pincement.
- Le dispositif anti-pincement n'empêche pas le pincement des doigts ou d'autres parties du corps contre le cadre du toit et les blessures.

Feux

Éclairage du véhicule

Témoins



Témoin allumé

feux de recul totalement ou partiellement défectueux.

Défaut sur le système d'éclairage d'angle.



Témoin allumé

Feu antibrouillard arrière allumé.



Témoin allumé

Clignotant gauche ou droite.
Le voyant clignote deux fois plus rapidement lorsqu'un clignotant du véhicule est défectueux.

Feux de détresse allumés » » page 126.



Témoin allumé

Clignotants de remorque



Témoin allumé

Feux de route allumés ou appels de phares actionnés » » page 122.



Témoin allumé

L'assistant des feux de route (Light Assist) est activé » » page 124.

En mettant le contact, certains témoins d'avertissement et de contrôle s'allument pendant quelques secondes, lorsqu'un contrôle de la fonction est effectué. Ils s'éteignent après quelques secondes.




AVERTISSEMENT

Lisez et tenez compte des avertissements de sécurité » » ⚠ au chapitre Témoins d'alerte et de contrôle à la page 89.

Touches d'éclairage et de visibilité



Fig. 90 Planche de bord : commande des feux.

En appuyant sur la touche  **MODE**, vous pouvez sélectionner parmi les fonctions suivantes (le voyant correspondant s'allume) :

	Allumer les feux de croisement.
AUTO	Contrôle automatique des feux de croisement et des feux de jour
	Allumer les feux de stationnement

De même, les fonctions d'éclairage suivantes peuvent être activées en appuyant sur le symbole correspondant.

En activant la fonction, le symbole correspondant s'allume. Appuyer de nouveau sur le symbole pour désactiver la fonction.

	Allumer ou éteindre les feux antibrouillard*
	Allumer ou éteindre le voyant antibrouillard.
	Activer ou désactiver la fonction de désembuage du pare-brise » page 161.
	Activer ou désactiver le dégivrage de la lunette arrière » page 161.

La responsabilité du réglage des projecteurs et du bon éclairage du véhicule en déplacement incombe toujours au conducteur.

Allumage automatique des projecteurs AUTO*

L'allumage automatique des feux de croisement n'est qu'un outil d'assistance et ne peut

pas reconnaître toutes les situations de conduite.

Avec le voyant **AUTO** allumé, les feux du véhicule et l'éclairage des cadrans et des commandes s'allument automatiquement dans les cas suivants »

- Le photodétecteur détecte l'*obscurité*, par exemple, lorsque l'on roule dans un tunnel. Ils s'éteignent lorsqu'ils détectent un éclairage suffisant.
- Le capteur de pluie détecte la pluie et active l'essuie-glace. Ils s'éteignent lorsque l'essuie-glace n'a pas été activé pendant quelques minutes.

Feux de jour

Les phares avant disposent de feux indépendants intégrés dans les projecteurs principaux.

Les feux de jour s'allument chaque fois que le contact est mis si les voyants sont éteints ou si le voyant **AUTO** est allumé, à condition que le détecteur de luminosité **ne capte pas** d'obscurité. Les feux de jour s'éteignent en coupant le contact.

Si le voyant **AUTO** est allumé, un capteur de luminosité active et désactive automatiquement les feux de croisement (y compris l'éclairage des commandes et les cadrans) ou les feux de jour, en fonction du niveau d'éclairage extérieur.

Feux d'autoroute*

Les feux d'autoroute ne sont pas disponibles sur les véhicules équipés de projecteurs LED High.

La fonction s'active et se désactive dans le menu correspondant du système d'infodivertissement.

- **Activation** : si le véhicule dépasse 110 km/h (68 mph) pendant plus de 30 secondes, le faisceau lumineux des feux de croisement s'élève légèrement pour augmenter la distance de visibilité du conducteur.
- **Désactivation** : dès que la vitesse du véhicule passe en dessous de 100 km/h (62 mph), le faisceau lumineux des feux de croisement retourne immédiatement à sa position normale.

Signaux sonores pour avertir que les feux n'ont pas été éteints.

Si le contact n'est pas mis et que la portière du conducteur est ouverte, des signaux d'avertissement retentissent dans les cas suivants pour vous rappeler d'éteindre la lumière.

- Lorsque les feux de stationnement seront allumés » page 122.
- Lorsque le voyant ou (est allumé. »

⚠ AVERTISSEMENT

Si la voie n'est pas bien éclairée et que d'autres usagers ne voient pas le véhicule ou qu'ils le voient mal, cela peut provoquer des accidents.

- L'allumage automatique des feux de croisement (AUTO) active uniquement les feux de croisement en cas de changement des conditions d'éclairage mais pas en cas de brouillard, par exemple.

⚠ AVERTISSEMENT

Les feux de position ou les feux de jour ne sont pas assez lumineux pour éclairer suffisamment la route et pour que les autres usagers de la route vous voient.

- C'est pourquoi vous devez toujours allumer les feux de croisement s'il pleut ou en cas de mauvaise visibilité.
- Il ne faut jamais circuler avec les feux de jour lorsque la voie n'est pas bien éclairée à cause des conditions climatiques ou d'éclairage.

⚠ AVERTISSEMENT

Si les projecteurs sont réglés trop hauts et en cas d'utilisation inappropriée des feux de route, cela risque de distraire et d'éblouir les autres conducteurs. Cela pourrait entraîner un accident grave.

- Assurez-vous à tout moment que les projecteurs sont réglés correctement.

i Nota

- Il faut respecter les dispositions légales propres à chaque pays concernant l'utilisation de l'éclairage du véhicule.
- Les feux de croisement ne s'allument que si le contact d'allumage est mis. Lorsque le contact d'allumage est déconnecté, les feux de position se connectent automatiquement.
- Le feu arrière de brouillard peut éblouir les véhicules qui vous suivent. Utilisez le feu arrière antibrouillard uniquement en cas de visibilité très limitée.

Levier des clignotants et des feux de route

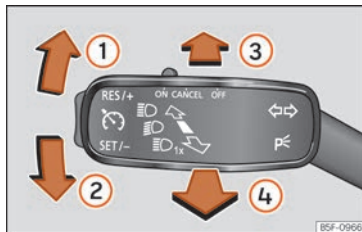


Fig. 91 Levier des clignotants et des feux de route.

Déplacez le levier dans la position souhaitée :

- ① Clignotant droit ou feu de stationnement droit (contact d'allumage coupé).
- ② Clignotant gauche ou feu de stationnement gauche (contact d'allumage coupé).
- ③ Allumer les feux de route : voyant de contrôle allumé sur le tableau de bord.
- ④ L'appel de phares s'active en actionnant le levier. Témoin allumé.

Placez le levier dans sa position de repos pour désactiver la fonction correspondante.

Clignotants confort

Avec le contact d'allumage, déplacez le levier jusqu'à la butée vers le haut ou vers le bas et relâchez-le. Les clignotants clignoteront alors trois fois.

Les clignotants de confort s'activent et se désactivent depuis le système d'infodivertissement à l'aide de la touche de fonction > **Extérieur** > **Feux** > **Clignotants de confort** >>> page 94.

Sur des véhicules ne disposant pas du menu correspondant, la fonction peut être désactivée dans un atelier spécialisé.

Feux de stationnement P<


Les feux de stationnement ne s'allument que si le contact d'allumage est coupé. Lorsque le feu en question est allumé, un signal sonore

retentit tant que la portière du conducteur est ouverte.

- Coupez le contact d'allumage.
- Déplacez le levier des clignotants vers le haut ou le bas.

Lorsque les feux de stationnement sont allumés, les feux de position avant et arrière du côté correspondant et une partie des feux arrière s'allument également.

Feux de stationnement des deux côtés

- Coupez le contact d'allumage.
- Appuyez sur le bouton  **MODE** pour sélectionner \Rightarrow \Leftarrow .
- Verrouillez le véhicule de l'extérieur.

Seuls les feux de position des deux projecteurs s'allument alors, ainsi que les feux arrière.

AVERTISSEMENT

L'utilisation des clignotants de manière inappropriée, leur non-utilisation ou non-désactivation peut induire en erreur les usagers de la route. Cela pourrait entraîner un accident grave.

- Prévendez à chaque fois que vous voulez changer de voie, que vous doublez ou que vous braquez le volant en activant le clignotant suffisamment à l'avance.

- Désactivez le clignotant dès que vous avez fini la manœuvre, changé de voie, doublé ou braqué le volant.

AVERTISSEMENT

L'utilisation incorrecte des feux de route peut causer des accidents et des blessures graves, car les feux de route peuvent distraire et éblouir les autres conducteurs.

Nota

- Un signal d'avertissement retentit si vous coupez le contact sans avoir éteint les clignotants et tant que la porte du conducteur reste ouverte. Ce signal vous rappelle que vous devez désactiver les clignotants, à moins que vous ne vouliez laisser allumés les feux de stationnement.
- Si les clignotants confort sont allumés (trois clignotements) et que le clignotant confort du côté opposé s'allume, le côté actif cesse de clignoter et le côté nouvellement sélectionné ne clignote qu'une fois.
- Le clignotant ne fonctionne que lorsque le contact d'allumage est mis. Le signal de détresse fonctionne aussi lorsque le contact d'allumage est coupé.
- En cas de défaut sur l'un des clignotants de la remorque, le témoin cesse de clignoter (clignotants de la remorque) et le clignotant du véhicule cesse de clignoter deux fois plus vite.

- Les feux de route ne peuvent être allumés que si les feux de croisement sont allumés.
- Dans des conditions météorologiques froides ou humides, les projecteurs, les feux arrière et les clignotants pourraient s'embruer temporairement. Ce phénomène est normal et n'a aucune influence sur la vie utile du système d'éclairage du véhicule.
- Si vous laissez le clignotant gauche ou droit activé et que vous coupez le contact d'allumage, les feux de stationnement ne s'allument pas automatiquement.

Assistant des feux de route (Light Assist)*

L'assistant des feux de route évite automatiquement d'éblouir les véhicules venant dans l'autre sens ou ceux vous précédant. De plus, il détecte les zones éclairées et éteint les feux de route en passant, par exemple, dans les agglomérations.

Parmi ses restrictions, l'assistant allume ou éteint automatiquement les feux de route en fonction des conditions ambiantes et de circulation, ainsi qu'en fonction de la vitesse

» 

»

Activation de l'assistant des feux de route



• Mettez le contact et sélectionnez le mode **AUTO** à l'aide de la commande des feux

» » fig. 90.

• À partir de la position de base, appuyez en avant sur le levier des clignotants et de feux de route » » fig. 91 ③. L'activation du témoin indique que l'assistant des feux de route est activé.

Désactivation de l'assistant des feux de route

• Désactivez le mode **AUTO** à l'aide de la commande des feux » » fig. 90.

• **OU** : avec les feux de route activés, tirez vers l'arrière le levier des clignotants et des feux de route » » fig. 91 ④.

• **OU** : poussez vers l'avant le levier des clignotants et des feux de route pour activer manuellement les feux de route. L'assistant des feux de route sera alors désactivé.

Limites du système

Dans les cas suivants, les feux de route doivent être éteints manuellement car l'assistant de feux de route ne les éteindra pas à temps ou ne les éteindra pas du tout :

• Sur les routes peu éclairées avec des panneaux de signalisation très réfléchissants.

• En cas de présence d'usagers de la route peu ou pas éclairés, par exemple des piétons ou des cyclistes.

• Dans des virages serrés, lorsque la circulation dans l'autre sens est en partie cachée, dans les montées ou les descentes prononcées.

• Sur les axes avec une circulation dans l'autre sens, avec la présence de rails de séparation des voies, lorsque le conducteur peut voir largement au-dessus, par exemple au volant d'un camion.

• Par temps de brouillard, en cas de neige ou de forte pluie.

• Dans des tourbillons de poussière ou de sable.

• Lorsque le pare-brise est endommagé dans le champ de vision de la caméra.

• Lorsque le champ de vision de la caméra est embué, sale ou recouvert d'autocollants, de neige ou de givre.

• Si la caméra est en panne ou si son alimentation électrique est coupée.



AVERTISSEMENT

Les performances de confort de l'assistant des feux de route ne doivent pas vous inciter à prendre des risques. Le système ne remplace en aucun cas la vigilance du conducteur.

• Gardez toujours le contrôle des feux de route et adaptez-les aux conditions de luminosité, de visibilité et de circulation.

• Il se peut que le régulateur des feux de route ne reconnaisse pas correctement toutes les situations de conduite et qu'il fonctionne avec des limitations dans certains cas.

• Lorsque l'objectif de la caméra est sale, couvert ou endommagé, le fonctionnement du régulateur des feux de route peut être affecté. Ceci est également valable lorsque vous modifiez l'installation d'éclairage du véhicule, en faisant installer par exemple des phares supplémentaires.



ATTENTION

Prenez les points suivants en compte afin de ne pas endommager le fonctionnement du système :

• Nettoyez régulièrement l'objectif de la caméra et maintenez-le exempt de neige et de glace.

• Ne couvrez pas l'objectif de la caméra.

• Vérifiez que le pare-brise, situé dans la zone de l'objectif de la caméra, n'est pas endommagé.



Nota

• Les appels de phare peuvent être activés et désactivés manuellement à tout moment

avec le levier des clignotants et des feux de route » page 122.

• Si des objets projetant de la lumière se trouvent dans la zone d'influence de la caméra, par exemple un système portable de navigation, le fonctionnement de l'assistant de feux de route peut en être affecté.

Phares antibrouillard avec fonction virage*

Les feux de *virage* constituent une fonction complémentaire des feux de croisement permettant d'améliorer l'éclairage latéral de la chaussée dans les virages serrés à faible vitesse.

Les feux de *virage* fonctionnent lorsque les feux de croisement sont activés et que le véhicule circule à une vitesse inférieure à 40 km/h [25 mph].

- En tournant le volant ou en activant le clignotant, le projecteur antibrouillard correspondant s'allume progressivement. Une fois le virage passé, les feux de *virage* s'éteignent progressivement.
- En engageant la marche arrière, les deux projecteurs antibrouillard s'allument simultanément.

Fonction « Coming home » et « Leaving home »

Les fonctions « Coming Home » et « Leaving Home » éclairent l'environnement le plus proche du véhicule en montant et sortant de ce dernier en cas d'obscurité. Lorsqu'ils sont allumés, les feux de position et de croisement avant, les feux arrière et l'éclairage de la plaque d'immatriculation s'allument.

La fonction « Leaving Home » est commandée grâce à un détecteur photosensible.

Dans le menu des réglages du véhicule du système d'infodivertissement, vous pouvez régler la durée du délai d'extinction des feux, ainsi que l'activation et la désactivation de la fonction.

Activer la fonction « Coming Home »

Pour les véhicules avec capteur de lumière et de pluie.

- Arrêtez le véhicule et coupez le contact avec les feux dans le mode **AUTO** » page 120.
- La fonction de retour chez soi « (Coming Home) » automatique ne s'active que lorsque le détecteur de lumière capte de l'obscurité.

Pour les véhicules sans capteur de lumière et de pluie.

- Coupez le contact d'allumage.

- Activez les avertisseurs optiques *pendant 1 seconde environ*.

Le feu de retour chez soi « (Coming home) » s'allume à l'ouverture de la porte du conducteur. Le *temps d'extinction des phares* commence au moment de la fermeture de la dernière porte du véhicule ou du hayon arrière.

L'éclairage « Coming Home » s'éteint dans les cas suivants :

- Automatiquement, après la fin du temps d'allumage des phares.
- Automatiquement, quand une porte de véhicule ou du hayon arrière est encore ouvert(e) 30 secondes après l'allumage.
- Si les voyants de la commande des feux sont éteints » page 120.
- Lors de la mise du contact d'allumage.

Activer la fonction « Leaving Home »

- Déverrouillez le véhicule avec la télécommande.
- La fonction « Leaving Home » ne s'active que lorsque les feux se trouvent en mode **AUTO** et que le détecteur de luminosité capte de l'obscurité.

»

L'éclairage « Leaving Home » s'éteint dans les cas suivants :

- Automatiquement, au terme du temps d'allumage du « Leaving Home » (par défaut, 30 secondes).
- Lors du verrouillage du véhicule avec la télécommande.
- Si les voyants de la commande des feux sont éteints »» page 120.
- Lors de la mise du contact d'allumage.

i Nota

Pour activer la fonction « Coming Home » et « Leaving Home », le voyant AUTO de l'interrupteur principal des feux doit être allumé et le capteur de luminosité doit détecter de l'obscurité.


Feux de détresse





Fig. 92 Planche de bord : commande des feux de détresse.

Les feux de détresse servent à attirer l'attention des autres usagers de la route sur votre véhicule en cas de danger.

Si votre véhicule doit être arrêté :

1. Garez votre véhicule à une distance de sécurité suffisante de la circulation.
2. Appuyez sur la touche d'activation des feux de détresse »» .
3. Coupez le moteur.
4. Serrez le frein à main.
5. Enclenchez la 1^{re} vitesse dans le cas d'une boîte mécanique ou placez le levier sélecteur en position **P** dans le cas d'une boîte automatique.

6. Utilisez le triangle de signalisation pour que les autres usagers de la route remarquent votre véhicule.
7. Lorsque vous quittez le véhicule, n'oubliez jamais la clé.

Lorsque les feux de détresse sont activés, tous les clignotants du véhicule clignotent en même temps. C'est à dire qu'aussi bien les témoins de clignotants  que le témoin intégré à la commande  clignotent simultanément. Les feux de détresse fonctionnent aussi lorsque le contact d'allumage est coupé.

Avis de freinage d'urgence

Si vous freinez brusquement et en continu à une vitesse supérieure d'environ 80 km/h (50 mph), les feux stop clignotent plusieurs fois par seconde afin de prévenir les véhicules derrière vous. Si le frein reste appliqué, les feux de détresse s'allument automatiquement quand le véhicule s'arrête. Lorsque le véhicule repart, les feux de détresse se désactivent automatiquement.

AVERTISSEMENT

- Un véhicule en panne représente un grand risque d'accident. Utilisez toujours les feux de détresse et un triangle de signalisation pour que les autres usagers de la route remarquent votre véhicule à l'arrêt.

- En raison des températures élevées du catalyseur, il ne faut jamais garer le véhicule à proximité de matières facilement inflammables, comme des herbes sèches ou des traces d'essence : risque d'incendie !

Nota

- La batterie du véhicule se décharge si les feux de détresse restent activés durant une période prolongée (même lorsque le contact d'allumage est coupé).
- Lors de l'utilisation des feux de détresse, respectez les prescriptions du Code de la route.

Réglage dynamique du site des projecteurs

- ✓ Valable pour les véhicules équipés de projecteurs High

La portée des phares s'adapte automatiquement à l'état de charge du véhicule lorsque ceux-ci s'allument.

AVERTISSEMENT

Les objets lourds dans le véhicule peuvent entraîner l'éblouissement et la distraction des autres conducteurs. Cela pourrait entraîner un accident grave.

- Adaptez le faisceau lumineux à l'état de charge du véhicule de manière à ne pas éblouir le reste des conducteurs.

Conduite à l'étranger

Le faisceau lumineux des feux de croisement est asymétrique : le côté de la route par lequel vous voyagez est éclairé plus intensément.

Lorsqu'un véhicule conçu pour un pays avec conduite à droite voyage dans un pays avec conduite à gauche (ou vice versa), il faut normalement couvrir une partie de la tulipe des phares avec des masques adhésifs ou changer le réglage des phares afin de ne pas éblouir les autres conducteurs.

Dans ces cas-là, la réglementation précise des valeurs d'éclairage qui doivent être respectées dans certains points de la distribution lumineuse. Il s'agit du « Mode de voyage ».

La répartition lumineuse des phares permet de respecter les valeurs spécifiques du « Mode de voyage » sans avoir à utiliser de masques autocollants ni à modifier les réglages.


Nota

Le « Mode de voyage » n'est autorisé que temporairement. Si quelqu'un prévoit un long séjour dans un pays où le mode de cir-

culacion est différent, il devra se rendre chez un partenaire SEAT pour faire remplacer ses projecteurs.

Éclairage intérieur

Éclairage du tableau de bord, des écrans et des interrupteurs

Selon le modèle, vous pouvez régler l'éclairage du tableau de bord et des interrupteurs dans le système d'infodivertissement, à l'aide de la touche de fonction  > Intérieur > Éclairage » page 94.

Après avoir mis le contact et lorsque les feux sont éteints, l'éclairage du tableau de bord analogique reste activé en présence de la lumière du jour. L'éclairage se réduit à mesure que la lumière extérieure diminue. Dans certains cas, par exemple, en traversant un tunnel sans la fonction **AUTO** activée, l'éclairage du tableau de bord peut s'éteindre. Le but de cette fonction est d'indiquer visuellement au conducteur qu'il doit activer les feux de croisement.

Si votre véhicule est équipé d'un tableau de bord numérique [SEAT Digital Cockpit], le tableau de bord affiche l'avertissement **Allumez les feux**.

Éclairage intérieur et de lecture




Fig. 93 Détail du ciel de pavillon : plafonnier avant.

	Allumer ou éteindre l'éclairage intérieur.
	<p>Activation par contact de la porte. L'éclairage intérieur s'active automatiquement lors du déverrouillage du véhicule, de l'ouverture d'une porte ou en coupant le contact.</p> <p>L'éclairage s'éteint quelques secondes après la fermeture de toutes les portes, lors du verrouillage du véhicule ou la mise du contact.</p>

Lampe de lecture

Chaque lampe de lecture est tactile ; elle s'allume et s'éteint de manière individuelle en appuyant dans la zone centrale respective. De plus, l'intensité de l'éclairage peut être réglée en fonction de la pression exercée.


Pour allumer les deux lampes ensemble, appuyer sur le symbole  » fig. 93.

Éclairage du coffre à bagages et de la boîte à gants*

Lors de l'ouverture et de la fermeture de la boîte à gants, du côté du passager, et du hayon, l'éclairage correspondant s'allumera et s'éteindra.

Éclairage du plancher*

L'éclairage du plancher dans la zone inférieure du combiné d'instruments (conducteur et passager) s'allume lorsque les portes sont ouvertes et diminue en intensité en cours de route. Cette intensité peut être réglée dans le menu du système d'infodivertissement à l'ai-

de de la touche de fonction  > Intérieur > Éclairage » page 94.

Nota

- Les lampes de lecture s'éteignent en verrouillant le véhicule ou quelques minutes après avoir coupé le contact. Cela empêche la batterie du véhicule de se décharger.

Éclairage d'ambiance*

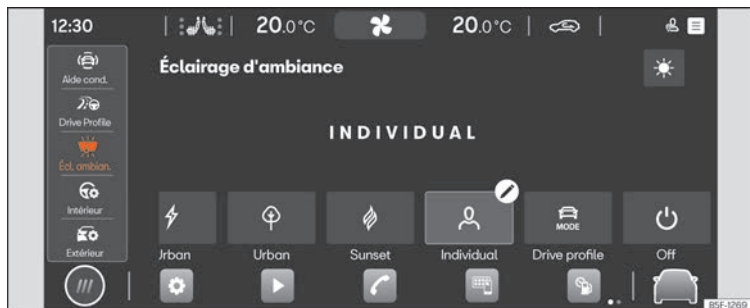


Fig. 94 Représentation schématique : Éclairage d'ambiance

L'éclairage d'ambiance éclaire la zone de la console centrale, la zone du plancher et, en fonction de la version, le panneau des portes avant et la ligne du tableau de bord.

Il existe des versions d'**Éclairage d'ambiance** prédéfinies » **fig. 94**. L'intensité de l'éclairage peut être ajustée à l'aide de la touche de fonction ☀️:

- **Automatique** : éclaire l'intérieur du véhicule en fonction du mode de conduite sélectionné.
- **Manuel** : pour régler l'intensité de l'éclairage d'ambiance dans chaque zone et pour modifier la couleur sur les versions avec éclairage du panneau des portes avant et de la ligne du tableau de bord.

- **Off** : l'éclairage d'ambiance est éteint.

i Nota

Sur certaines versions, la couleur indiquée sur l'écran d'infodivertissement peut ne pas correspondre à la couleur réelle de l'éclairage intérieur du véhicule.

Visibilité

Systèmes d'essuie-glace avant et arrière

Levier d'essuie-glace

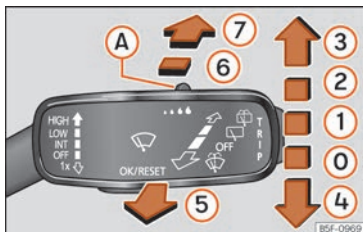


Fig. 95 Utilisation de l'essuie-glace avant et arrière.

Déplacez le levier dans la position souhaitée :

0	OFF	Essuie-glace déconnecté.
1	INT	Balayage intermittent du lave-glace. Avec la commande » fig. 95 (A), réglez la fréquence de balayage (sur les véhicules sans détecteur de pluie) ou la sensibilité du détecteur de pluie.
2	LOW	Balayage lent réglable à l'aide de la commande » fig. 95 (A).

Déplacez le levier dans la position souhaitée :

3	HIGH	Balayage rapide réglable à l'aide de la commande » fig. 95 (A).
4	1x	Balayage bref. Pression brève, nettoyage court. Maintenez le levier appuyé vers le bas plus longtemps pour que le balayage soit plus rapide.
5		Lave-glace. En poussant le levier vers le volant, la fonction lave-glace s'active et l'essuie-glace se déclenche simultanément.
6		Balayage intermittent de la lunette arrière. L'essuie-glace arrière fonctionne environ toutes les 6 secondes.
7		En appuyant sur le levier, la fonction lave-glace arrière s'active et l'essuie-glace arrière se déclenche simultanément.

AVERTISSEMENT

Par températures hivernales, n'utilisez pas le système d'essuie-glace sans avoir auparavant réchauffé le pare-brise à l'aide du système de chauffage et de ventilation. Le nettoyeur pour glaces pourrait sinon geler sur le pare-brise et limiter la visibilité vers l'avant.

ATTENTION

Si vous coupez le contact d'allumage avec l'essuie-glace activé, celui-ci finira le ba-

layage et reviendra à sa position de repos. Lors de la remise en marche du contact d'allumage, l'essuie-glace continuera à fonctionner au même niveau de balayage. Le gel, la neige et d'autres obstacles sur le pare-brise peuvent endommager l'essuie-glace et son moteur.

- Si nécessaire, vous devez éliminer vous-même la neige ou la glace des essuie-glace avant de prendre le volant.
- Décollez soigneusement du pare-brise les balais d'essuie-glace gelés. Pour cela, SEAT recommande un aérosol antigel.
- N'activez pas l'essuie-glace si le pare-brise est sec. Le nettoyage à sec des balais d'essuie-glace risque d'endommager le pare-brise.
- En cas de gel, vérifiez si les balais d'essuie-glace ne sont pas gelés avant de mettre en marche l'essuie-glace ! S'il fait froid, il peut être utile de placer l'essuie-glace en position d'entretien lorsque vous garez le véhicule » page 53.

Nota

- Les systèmes d'essuie-glaces avant et arrière ne fonctionnent que lorsque l'allumage est mis et que le capot ou le hayon sont respectivement fermés.
- L'essuie-glace arrière s'active automatiquement lorsque l'essuie-glace avant est activé et que vous engagez la marche arrière.

Fonctions d'essuie-glace

Comportement de l'essuie-glace dans diverses situations

- Si le véhicule s'arrête lorsque la vitesse 1 ou 2 a été sélectionnée, la vitesse immédiatement inférieure est automatiquement sélectionnée. Si le véhicule repart, le cran sélectionné précédemment est à nouveau sélectionné.
- Lorsque le lave-glace s'active, le climatiseur s'allume pendant 30 secondes environ en mode de recyclage de l'air afin d'éviter l'odeur du liquide lave-glace à l'intérieur du véhicule.
- En balayage par intervalles, le balayage dépend de la vitesse. Plus la vitesse est élevée, plus le balayage est rapide.

Dégivrage des essuie-glace*

Le chauffage dégivre uniquement les gicleurs gelés, il ne supprime pas l'eau dans les flexibles. La puissance calorifique du dégivrage des essuie-glaces est réglée automatiquement lorsque vous mettez le contact, en fonction de la température ambiante.

i Nota

- **Lorsqu'un obstacle se trouve sur le pare-brise, l'essuie-glace essaie de le balayer sur le côté. Si l'obstacle continue à bloquer l'essuie-glace, ce dernier reste immobile.**

Retirez l'obstacle et actionnez à nouveau l'essuie-glace.

- Après l'actionnement du lave-glace, un second balayage est effectué après environ 5 secondes si le véhicule est en circulation (fonction « d'intermittence »). Si au cours d'une période de temps inférieure à 3 secondes, la fonction « essuie-glace » est actionnée à nouveau après la fonction d'intermittence, un nouveau cycle de lavage débutera sans réaliser le dernier balayage. Pour disposer à nouveau de la fonction « d'intermittence », il faudra désactiver et activer l'allumage.

Détecteur de pluie*

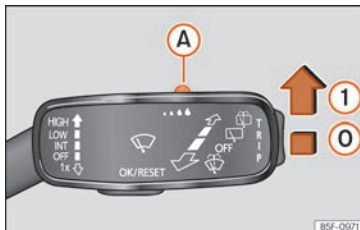


Fig. 96 Levier d'essuie-glace : régler le détecteur de pluie (A).

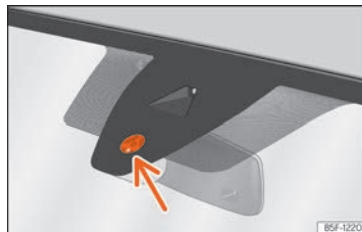


Fig. 97 Surface sensible du détecteur de pluie.

Le détecteur de pluie activé contrôle lui-même les intervalles de balayage de l'essuie-glace en fonction de la quantité de pluie » » Δ. Il est possible de régler la sensibilité du détecteur de pluie manuellement. Balayage manuel » » page 130.

Appuyez sur le levier dans la position souhaitée » » fig. 96 :

- 0 Détecteur de pluie désactivé.
- 1 Détecteur de pluie activé ; balayage automatique si nécessaire.
- A Réglage de la sensibilité du capteur de pluie
 - Déplacer la commande vers la droite : niveau de sensibilité élevé.
 - Déplacer la commande vers la gauche : niveau de sensibilité faible.

Après avoir coupé le contact et l'avoir remis, le capteur de pluie reste activé et fonctionne » »

à nouveau lorsque l'essuie-glace se trouve dans la position ① et que vous circulez à plus de 16 km/h (10 mph).

Comportement modifié du détecteur de pluie

Les causes possibles d'anomalies et d'interprétations erronées *dans la zone de la surface sensible* » fig. 97 du détecteur de pluie peuvent être :

- Balais endommagés : une pellicule d'eau sur les balais endommagés peut allonger le temps d'activation, réduire les intervalles de lavage ou provoquer un balayage rapide et continu.
- Insectes : la présence d'insectes peut causer l'activation de l'essuie-glace.
- Sel déversé sur les axes : en hiver, le sel utilisé sur les routes peut provoquer un balayage exagérément long alors que le pare-brise est presque sec.
- Saletés : la poussière sèche, la cire, le revêtement des glaces (effet lotus) ou les restes de détergent (station de lavage) peuvent réduire l'efficacité du détecteur de pluie, ralentir son temps de réaction ou annuler son fonctionnement.
- Fissure sur le pare-brise : l'impact d'une pierre déclenche un cycle unique de balayage lorsque le détecteur de pluie est activé. Le détecteur de pluie intègre ensuite la réduction de la surface sensible et se règle. En

fonction de la taille de l'impact de la pierre, le comportement du détecteur peut varier.

⚠ AVERTISSEMENT

Il est possible que le capteur de pluie ne capte pas suffisamment cette dernière et qu'il n'active pas l'essuie-glace.

- Si nécessaire, activez l'essuie-glace manuellement lorsque l'eau réduit la visibilité sur le pare-brise.

i Nota

- Nettoyez régulièrement la surface sensible du détecteur de pluie » fig. 97 (flèche) et vérifiez l'état des balais.
- Pour retirer les cires et les revêtements, nous recommandons d'utiliser un détergent pour vitres contenant de l'alcool.
- Ne mettez pas d'autocollants sur le pare-brise devant le capteur de pluie*. Cela pourrait provoquer des perturbations ou des défauts de celui-ci.

Rétroviseurs

Rétroviseur intérieur jour/nuit

Rétroviseur intérieur équipé de la fonction anti-éblouissement automatique*

La fonction anti-éblouissement est activée chaque fois que le contact d'allumage est mis.

Lorsque la fonction anti-éblouissement du rétroviseur est activée, le rétroviseur s'assombrit **automatiquement** en fonction de la luminosité venant frapper le miroir. La fonction anti-éblouissement est annulée si la marche arrière est enclenchée.

⚠ AVERTISSEMENT

En cas de rupture d'un rétroviseur intérieur photosensible, du liquide électrolytique peut s'échapper. Ce liquide peut irriter la peau, les yeux et les organes respiratoires. Lavez immédiatement à grande eau les parties corporelles qui ont été en contact avec ce liquide. Consultez un médecin si nécessaire.

ⓘ ATTENTION

En cas de rupture d'un rétroviseur intérieur photosensible, du liquide électrolytique peut s'échapper. Ce liquide attaque les

surfaces plastiques. Nettoyez-le le plus rapidement possible avec une éponge humide.

i Nota

- Si, par exemple, un pare-soleil* nuit à la lumière incidente, cela signifie que les rétroviseurs anti-éblouissement ne fonctionnent pas parfaitement.
- Lorsque le plafonnier s'allume ou lorsque la marche arrière est enclenchée, les rétroviseurs automatiques photosensibles ne s'assombrissent pas.
- Si vous devez installer un type quelconque d'adhésif sur le pare-brise, ne le faites pas devant les capteurs. Sinon, cela pourrait empêcher la fonction anti-éblouissement automatique du rétroviseur intérieur de fonctionner correctement ou l'empêcher de fonctionner complètement.

Régler les rétroviseurs extérieurs

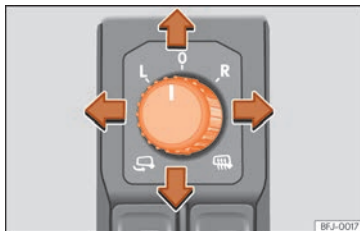





Fig. 98 Détail de la porte du conducteur : commande du rétroviseur extérieur.

Tournez la commande vers la position correspondante :

L/R En déplaçant la commande sur la position désirée, réglez les rétroviseurs côté conducteur (L, gauche) et côté passager (R, droite) dans la direction souhaitée.

-  Selon l'équipement, les miroirs des rétroviseurs sont chauffés en fonction de la température extérieure.
-  Rabattement des rétroviseurs.

Réglage synchrone des rétroviseurs extérieurs

Dans le système d'infodivertissement, la touche de fonction  > **Intérieur** > **Rétroviseurs** permet d'activer l'option de réglage synchronisé des rétroviseurs extérieurs.

- Tournez la commande sur la position **L**¹⁾.
- Réglez le rétroviseur extérieur gauche. Le rétroviseur droit est alors réglé simultanément (de manière synchrone).
- Si nécessaire, corrigez le réglage du rétroviseur du côté droit : tournez la commande jusqu'à la position **R**¹⁾.


Pivotement du rétroviseur extérieur côté passager*

Pour pouvoir voir la bordure du trottoir en se garant en marche arrière, par exemple, la surface du rétroviseur du passager avant peut automatiquement s'incliner si la position a été auparavant enregistrée. Pour cela, il faut que le bouton rotatif soit en position **R**¹⁾.


Le rétroviseur reprend sa position initiale dès que vous roulez à une vitesse supérieure à 15 km/h environ (9 mph) ou que vous coupez le contact d'allumage. Il revient également à sa position de départ si la position de la commande est modifiée. »

¹⁾ Sur les véhicules avec le volant à droite, le réglage est symétrique.

Mémoriser les réglages du rétroviseur externe côté passager pour pivotement du rétroviseur

- Mettez le contact d'allumage.
- Dans le système d'infodivertissement, sélectionnez  > **Intérieur > Rétroviseurs** » page 94.
- Sur la commande, sélectionnez la position R¹⁾.
- Engagez la marche arrière.
- Réglez le rétroviseur extérieur du côté passager de manière à bien voir, par exemple, le bord du trottoir.
- Désengagez la marche arrière.
- La position réglée pour le rétroviseur est mémorisée.

Rabattement des rétroviseurs extérieurs lors de la fermeture du véhicule*

Dans le système d'infodivertissement, la touche de fonction  > **Intérieur > Rétroviseurs** permet d'activer l'option de repli automatique des rétroviseurs extérieurs après avoir stationné et verrouillé le véhicule » page 94.

Lorsque le véhicule est fermé avec la radiocommande, les rétroviseurs extérieurs se rabattent automatiquement. Lorsque vous ou-

vez le véhicule avec la radiocommande, les rétroviseurs se déplient automatiquement.

AVERTISSEMENT

Les rétroviseurs à miroir bombé (convexes ou non sphériques*) agrandissent le champ visuel. Cependant, ils font paraître les objets plus petits et plus lointains. Si vous utilisez ces rétroviseurs pour évaluer la distance entre votre véhicule et les véhicules qui vous suivent lors d'un changement de voie, vous pourriez vous tromper dans votre estimation : risque d'accident !

AVERTISSEMENT

Rabattre et déployer le rétroviseur extérieur sans prendre de précautions peut provoquer des blessures.

- Rabattez ou déployez le rétroviseur extérieur si personne ne se trouve sur le parcours du rétroviseur.
- En déplaçant le rétroviseur, veillez à ne pas vous coincer les doigts entre le miroir et son support.

ATTENTION

- Si le boîtier du rétroviseur a été dérégulé pour quelque raison que ce soit (par exemple, en cas d'impact lors d'une manœuvre),

rabattez le rétroviseur jusqu'en butée en utilisant la commande électrique. Ne ramenez jamais le rétroviseur manuellement à la position initiale au risque d'endommager le mécanisme de repli.

- Si vous lavez le véhicule dans une station de lavage automatique, rabattez les rétroviseurs pour éviter de les endommager. Les rétroviseurs extérieurs rabattables électriquement ne doivent en aucun cas être repliés manuellement mais uniquement à l'aide de la commande électrique.

Nota

- Si le réglage électrique des rétroviseurs est défaillant, vous pouvez régler manuellement les deux miroirs de rétroviseurs extérieurs en appuyant sur le bord.
- La fonction de rabattement des rétroviseurs extérieurs ne fonctionne pas à une vitesse supérieure à 40 km/h [25 mph].

¹⁾ Sur les véhicules avec le volant à droite, le réglage est symétrique.

Protection solaire

Pare-soleil



Fig. 99 Pare-soleil.

Possibilités de réglage des pare-soleil pour le conducteur et le passager

- Baisser le pare-soleil vers le pare-brise.
- Le pare-soleil peut être retiré du support et rabattu contre la porte » fig. 99 ①.
- Basculez le pare-soleil vers la porte, en longueur vers l'arrière.

Un miroir de courtoisie, couvert par un cache, se trouve dans la pare-soleil. Lorsque l'on fait coulisser le volet ② une lumière s'active.

La lumière s'éteint lorsque vous fermez le volet du miroir de courtoisie ou lorsque vous rabattez le pare-soleil vers le haut.

⚠ AVERTISSEMENT

Les pare-soleil ouverts peuvent réduire la visibilité.

- Remplacez toujours les pare-soleils dans leurs fixations si vous n'en avez plus besoin.

i Nota

La lumière qui se trouve au-dessus du pare-soleil s'éteint automatiquement dans certaines conditions après quelques minutes. Cela empêche la batterie du véhicule de se décharger.

Sièges et appuie-tête

Régler les sièges

Réglage manuel des sièges avant

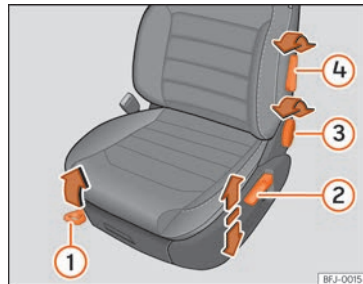


Fig. 100 Sièges avant : réglage manuel du siège.

- ① Avant/arrière : tirez le levier et déplacez le siège. Le siège doit s'encaster en relâchant le levier !
- ② Relever/abaisser : déplacez le levier vers le haut ou le bas, si nécessaire à plusieurs reprises.
- ③ Incliner le dossier : tournez la molette.
- ④ Appui lombaire : déplacez le levier jusqu'à la position souhaitée. »

AVERTISSEMENT

Le mauvais réglage des sièges peut provoquer des accidents et des blessures graves.

- Réglez les sièges uniquement lorsque le véhicule est à l'arrêt, car sinon les sièges pourraient se déplacer de manière inattendue pendant la conduite et vous pourriez perdre le contrôle du véhicule. De plus, une position incorrecte est adoptée lors du réglage.
- Réglez les sièges avant à la verticale, en longueur et en inclinaison uniquement lorsque personne ne se trouve dans la zone de réglage.
- Ne laissez aucun objet obstruer la zone des sièges.
- Ne laissez pas les zones de réglage et de verrouillage des sièges sales.

AVERTISSEMENT

L'utilisation incorrecte des rembourrages et des housses pourrait entraîner l'activation accidentelle du réglage électrique du siège et provoquer le mouvement inattendu du siège pendant la conduite. Cela pourrait entraîner une perte de contrôle du véhicule, ainsi que des accidents et des blessures. De plus, des dommages matériels aux composants électriques des sièges avant peuvent survenir.

- Ne fixez et ne placez jamais de revêtements ou de housses sur leurs commandes électriques.
- N'utilisez jamais de revêtements ou de housses qui n'ont pas été expressément autorisés pour les sièges de ce véhicule.

Appui-tête

Brève introduction

Les possibilités de réglage et le démontage des appui-tête sont décrites ci-dessous. Assurez-vous toujours que les sièges sont réglés correctement » page 13.

Toutes les places sont équipées d'appui-tête. L'appui-tête central arrière est uniquement destiné à la place centrale du siège arrière. Par conséquent, ne le montez pas ailleurs.

Réglage correct de l'appui-tête

Ajustez l'appui-tête de sorte que son bord supérieur soit à la même hauteur que la partie supérieure de votre tête, mais jamais sous les yeux. Gardez l'arrière de la tête aussi près que possible de l'appui-tête.

Réglage de l'appui-tête chez les personnes de petite taille

Abaissez l'appui-tête jusqu'à la butée, même si la tête se trouve en dessous du bord supérieur de ce de celui-ci. Dans la position la plus basse, il peut y avoir un petit espace entre l'appui-tête et le dossier du siège.

Réglage de l'appui-tête chez les personnes de grande taille

Relevez l'appui-tête jusqu'à ce qu'il s'arrête.

AVERTISSEMENT

Si vous conduisez avec l'appui-tête retiré ou mal réglé, vous augmentez le risque de blessures graves ou mortelles en cas d'accident, de freinage et de manœuvres soudaines.

- Voyagez toujours voyager avec l'appui-tête monté et réglé correctement.
- Pour réduire les risques de blessures au cou en cas d'accident, réglez correctement l'appui-tête en fonction de votre taille, en tenant compte du fait que son bord supérieur se trouve à la hauteur du sommet de la tête, mais jamais sous les yeux. Gardez l'arrière de la tête aussi près que possible de l'appui-tête et centrée.
- Ne réglez jamais l'appui-tête pendant la conduite.
- En aucun cas les passagers arrière ne voyageront avec les appui-tête en position de non-utilisation.

ⓘ ATTENTION

Lors du démontage et du montage des appui-tête, ne les laissez pas heurter le revêtement intérieur du toit, le dossier du siège avant ou d'autres parties du véhicule. Sinon, des dommages peuvent survenir.

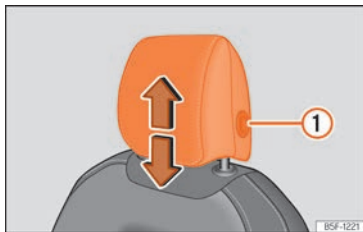
Régler les appui-tête

Fig. 101 Siège avant : réglage de l'appui-tête.

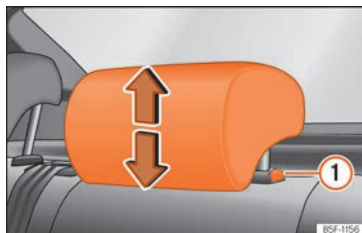


Fig. 102 Appui-tête arrière : réglage de l'appui-tête.

Régler la hauteur des appui-tête

- Saisissez l'appui-tête des deux côtés avec les mains puis poussez-le vers le haut jusqu'à ce qu'il s'enclenche dans la position désirée. Pour le rabaisser, faites de même en appuyant sur le bouton latéral ① »» fig. 101 »» fig. 102.
- L'appui-tête doit s'encaster correctement dans une position.

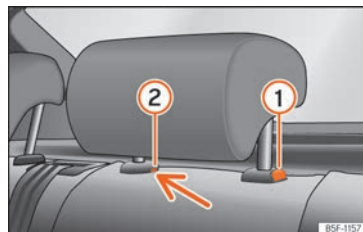
Démonter et monter les appui-tête

Fig. 103 Appui-tête arrière : démontage.

Retirer et monter les appui-tête avant

- Déplacez l'appui-tête vers le haut, jusqu'en butée.
- Appuyez sur le bouton latéral »» fig. 101 ① et retirez les appui-tête.
- Lors du remontage, introduisez l'appui-tête dans les trous du dossier et poussez-le vers le bas jusqu'à ce qu'il s'encastre.

Déposez les appui-tête arrière.

Pour démonter l'appui-tête, rabattre partiellement le dossier correspondant vers l'avant.

- Déverrouillez le dossier »» page 138.
- Déplacez l'appui-tête vers le haut, jusqu'en butée.

»

- Appuyez sur la touche »» fig. 103 ①, en appuyant en même temps sur l'orifice de sécurité ② avec un tournevis plat de 5 mm de largeur maximum et retirez l'appuie-tête.
- Relever le dossier jusqu'à ce qu'il s'encastre correctement »» ⚠ au chapitre Rabattez et levez le dossier de la banquette arrière à la page 138.

Monter les appuie-tête arrière

Pour installer les appuie-tête extérieurs, rabattre partiellement le dossier correspondant vers l'avant.

- Déverrouillez le dossier »» page 138.
- Introduisez les barres de l'appuie-tête dans leurs guides jusqu'à ce qu'elles s'encastrent correctement. L'appuie-tête ne doit pas pouvoir être retiré du dossier.
- Relever le dossier jusqu'à ce qu'il s'encastre correctement »» ⚠ au chapitre Rabattez et levez le dossier de la banquette arrière à la page 138.

⚠ AVERTISSEMENT

Ne désinstallez les appuie-tête arrière que si vous souhaitez fixer un siège pour enfants. Si vous retirez le siège pour enfant, remplacez immédiatement les appuie-tête.

Fonctions des sièges

Rabattez et levez le dossier de la banquette arrière

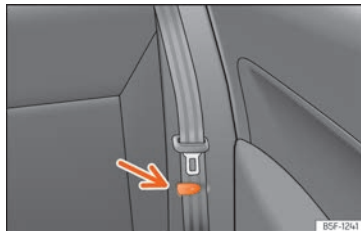


Fig. 104 Banquette arrière : pince pour ceinture de sécurité.

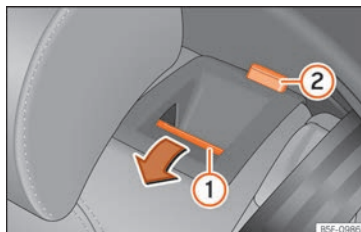


Fig. 105 Banquette arrière : rabattre le dossier.

Le dossier de la banquette arrière est divisé et chaque partie peut être rabattue séparément pour agrandir le coffre à bagages.

Rabattement du dossier

- Placer les ceintures de sécurité latérales dans la pince du revêtement »» fig. 104.
- Abaissez entièrement les appuie-tête arrière »» page 137.
- Appuyez sur la touche de déverrouillage »» fig. 105 ① vers l'avant en rabaisant simultanément le dossier. Le dossier arrière est débloqué quand le repère rouge est visible sur la touche ②.

Redressement du dossier après avoir transformé celui-ci en table

- Levez le dossier jusqu'à ce qu'il s'emboîte correctement dans le crantage. Le dossier est enclenché correctement lorsque le repère rouge de la touche ② cesse d'être visible.

⚠ AVERTISSEMENT

Si le dossier de la banquette arrière est rabattu ou redressé de façon incontrôlée ou avec inattention, cela risque d'entraîner des lésions graves.

- Ne rabattez ni ne redressez jamais le dossier de la banquette arrière en cours de route.
- En redressant le dossier de la banquette arrière, assurez-vous de ne pas bloquer ni endommager la ceinture de sécurité.
- En rabattant ou en redressant le dossier de la banquette arrière, gardez toujours les mains, les doigts et les pieds ou d'autres

parties du corps hors de la zone des rails de celui-ci.

- Pour que les ceintures de sécurité des sièges arrières offrent la protection nécessaire, toutes les parties du dossier arrière devront toujours être correctement encastrées. Ceci est particulièrement important dans le cas du siège arrière central. Si une personne s'assoie sur un siège dont le dossier n'est pas bien encastré, il sera projeté vers l'avant en même temps que le dossier en cas de freinage ou de manœuvre brusque ou d'accident.

- Un repère rouge sur la touche ② indique que le dossier arrière n'est pas encastré. Vérifiez toujours que la marque rouge n'est pas visible quand le dossier est en position verticale.

- Quand le dossier de la banquette arrière est rabattu ou n'est pas bien encastré, personne ne doit voyager aux places correspondantes (et encore moins un enfant).

ⓘ ATTENTION

Si le dossier de la banquette arrière est rabattu ou redressé de façon incontrôlée ou avec inattention, cela risque d'entraîner des dégâts pour le véhicule et d'autres objets.

- Avant de rabattre le dossier de la banquette arrière, réglez toujours les sièges avant de manière à ce que ni les appuie-tête

ni le rembourrage du dossier arrière n'entrent en contact avec ceux-ci.

Rabattre le dossier de la banquette arrière avec le levier de déverrouillage à distance

✓ Valide pour : Leon Sportstourer

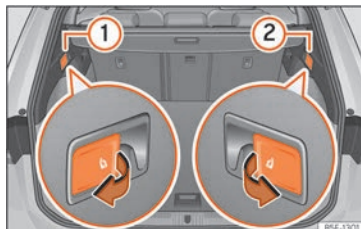


Fig. 106 Dans le coffre à bagages : leviers de déverrouillage du dossier de la banquette arrière.

- Abaisser les appuie-têtes au maximum.
- Ouvrez le hayon.
- Tirez le levier de déverrouillage à distance de la partie gauche » fig. 106 ① ou droite ② du dossier dans le sens de la flèche. La partie débloquée du dossier arrière se rabat automatiquement vers l'avant.
- Le cas échéant, refermez le hayon.

Le dossier arrière est débloqué quand le repère rouge est visible sur la touche » fig. 105 ②.

Accoudoir central avant



Fig. 107 Accoudoir central avant.

Pour relever l'accoudoir, tirez dessus vers le haut dans le sens de la flèche » fig. 107 jusqu'au maximum, ou petit à petit en fonction de l'ouverture voulue.

Pour abaisser l'accoudoir, tirez d'abord dessus jusqu'à la butée. Ensuite, baissez-le.

Pour régler l'accoudoir l'accoudoir, déplacez-le entièrement vers l'avant » fig. 107 ou entièrement vers l'arrière dans le sens de la flèche correspondante. »

⚠ AVERTISSEMENT

L'accoudoir central avant peut entraver la liberté de mouvement des bras du conducteur et provoquer des accidents et des blessures graves.

- Gardez les rangements de l'accoudoir central toujours fermés pendant la conduite.
- Ne laissez jamais personne s'asseoir sur l'accoudoir central, pas même un enfant. Cette position est incorrecte et peut provoquer des blessures graves.

Transport et équipements pratiques**Transport d'objets****Placer les bagages et la charge**

Il est possible de transporter la charge fret et les bagages dans le véhicule, dans une remorque » page 298 et sur le toit » page 151. Pour le remorquage, veuillez tenir compte des dispositions légales.

Placer vos bagages dans le véhicule en les fixant correctement

- Répartissez la charge dans le véhicule aussi uniformément que possible.
- Rangez les bagages et les objets lourds dans le coffre à bagages » ⚠.
- Disposez les objets lourds dans le coffre à bagages le plus à l'avant possible.
- Tenez compte de la masse maximale autorisée par essieu et de la masse maximale autorisée du véhicule » page 362.
- Fixez les objets aux œillets d'arrimage du coffre à bagages à l'aide de courroies d'arrimage, de sangles de fixation ou de sangles de retenue appropriées » page 146.
- Placez également les petits objets en toute sécurité.

- Adaptez correctement la pression des pneus à la charge. Tenez compte de l'autocollant de pression des pneus » page 336.
- Sur les véhicules équipés d'un système de contrôle de la pression des pneus, réglez, le cas échéant, le nouvel état de charge » page 340.

⚠ AVERTISSEMENT

Les objets desserrés ou mal fixés peuvent causer des blessures graves en cas de freinage, de manœuvre soudaine ou d'accident. Surtout s'ils sont frappés par un airbag lorsqu'ils heurtent et sont lancés hors de l'habitacle. Afin de réduire les risques de blessure, tenez compte de ce qui suit :

- Placez tous les objets dans le véhicule en toute sécurité.
- Fixez également les objets petits et légers.
- Placez les objets que vous transportez dans l'habitacle de manière à ce qu'ils ne puissent jamais atteindre les zones de déploiement des airbags pendant la conduite.
- Gardez les rangements toujours fermés pendant la conduite.
- Positionnez les objets de manière à ne jamais forcer un occupant du véhicule à adopter une position incorrecte.
- Lorsque vous transportez des objets qui occupent une case, ne permettez jamais à quiconque de s'y déplacer.

- Ne laissez aucun objet dur, pointu ou lourd non fixé dans les rangements du véhicule, sur la housse située derrière le dossier du siège arrière ou sur le tableau de bord.
- Enlevez les objets durs, pointus ou lourds des vêtements et des sacs dans l'habitacle, et rangez-les en toute sécurité.

AVERTISSEMENT

Lors du transport d'objets lourds, les propriétés de circulation du véhicule changent et la distance de freinage augmente. De lourdes charges qui ne sont pas correctement positionnées ou fixées pourraient entraîner une perte de contrôle du véhicule et des blessures graves.

- Ne chargez jamais le véhicule de manière excessive. La charge et sa répartition dans le véhicule ont une incidence sur le comportement de conduite et la capacité de freinage.
- Lors du transport d'objets lourds, les propriétés de circulation du véhicule varient en fonction du déplacement du centre de gravité.
- Répartissez toujours la charge dans le véhicule de manière uniforme et le plus horizontalement possible.
- Placez les objets lourds dans le coffre toujours devant l'essieu arrière le plus loin possible de ce dernier.
- Les objets non fixés dans les coffres à bagages pourraient soudainement se dépla-

cer et modifier le comportement routier du véhicule.

- Adaptez toujours la vitesse et le style de conduite aux conditions de visibilité, à la météo, à la chaussée et à la circulation.
- Accélérez avec prudence.
- Évitez les freinages et les manœuvres brusques.
- Freinez avec plus d'avance que d'habitude.

AVERTISSEMENT

- Ne laissez jamais votre véhicule sans surveillance, en particulier lorsque le hayon arrière est ouvert. Les enfants pourraient accéder au coffre à bagages et fermer le hayon de l'intérieur ; ils y resteraient enfermés, ne pourraient pas en sortir sans aide et risqueraient la mort.
- Fermez et verrouillez le hayon arrière ainsi que toutes les portes lorsque vous quittez le véhicule. Avant de verrouiller le véhicule, assurez-vous que personne ne se trouve à l'intérieur, y compris des enfants.

ATTENTION

Les filaments électriques ou, selon l'équipement, les antennes intégrées dans les vitres arrière pourraient être endommagés, même de manière irréparable, s'ils frottent contre des objets.

Nota

Les sangles adaptées aux œillets d'arrimage et permettant de fixer le chargement sont disponibles dans le commerce d'accessoires.

Coffre à bagages

Plage arrière du coffre à bagages

✓ Valide pour : Leon

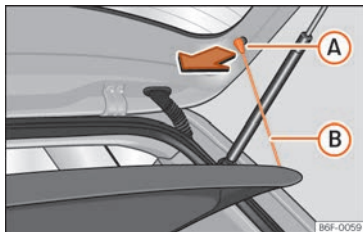


Fig. 108 Dans le coffre à bagages : dépose et repose de la plage arrière.



Fig. 109 Dans le coffre à bagages : dépose et repose de la plage arrière.

Démonter

- Décrochez les tirants de fixation »» fig. 108 (A) de leurs logements (B).
- Dégagez la plage arrière des supports latéraux »» fig. 109 en la tirant vers le haut puis en la détachant.

Si nécessaire, le plateau peut être rangé sous le double plancher du coffre à double »» page 143.

Repose

- Introduisez la plage arrière horizontalement en faisant coïncider la « forme en U » sur l'axe des supports »» fig. 109, et appuyez vers le bas jusqu'à ce qu'elle s'encastre.
- Accrochez les tirants de fixation »» fig. 108 (B) sur le capot de coffre.

⚠ AVERTISSEMENT

Le transport d'animaux ou d'objets non fixés ou incorrectement fixés sur la plage arrière du coffre à bagages risque de provoquer des blessures graves en cas de freinage, de manœuvre brusque ou d'accident.

- Ne transportez pas d'objets durs, pointus ou lourds non fixés, ou dans un sac sur la plage arrière du coffre à bagages.
- Ne transportez jamais d'animaux sur le plage arrière du coffre à bagages.

ⓘ ATTENTION

- Avant de fermer le coffre à bagages, assurez-vous d'avoir bien mis en place la plage arrière.
- La présence d'un volume excessif de bagages dans le coffre peut provoquer le mauvais positionnement de la plage arrière et entraîner sa déformation ou sa rupture.
- En cas de présence d'un volume excessif de bagages dans le coffre, il est recommandé de retirer la plage arrière.

ⓘ Nota

Si vous déposez des vêtements sur la plage arrière, veillez à ne pas gêner la visibilité à travers la lunette arrière pour le conducteur.

Ranger la plage arrière

✓ Valable pour : Leon



Fig. 110 Dans le coffre à bagages : caches de rangement de la plage arrière.



Fig. 111 Dans le coffre à bagages : placement de la plage arrière.

En fonction de l'équipement, une fois démontée, la plage arrière peut être rangée sous le plancher du coffre à bagages.

- Retirez les caches gauche et droit » » fig. 110.
- Placez le plateau du coffre à bagages prévu à cet effet » » fig. 111.
- Remplacez les couvercles gauches et droits dans leur position d'origine.

Plage arrière enroulable

✓ Valable pour : Leon Sportstourer

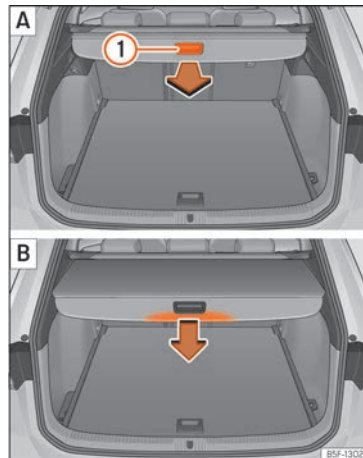


Fig. 112 Dans le coffre à bagages : dérouler et enrouler la plage arrière.

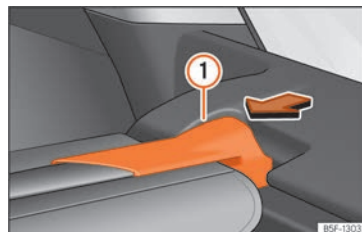


Fig. 113 Dans le coffre à bagages : démontage de la plage arrière.

Dérouler la plage arrière

- Tirez uniformément sur la plage arrière par la poignée » » fig. 112 ① [A] vers l'arrière puis retirez-la jusqu'en butée jusqu'à ce qu'elle s'encastre de manière audible.

Enroulement de la plage arrière

- Appuyez sur la poignée de la plage arrière dans le sens de la flèche jusqu'à la débloquer » » fig. 112 [B].

La plage se déplace automatiquement jusqu'à la fin du rail en s'enroulant complètement.

Démontage de la plage arrière

- Appuyez sur le support de la plage arrière » » fig. 113 ① dans le sens de la flèche.
- Retirez la plage arrière depuis le support vers le haut.

»

• La plage arrière peut être rangée sous le plancher de coffre à bagages modulable si celui-ci se trouve en position haute (sauf sur des véhicules équipés de moteur à gaz naturel CNG) » page 144.

Pose de la plage arrière

- Placez la plage arrière dans le logement prévu à cet effet dans le revêtement latéral de gauche ou de droite.
- Insérez le support de la plage arrière » fig. 113 ① dans le logement de l'autre côté.
- Vérifiez si le support est correctement enclenché.

⚠ AVERTISSEMENT

Le transport d'animaux ou d'objets non fixés ou incorrectement fixés sur la plage arrière risque de provoquer des lésions graves en cas de freinage, de manœuvre brusque ou d'accident.

- Ne laissez aucun objet dur, effilé ou lourd non fixé ou dans un sac sur la plage arrière.
- Ne transportez jamais d'animaux sur la plage arrière.

ⓘ ATTENTION

Pour enrayer la plage arrière, appuyez sur la poignée, toujours vers le bas. Si vous procédez vers le haut, vous risquez de casser les axes.

Ranger la plage enroulable

✓ Valable pour : Leon Sportstourer

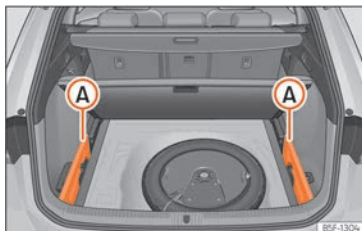


Fig. 114 Dans le coffre à bagages : logement de rangement de la plage arrière.



Fig. 115 Dans le coffre à bagages : logement de rangement de la plage arrière.

La plage arrière enroulable peut être rangée sous le plancher modulable du coffre à bagages.

- Retirez les caches gauche et droit » fig. 114 A.
- Appuyez sur la tête de la plage arrière enroulable dans le sens de la flèche jusqu'à l'insérer dans le logement prévu à cet effet » fig. 115.
- Remplacez les couvercles gauches et droits dans leur position d'origine.

Plancher de coffre à bagages modulaire

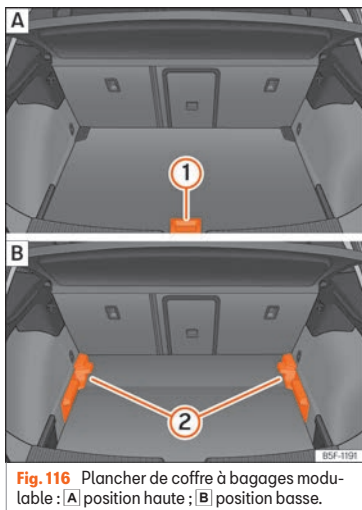


Fig. 116 Plancher de coffre à bagages modulaire : [A] position haute ; [B] position basse.

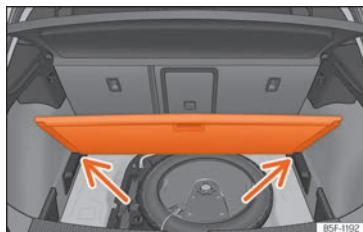


Fig. 117 Plancher de coffre à bagages modulaire : position inclinée.

Plancher modulaire en position haute

- Pour passer de la position basse en position haute, relevez le plancher avec la poignée » » fig. 116 ①, tirez-le vers l'arrière jusqu'à ce que la partie avant du plancher dépasse complètement les supports ②.
- Déplacez le plancher vers l'avant sur ces derniers jusqu'à ce qu'il bute contre le dossier de la banquette arrière et ensuite, abaissez le plancher avec la poignée ①.

Plancher modulaire en position basse

- Pour passer de la position haute en position basse, relevez le plancher avec la poignée » » fig. 116 ①, tirez-le vers l'arrière jusqu'à ce que la partie avant du plancher dépasse complètement les supports ②.
- Laissez tomber la partie avant contre le plancher et poussez ce dernier vers l'avant jusqu'à ce qu'il bute contre le dossier de la

banquette arrière en abaissant en même temps le plancher avec la poignée ①.

Plancher modulaire en position inclinée

Avec le plancher variable incliné, vous pouvez accéder à la zone de la roue de secours ou au kit anticrevaillon.

- Lorsque le plancher modulaire se trouve en position haute, relevez-le à l'aide de la poignée » » fig. 116 ①, tirez-le et repoussez-le vers le dossier de la banquette arrière jusqu'à ce qu'il se plie au niveau de la charnière et que sa partie mobile repose contre le dossier.
- Appuyez le plancher contre les logements prévus à cet effet » » fig. 117 (flèches).

⚠ AVERTISSEMENT

- Fixez toujours les objets, y compris quand le plancher du coffre à bagages est relevé correctement.
- Transportez uniquement des objets qui ne dépassent pas les deux tiers de la hauteur du plancher entre la banquette arrière et le plancher du coffre à bagages relevé.
- Entre la banquette arrière et le plancher du coffre à bagages relevé, il n'est permis de transporter que des objets dont le poids ne dépasse pas environ 7,5 kg.

»

ⓘ ATTENTION

- En position supérieure, le plancher du coffre à bagages modulable peut supporter jusqu'à 100 kg.
- Ne laissez pas tomber le plancher du coffre à bagages en le refermant, gardez toujours sous contrôle son déplacement vers le bas. Sinon, les revêtements et le plancher du coffre à bagage risqueraient d'être endommagés.

Œillets d'arrimage*

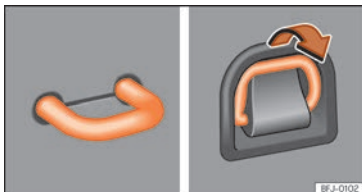


Fig. 118 Dans le coffre à bagages : œillets d'arrimage fixe et modulable.

Des œillets d'arrimage sont disposés à l'avant et à l'arrière du coffre » **fig. 118** pour fixer des objets non fixés et des bagages par des courroies d'arrimage et des sangles de fixation ou de retenue.

⚠ AVERTISSEMENT

Si vous utilisez des courroies d'arrimage, des sangles de fixation ou des sangles de retenue inadaptées ou endommagées, elles pourraient se casser en cas de freinage brusque ou d'accident. Les objets pourraient alors être projetés dans l'habitacle et entraîner des blessures graves, voire mortelles.

- Utilisez toujours des courroies d'arrimage, des sangles de fixation ou des sangles de retenue appropriées et en bon état.
- Serrez les courroies d'arrimage, les sangles de fixation et les sangles de retenue croisées sur la charge placée sur le plancher du coffre et attachez-les solidement aux anneaux d'arrimage.
- Ne dépassez jamais la charge de traction maximale de l'œillet d'arrimage lors de la fixation des objets.
- Assurez-vous que, surtout dans le cas d'objets plats, le bord supérieur de la charge est plus haut que les œillets d'arrimage.
- En fonction de l'équipement, tenez compte des panneaux d'indication du coffre sur la manière de placer la charge.
- Ne fixez jamais un siège pour enfant aux œillets d'arrimage.

ⓘ Nota

- La charge de traction maximale que peuvent supporter les œillets de fixation est d'environ 3,5 kN.
- Dans les établissements spécialisés, il est possible d'acheter des sangles de fixation, des sangles de retenue et des systèmes de fixation de charge adaptés. SEAT recommande de vous rendre chez un partenaire SEAT.

Filet*

✓ Valide pour : Leon Sportstourer

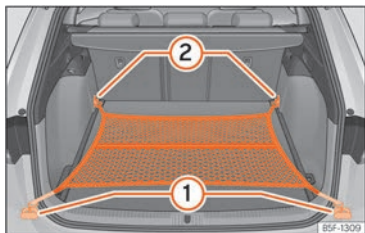


Fig. 119 Dans le coffre à bagages : sac pour filet accroché au niveau du plancher.

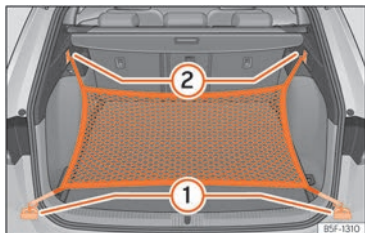


Fig. 120 Dans le coffre à bagages : œillets ① et crochets ② pour accrocher le sac pour filet.

Le sac pour filet du coffre à bagages empêche les bagages légers de se déplacer. Il est possible de ranger de petits objets dans le sac pour filet grâce à une fermeture à glissière.

Le sac pour filet peut être accroché dans le coffre à bagages de différentes manières.

Accrocher le sac pour filet au plancher du coffre à bagages.

Si nécessaire, il faut déployer au préalable les œillets avant »» page 146.

- Fixez les crochets du filet aux œillets d'arrimage ① et ② »» fig. 119 »» ⚠. La fermeture à glissière du sac doit rester vers le haut.

Accrocher le sac pour filet au seuil de charge

- Fixez les crochets courts du filet aux œillets d'amarrage »» fig. 120 ① »» ⚠. La fermeture à glissière du sac doit rester vers le haut.
- Fixez les rubans aux crochets pour accrocher des sacs ②.

Démonter le sac pour filet

Le sac pour filet accroché est tendu »» ⚠.

- Débranchez le sac pour filet des œillets d'arrimage.
- Rangez le sac pour filet dans le coffre à bagages.

⚠ AVERTISSEMENT

Pour fixer le sac pour filet élastique aux œillets d'arrimage du coffre à bagages, il faut l'étirer. Une fois accroché, il est tendu.

Si le sac pour filet est accroché et décroché de manière inadéquate, les crochets dont il dispose peuvent provoquer des blessures.

- Attachez toujours bien les crochets du filet pour qu'ils ne se libèrent pas de manière incontrôlée des œillets d'arrimage à l'accrochage et au décrochage.
- À l'accrochage et au décrochage des crochets, protégez-vous les yeux et le visage pour éviter des lésions au cas où les crochets se libéreraient de manière incontrôlée.
- Accrochez toujours les crochets du sac pour filet dans l'ordre indiqué. Si un crochet se relâche soudainement, cela peut entraîner des blessures.

Crochets pour sacs



Fig. 121 Dans le coffre à bagages : crochets pour sacs (Leon).



Fig. 122 Dans le coffre à bagages : crochets pour sacs (Leon Sportstourer).

Sur les deux côtés du coffre à bagages, il peut y avoir des crochets pour suspendre des sacs »» **fig. 121**.

Les crochets pour sacs ont été conçus pour fixer des sacs de course légers.

⚠ AVERTISSEMENT

N'utilisez jamais de crochets pour retenir vos bagages ou d'autres objets. En cas de freinage ou d'accident, les crochets peuvent se casser.

Trappe de chargement pour le transport d'objets longs*



Fig. 123 Dans le dossier de la banquette arrière : ouverture de la trappe.

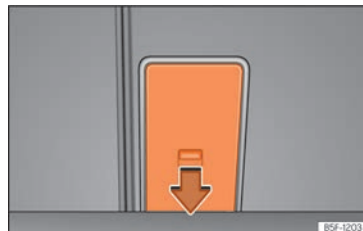


Fig. 124 Dans le coffre à bagages : ouverture de la trappe.

Dans la banquette arrière, derrière l'accoudoir central, il y a une trappe de chargement pour le transport d'objets longs dans l'habitacle comme des skis, par exemple.

Pour éviter de salir l'habitacle, les objets qui sont sales devront être emballés (dans une serviette, par exemple) avant de les introduire à travers la trappe de chargement.

Quand l'accoudoir est abaissé, personne ne peut voyager dans le siège central de la banquette arrière.

Ouvrir la trappe de chargement

- Abaissez l'accoudoir central.
- Tirer sur le levier de déverrouillage dans le sens de la flèche et rabattez complètement le couvercle de la trappe de chargement »» **fig. 123** ① vers l'avant.
- Ouvrez le hayon.

- Introduisez les objets longs à travers l'orifice depuis le coffre à bagages.
- Fixez bien les objets avec la ceinture de sécurité.
- Fermez le hayon.

Refermer la trappe de chargement

- Relevez le couvercle de la trappe de chargement jusqu'à ce qu'il s'encastre. Le repère rouge sur le côté du coffre à bagages ne devra pas être visible.
- Fermez le hayon.
- Si nécessaire, relevez l'accoudoir central.

i Nota

La trappe de chargement peut également s'ouvrir depuis le coffre à bagages. Pour cela, il faut appuyer sur le levier de déverrouillage vers le bas, dans le sens de la flèche, et sur le couvercle vers l'avant » fig. 124.

Filet de séparation*

Utilisation du filet de séparation derrière la banquette arrière*

✓ Valide pour : Leon Sportstourer

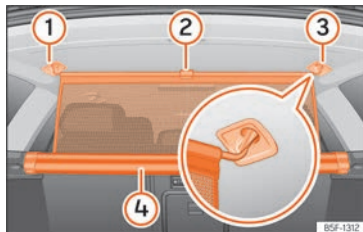


Fig. 125 Dans le coffre à bagages : attacher le filet de séparation.

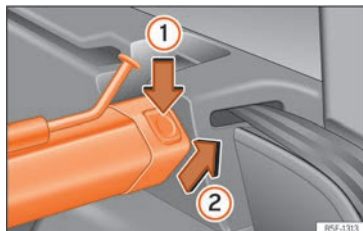


Fig. 126 Dans le coffre à bagages : démonter le filet de séparation.

Fixation du filet de séparation

- Tirez la languette » fig. 125 (2) vers le haut pour sortir le filet du boîtier (4).
- Attachez le filet de séparation du côté droit ou du côté gauche (3) [image agrandie].
- Attachez le filet de séparation dans le logement prévu à cet effet de l'autre côté (1) en tirant la tringle.

Le filet de séparation est monté correctement lorsque les extrémités en forme de T sont fermement attachées dans les logements correspondants (3) et (1).

Enroulement du filet de séparation

- Détachez la tringle des logements (3) et (1).
- Enroulez le filet dans le boîtier (4) en le déposant manuellement.

Dépose du filet de séparation

- Rabattez vers l'avant les dossiers de la banquette arrière.
- Appuyez sur la touche de déverrouillage gauche ou droite » fig. 126 dans le sens de la flèche (1).
- Retirez la structure du support dans le sens de la flèche » fig. 126 (2).

Repose du filet de séparation

- Rabattez vers l'avant les dossiers de la banquette arrière.

»

- Placez le boîtier dans les supports gauche et droit.
- Appuyez sur la structure sur les supports gauche et droit dans le sens contraire à la flèche »» fig. 126 ② jusqu'à ce qu'elle s'enclenche.

Les repères rouges des touches de déverrouillage ne devront plus être plus visibles.

⚠ AVERTISSEMENT

- Fixez toujours les objets, même quand le filet de séparation est monté correctement.
- Quand le véhicule est en mouvement, personne ne doit se trouver derrière le filet de séparation monté.
- Pour monter le filet de séparation avec les dossiers de la banquette arrière en position verticale, n'utilisez jamais les fixations du dossier des sièges arrière.

① ATTENTION

La manipulation inadéquate du filet de séparation peut provoquer des dommages.

- Ne « lâchez » pas le filet de séparation en le déposant ; si cela arrivait, vous pourriez endommager le filet et d'autres pièces du véhicule. Guidez le filet de séparation vers le bas manuellement.

Utilisation du filet de séparation avec le dossier de la banquette arrière rabattu

✓ Valide pour : Leon Sportstourer

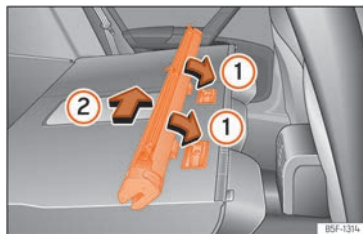


Fig. 127 Monter le filet de séparation sur le dossier de la banquette arrière.

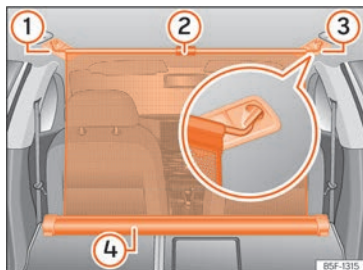


Fig. 128 Dans le coffre à bagages : filet de séparation attaché avec le dossier de la banquette arrière rabattu.

Repose du filet de séparation

- Rabattez vers l'avant les dossiers de la banquette arrière.
- Retirez le filet de séparation des supports latéraux.
- Placez la structure du filet sur les renforcements des rails de fixation dans le sens des flèches »» fig. 127 ①.
- Poussez la structure vers le côté gauche du véhicule dans le sens de la flèche »» fig. 127 ② et jusqu'à la butée.
- Vérifiez que le filet est correctement fixé.

Fixation du filet de séparation

- Tirez la languette »» fig. 128 ② vers le haut pour sortir le filet de la structure »» fig. 128 ④.
- Attachez le filet de séparation du côté droit ou du côté gauche »» fig. 128 ③ (image agrandie).
- Attachez le filet de séparation dans le logement prévu à cet effet de l'autre côté »» fig. 128 ① en étirant la tringle.

Le filet de séparation est monté correctement lorsque les extrémités en forme de T sont fermement attachées dans les logements correspondants »» fig. 128 ③ et ①.

Enroulement du filet de séparation

- Détachez la tringle des logements disposés dans les revêtements des longerons du toit.

- Enroulez le filet dans la structure »» fig. 128
- ④ en le déposant manuellement.

Dépose du filet de séparation

- Tirez la structure du filet de 5 cm environ dans le sens contraire à celui de la flèche »» fig. 127 ②.
- Retirez la structure du rail de maintien en tirant dans le sens contraire à celui des flèches »» fig. 127 ①.
- Redressez le dossier de la banquette arrière.

⚠ AVERTISSEMENT

En cas de freinage ou d'accident, des objets pourraient être projetés dans l'habitacle et provoquer des lésions graves voire mortelles.

- Fixez toujours les objets, même quand le filet de séparation est monté correctement.
- Quand le véhicule est en mouvement, personne ne doit se trouver derrière le filet de séparation monté.

⚠ AVERTISSEMENT

Le dossier de la banquette arrière ne devra être redressé à nouveau que si le filet de séparation a été préalablement démonté.

ⓘ ATTENTION

La manipulation inadéquate du filet de séparation peut provoquer des dommages.

- Ne « lâchez » pas le filet de séparation en le déposant ; si cela arrivait, vous pourriez endommager le filet et d'autres pièces du véhicule. Guidez le filet de séparation vers le bas manuellement.

Galerie porte-bagages

Breve introduction

Le toit du véhicule a été conçu pour accentuer l'aérodynamique. C'est pourquoi il est impossible de monter des barres transversales ou des systèmes porte-bagages conventionnels sur les gouttières du toit.

Comme les gouttières sont intégrées au toit pour réduire la résistance à l'air, il est uniquement possible d'utiliser des barres transversales et des systèmes porte-bagages homologués par SEAT.

Cas dans lesquels il est nécessaire de démonter les barres transversales et le système porte-bagages

- Lorsqu'ils ne sont pas utilisés.
- Quand le véhicule est lavé dans un car-wash.

- Lorsque la hauteur du véhicule dépasse la hauteur de passage nécessaire, par exemple, dans certains garages.

⚠ AVERTISSEMENT

- Fixez toujours correctement la charge à l'aide de courroies ou de rubans adaptés et en bon état.
- Une charge volumineuse, lourde, grande ou plane a un effet négatif sur l'aérodynamique, le centre de gravité et le comportement du véhicule pendant la conduite.
- Évitez les freinages et les manœuvres brusques.
- Adaptez toujours la vitesse et le style de conduite aux conditions de visibilité, à la météo, à la chaussée et à la circulation.

ⓘ ATTENTION

- Démontez toujours les barres transversales et le système porte-bagages avant d'entrer dans un car-wash automatique.
- La hauteur du véhicule augmente avec le montage des barres transversales et d'un système porte-bagages, ainsi qu'avec la charge transportée sur ceux-ci. C'est pourquoi vous devez vous assurer que la hauteur du véhicule ne dépasse pas la limite pour traverser, par exemple, des tunnels ou des portes de garage.
- Les barres transversales, le système porte-bagages et la charge fixée sur ceux-ci ne devra pas interférer avec l'antenne de »

pavillon ni faire obstacle à la zone des rails du toit coulissant panoramique et du hayon.

- À l'ouverture du hayon, assurez-vous qu'il ne heurte pas la charge du toit.

Conseil antipollution

Quand vous montez les barres transversales et un système porte-bagages, la consommation de carburant augmente du fait de la plus grande résistance aérodynamique.

Fixer les barres transversales et le système porte-bagages

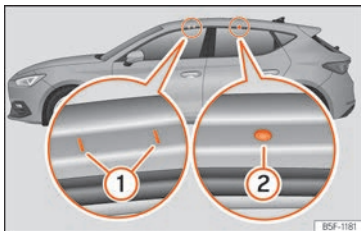


Fig. 129 Points de fixation des barres longitudinales pour la galerie porte-bagages du toit (Leon).

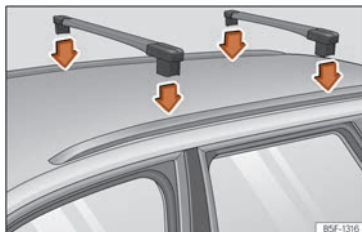


Fig. 130 Barres longitudinales pour la galerie porte-bagages du toit (Leon Sportstourer).

Les barres transversales servent de base à une série de systèmes porte-bagages spécifiques. Pour des raisons de sécurité, il est nécessaire d'utiliser des systèmes spécifiques pour transporter les bagages, les bicyclettes, les planches de surf, les skis et les bateaux. Les accessoires adaptés peuvent être obtenus auprès des concessionnaires SEAT.

Fixez toujours les barres transversales et le système porte-bagages correctement. Prenez toujours en compte les instructions de montage fournies avec les barres transversales et le système porte-bagages concernés.

Leon

Les points de fixation avant et arrière ① et ② sont visibles uniquement lorsque les portes sont ouvertes »» fig. 129.

Leon Sportstourer

Les barres transversales se montent sur les barres longitudinales du toit.

AVERTISSEMENT

La fixation et une utilisation incorrectes des barres transversales et du système porte-bagages peuvent avoir pour conséquence que le système complet se libère du toit et provoque un accident et des lésions.

- Tenez toujours compte des instructions de montage du fabricant.
- Vérifiez les connexions filetées et les fixations avant de démarrer et, si nécessaire, resserrez-les après un court trajet. Quand vous effectuez de longs voyages, vérifiez les connexions filetées et les fixations à chaque repos que vous prenez.
- Ne réalisez jamais aucune modification ou réparation sur les barres transversales ou le système porte-bagages.

Nota

Lisez attentivement les instructions de montage jointes avec les barres transversales et le système porte-bagages correspondant et emportez-les toujours dans le véhicule.

Charger le système porte-bagages

Il ne sera possible de fixer la charge de manière sûre que si les barres transversales et le système porte-bagages sont correctement montés » » » ⚠.

Charge maximale autorisée sur le toit

La charge maximale autorisée qu'il est permis de transporter sur le toit est de **50 kg**. Ce chiffre comprend le poids du système porte-bagages, des barres transversales et de la charge transportée sur le toit » » » ⚠.

Informez-vous toujours du poids du système porte-bagages, des barres transversales et de la charge que vous allez transporter ; pesez-les le cas échéant. Ne dépassez jamais la charge maximale autorisée sur le toit.

En cas d'utilisation de barres transversales et de systèmes porte-bagages de capacité de charge moindre, il sera impossible de bénéficier au maximum de la charge autorisée. Dans ce cas, il est permis uniquement de charger le système porte-bagages jusqu'au poids limite indiqué dans les instructions de montage.

Distribution de la charge

Répartissez la charge de manière uniforme et fixez-la correctement » » » ⚠.

Contrôler les fixations

Une fois les barres transversales et le système porte-bagages montés, vérifiez les connexions filetées et les fixations après un court trajet et régulièrement ensuite.

⚠ AVERTISSEMENT

- Ne dépassez jamais la charge indiquée sur le toit, la charge autorisée sur les essieux et le poids total autorisé du véhicule.
- Ne dépassez pas la capacité de charge des barres transversales et du système porte-bagages, même si vous n'avez pas atteint la charge maximale autorisée sur le toit.
- Fixez toujours les objets lourds à l'avant dans la mesure du possible et répartissez la charge générale de manière uniforme.

⚠ AVERTISSEMENT

Si la charge flotte ou n'est pas fixée correctement, elle pourrait tomber du système porte-bagages et provoquer des accidents et des lésions.

- Utilisez toujours des courroies ou des rubans adaptés et en bon état.

Rangement

Brève introduction

Utilisez les rangements uniquement pour déposer des objets petits ou légers.

⚠ AVERTISSEMENT

Les objets transportés sans fixation dans le véhicule pourraient être projetés dans l'habitacle en cas de freinage brusque ou de manœuvre soudaine. Cette situation peut provoquer des blessures graves, ainsi que la perte de contrôle du véhicule.

- Ne transportez pas d'animaux, d'objets durs, tranchants ou lourds dans les vide-poches ouverts du véhicule, sur le tableau de bord ou sur le cache derrière la banquette arrière, ni sur les vêtements ou les sacs se trouvant dans l'habitacle.
- Gardez les rangements toujours fermés pendant la conduite.

⚠ AVERTISSEMENT

La présence d'objets situés sur le plancher du côté du conducteur peut empêcher l'actionnement des pédales. Cela peut entraîner une perte de contrôle du véhicule et augmenter le risque de blessures graves.

- Assurez-vous que rien ne peut vous empêcher d'appuyer à tout moment sur les pédales.

»

- Veillez à toujours bien fixer le tapis sur le plancher.
- Ne placez jamais d'autres tapis ou d'autres types de revêtement sur le tapis déjà installé.
- Ne laissez aucun objet tomber sur le plancher du conducteur pendant la conduite.
- Avec le véhicule garé, enlevez les objets qui se trouvent sur le plancher.

⚠ AVERTISSEMENT

En cas de présence de briquets dans le véhicule, ils pourraient être endommagés ou allumés par inadvertance. Cela pourrait provoquer de graves brûlures et des dommages au véhicule.

- Avant de régler un siège, veillez à toujours vous assurer qu'aucun briquet ne se trouve à proximité des pièces mobiles du siège.
- Avant de fermer un rangement, veillez à toujours vous assurer qu'il n'y a pas de briquet dans la zone de fermeture.
- Ne laissez jamais un briquet dans un rangement ou sur une autre surface du véhicule car il pourrait s'enflammer en raison des températures élevées qui pourraient être atteintes sur ces surfaces, notamment en été.

⚠ ATTENTION

- Ne rangez pas d'objets, d'aliments ou de médicaments sensibles à la chaleur ou au froid dans l'habitacle. La chaleur et le froid pourraient les endommager ou les rendre inutilisables.
- Les objets composés de matériaux transparents laissés dans le véhicule, tels que des lunettes, des loupes ou des ventouses transparentes fixées aux vitres, peuvent concentrer la lumière du soleil et endommager le véhicule.

Boîte à gants



Fig. 131 Côté passager : boîte à gants.

Ouverture et fermeture de la boîte à gants

Ouverture : Tirez sur la poignée » fig. 131 et ouvrez la boîte à gants.

Fermeture : Appuyez sur la boîte à gants vers le haut.

⚠ AVERTISSEMENT

Le fait de laisser la boîte à gants ouverte peut augmenter le risque de blessures graves en cas d'accident, de freinage ou de manœuvre soudaine.

- Gardez la boîte à gants toujours fermée pendant la conduite.

Tiroir de rangement sous les sièges avant*



Fig. 132 Rangements sous les sièges avant.

Ouverture : Actionnez la poignée sur la tirette du tiroir et tirez le tiroir vers l'extérieur.

Fermeture : Poussez le tiroir sous le siège jusqu'à ce qu'il s'encastre.

En fonction de l'équipement, il peut y avoir sous le siège du conducteur un logement pour livres* (de la taille approximative de la notice d'utilisation) à la place du tiroir de rangement.

⚠ AVERTISSEMENT

Si le tiroir est laissé ouvert, cela pourrait nuire au fonctionnement des pédales. Cela pourrait entraîner des accidents et des blessures graves.

- Gardez le tiroir toujours fermé pendant la conduite. Sinon, le tiroir et les objets qui pourraient en sortir pourraient se retrouver sur le plancher du conducteur et l'empêcher d'actionner les pédales.

ⓘ ATTENTION

Le tiroir peut être chargé avec un maximum de 1,5 kg.

Porte-gobelets



Fig.133 Sur l'accoudoir central arrière : porte-boissons.

Il y a un porte-gobelets dans les rangements des portes du conducteur et du passager.

Porte-gobelets avant

La console centrale contient deux sous-verre.

Porte-boissons de l'accoudoir central arrière

Utilisation : Abaissez l'accoudoir central.

Lorsque le porte-boissons n'est plus utilisé, relevez l'accoudoir.

⚠ AVERTISSEMENT

Tout usage incorrect des porte-boissons peut entraîner des blessures.

- Ne placez jamais de boissons chaudes dans les porte-gobelets. En cas de freinage

ou d'accident de la route, les boissons chaudes déposées dans les porte-gobelets risquent de se renverser et causer des brûlures.

- Ne laissez pas de bouteilles ou d'autres objets tomber sur le plancher du conducteur pendant la conduite, car ils pourraient vous empêcher d'actionner les pédales.
- Ne placez jamais de verres, d'aliment ou d'autres objets lourds dans les porte-gobelets. Ces objets lourds pourraient être projetés par l'habitacle en cas d'accident et causer des blessures graves.

⚠ AVERTISSEMENT

Les bouteilles fermées peuvent exploser dans le véhicule sous l'effet de la chaleur ou du froid.

- Ne laissez jamais de bouteilles fermées dans le véhicule si la température dans ce dernier est trop élevée ou trop basse.

ⓘ ATTENTION

Pendant la conduite, ne laissez pas de récipients ouverts dans les porte-boissons. Si la boisson est renversée (en raison d'un freinage, par exemple), le véhicule et le système électrique risquent d'être endommagés. »

i Nota

Les éléments intérieurs des porte-gobelets peuvent être enlevés pour le nettoyage.

Autres rangements

Vous trouverez d'autres, vide-poches, rangements et supports à différents endroits du véhicule :

- Dans la console centrale.
- Sur la partie supérieure de la boîte à gants. Le poids ne doit pas dépasser 1,2 kg.
- Sur les places arrière, à gauche et à droite des sièges, se trouvent d'autres rangements.

Il y a des patères sur les montants centraux des portes et sur les poignées arrière du toit.

⚠ AVERTISSEMENT

Les vêtements suspendus peuvent réduire la visibilité du conducteur, et provoquer des accidents et des blessures graves.

- Accrochez toujours les vêtements aux patères de manière à ne pas réduire la visibilité du conducteur.
- Ne suspendez que des vêtements légers aux patères du véhicule. Ne laissez jamais d'objets lourds, durs ou pointus dans les poches de ces vêtements.

- N'utilisez pas de cintres pour suspendre les vêtements car l'efficacité des airbags rideaux s'en trouverait amoindrie.

Prises de courant

Prises de courant du véhicule

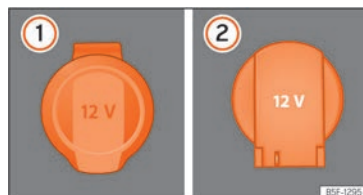


Fig. 134 Prise de courant de 12 volts : ① sur l'accoudoir avant, ② dans le coffre.

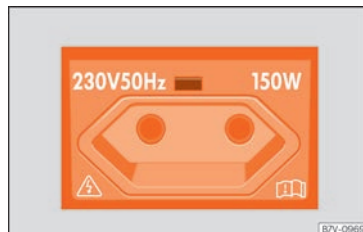


Fig. 135 Sur le côté gauche du coffre à bagages : prise de courant de 230 volts.

Sur l'accoudoir avant

- Levez le cache de la prise de courant »» fig. 134 ①.
- Insérez la fiche de l'appareil électrique dans la prise de courant.

Dans le coffre à bagages*

- Levez le cache de la prise de courant »» fig. 134 ②.
- Insérez la fiche de l'appareil électrique dans la prise de courant.

Consommation maximale de puissance

Prise de courant	Consommation maximale de puissance
12 volts	120 watts
230 volts	150 watts (pic de 300 watts)

La prise de courant de 12 volts peut être utilisée pour alimenter des accessoires électriques.

Assurez-vous que la consommation électrique maximale de chaque prise n'est pas dépassée. La consommation électrique des appareils est indiquée sur la plaque signalétique.

Lorsque deux ou plusieurs dispositifs électriques sont connectés en même temps, faites

en sorte que la consommation totale de chacun d'entre eux ne dépasse jamais 190 watts » » !

Prise de courant de 230 volts*

Avec le moteur en marche, la prise de courant » » fig. 135 est activée automatiquement dès qu'un connecteur est branché. S'il y a suffisamment d'énergie disponible, selon le cas, il est également possible de continuer à utiliser la prise de courant avec le moteur éteint. » » ⚠

Brancher un appareil électrique : Ouvrez le cache et branchez le connecteur à la prise de courant jusqu'à la butée pour déverrouiller la sécurité enfants intégrée. La prise ne fournit du courant que lorsque la sécurité enfants est déverrouillée.

Diode DEL sur la prise de courant

Une diode verte est allumée en permanence :

La sécurité enfants est déverrouillée. La prise de courant est prête à fonctionner.

Lumière verte clignotante :

Le contact est coupé, mais il y a assez d'énergie disponible pour continuer à alimenter la prise de courant en courant pendant 10 minutes maximum. Si le connecteur est débranché avant que ce temps ne soit écoulé, la prise de courant est débranchée et ne peut plus être utilisée tant que le contact n'a pas été remis.

Diode DEL sur la prise de courant

Une diode rouge clignote :

En présence d'un défaut, par exemple, déconnexion due à une surtension ou une surchauffe.

Déconnexion due à une surchauffe

Lorsque la température dépasse une certaine valeur, l'onduleur de la prise de 230 volts est automatiquement déconnecté. La déconnexion empêche toute surchauffe lorsque la consommation électrique des appareils connectés est excessive ou que la température ambiante est trop élevée. La prise de courant de 230 volts peut être réutilisée après un temps de refroidissement. Pour ce faire, débranchez d'abord le connecteur de l'appareil connecté, puis rebranchez-le. Cela évite que l'appareil électrique ne soit remis sous tension sans le vouloir.

⚠ AVERTISSEMENT

Le système électrique est sous haute tension !

- Ne renversez pas de liquides sur la prise de courant.
- Ne branchez pas d'adaptateur ou de rallonge à la prise de courant de 230 volts. Dans le cas contraire, la sécurité enfants intégrée sera déverrouillée et la prise de courant fonctionnera.

- N'insérez pas d'objets conducteurs (une aiguille pointue, par exemple) dans la prise de courant de 230 volts.

⚠ AVERTISSEMENT

La prise de courant ne fonctionne que si le contact d'allumage est mis. Une mauvaise utilisation peut provoquer de sérieuses blessures ou un incendie. C'est pourquoi vous devez éviter de laisser les enfants seuls dans le véhicule si la clé se trouve à l'intérieur. Ils pourraient être blessés.

ⓘ ATTENTION

Pour éviter tout endommagement au niveau des prises de courant, n'utilisez que des connecteurs adéquats.

ⓘ ATTENTION

- Prise de courant de 230 volts :
 - Ne laissez pas des appareils ou des connecteurs trop lourds (p. ex., un bloc d'alimentation) directement suspendus à la prise.
 - Ne connectez pas de lampes à néon.
 - Connectez à la prise de courant que des appareils dont la tension correspond à la tension.
 - La fonction de déconnexion par surcharge intégrée empêche les appareils électriques nécessitant un courant de démarrage élevé de s'allumer. Dans ce

»

cas, débranchez l'alimentation de l'appareil électrique et essayez de le rebrancher après 10 secondes.

Nota

- La batterie du véhicule se décharge lorsque le moteur est à l'arrêt et que des accessoires sont connectés.
- Si l'appareil raccordé chauffe trop, éteignez-le immédiatement et débranchez-le du réseau électrique.
- Avant de mettre ou de couper le contact d'allumage, débranchez les appareils branchés aux ports USB pour les protéger contre d'éventuels dommages causés par l'oscillation de la tension électrique.
- Il est possible que certains appareils ne fonctionnent pas correctement lorsqu'ils sont branchés aux prises de courant de 230 volts du fait d'un manque de puissance [watts].

Climatisation

Chauffage, ventilation et refroidissement

Introduction

En fonction de l'équipement du véhicule, les systèmes de climatisation peuvent être les suivants :

- **Climatronic à 1 zone** : chauffe, ventile, refroidit et déshumidifie l'habitacle en le traitant comme une seule zone à climatiser.
- **Climatronic à 3 zones** : chauffe, ventile, refroidit et déshumidifie l'habitacle en le traitant comme 3 zones indépendantes à climatiser (conducteur, passager avant et places arrière).

Le climatiseur fonctionne de façon optimale lorsque les vitres et le toit ouvrant* sont fermés.

Activez la fonction dans le système d'infodivertissement en appuyant sur l'icône correspondante.

L'icône de l'écran du système d'infodivertissement s'allumera afin d'indiquer que la fonction correspondante est activée ou pour vous rediriger vers le sous-menu correspondant.

Certaines fonctions et sous-menus dépendent de l'équipement.

Filtre à poussière et à pollen

Le filtre à poussière et à pollen avec insert à charbon actif réduit les impuretés dans l'air introduit dans l'habitacle.

Le filtre à poussière et à pollen doit être remplacé régulièrement afin que la puissance du climatiseur ne soit pas affectée.

Si le rendement du filtre diminue prématurément à cause de l'utilisation du véhicule dans un environnement où l'air contient de nombreuses impuretés, il faut le remplacer sans attendre le moment prévu.

AVERTISSEMENT

L'absence d'une bonne visibilité à travers les glaces augmente le risque d'accident grave.

- **Veillez toujours à ce que les glaces soient dépourvues de gel et de neige, et qu'elles ne soient pas embuées, de manière à avoir une bonne visibilité à l'extérieur du véhicule.**
- **Ne démarrez que lorsque vous disposez d'une bonne visibilité.**
- **Assurez-vous de toujours utiliser correctement le climatiseur, ainsi que le dégivrage de la lunette arrière afin de bien voir ce qui se passe à l'extérieur.**

- Ne laissez jamais le recyclage d'air fonctionner durant une période prolongée. Lorsque le système de refroidissement est désactivé et le mode de recyclage de l'air activé, les glaces peuvent s'embuer très rapidement et limiter considérablement la visibilité.
- Désactivez le mode de recyclage de l'air quand vous n'en avez pas besoin.

AVERTISSEMENT

L'air vicié augmente la fatigue et la perte de concentration du conducteur, ce qui peut entraîner un accident grave.

- Ne laissez jamais le ventilateur déconnecté pendant longtemps, n'utilisez pas non plus le mode de recyclage durant une période prolongée, puisque l'air de l'habitacle ne sera pas renouvelé.

ATTENTION

- Pour remplacer le filtre à pollen, veuillez toujours faire appel à un service technique.
- S'il vous semble que le climatiseur est peut-être endommagé, éteignez-le. Vous éviterez ainsi des dégâts supplémentaires. Faites contrôler le climatiseur dans un atelier spécialisé.
- Les travaux de réparation sur le climatiseur nécessitent des connaissances spécifiques et des outils spéciaux. SEAT recom-

mande de vous rendre chez un partenaire SEAT.

Nota

- Si le système de refroidissement est désactivé, l'air qui entre depuis l'extérieur ne sera pas déshumidifié. Afin d'éviter l'embuage des glaces, SEAT vous recommande de laisser la climatisation de refroidissement (compresseur) activée. Pour ce faire, appuyez sur la touche de fonction A/C. L'icône devra s'allumer.
- La puissance calorifique maximale et le dégivrage le plus rapide possible des glaces sont obtenus lorsque le moteur atteint sa température normale de fonctionnement.
- Pour ne pas nuire au bon fonctionnement du chauffage et du refroidissement et éviter l'embuage des glaces, la prise d'air située devant le pare-brise doit être exempte de glace, de neige ou de feuilles.
- L'air qui sort des diffuseurs et circule à travers tout l'habitacle est évacué par les ouïes de sortie d'air disposées dans le coffre à bagages à cet effet. Par conséquent, évitez d'obstruer ces ouïes avec des objets, quel que soit leur type.
- Il est déconseillé de fumer lorsque le mode recyclage de l'air ambiant est activé car la fumée aspirée se dépose sur l'évaporateur du système de refroidissement et dégage des odeurs désagréables.

- Il est conseillé de connecter le climatiseur au moins une fois par mois, afin que les joints du système se lubrifient et pour prévenir l'apparition de fuites. Si vous observez une diminution de la puissance frigorifique, contactez un Service Technique pour faire contrôler le système.
- Quand on exige un effort extrême au moteur, le compresseur se déconnecte temporairement.

Commandes du Climatronic



Fig. 136 Représentation schématique : fonctions de climatisation

Ⓐ Climabar

Barre fixe en haut de l'écran du système d'infodivertissement » **fig. 136 Ⓐ**, (même si la fonction est désactivée) contenant les fonctions de climatisation suivantes :



Montre l'état / la vitesse du ventilateur. Cette touche permet d'accéder au menu Climatization » **page 161**.

20.0°C

La température voulue se règle en faisant glisser le doigt sur les chiffres de gauche à droite et de droite à gauche.

En appuyant sur ces chiffres, on accède au sous-menu de réglage des températures.

Ou : les zones tactiles ① et ② (bleue / rouge) permettent de régler la température du climatiseur » **fig. 136**.



Accès au sous-menu de chauffage des sièges* » **page 164**.



Activer / désactiver le recyclage d'air ambiant » **page 164**

Sous-menus de réglage des températures

Sous-menu contenant les fonctions suivantes :

20.0°C

La température voulue se règle en faisant glisser le doigt sur les chiffres de gauche à droite et de droite à gauche, **ou** en appuyant sur ⊕ ou ⊖. Sur les versions avec un Climatronic à 1 zone, une seule température pourra être réglée.

SYNC

Il applique la température du côté du conducteur aux autres zones (uniquement sur les versions avec Climatronic à 3 zones).

Menu Climatisation

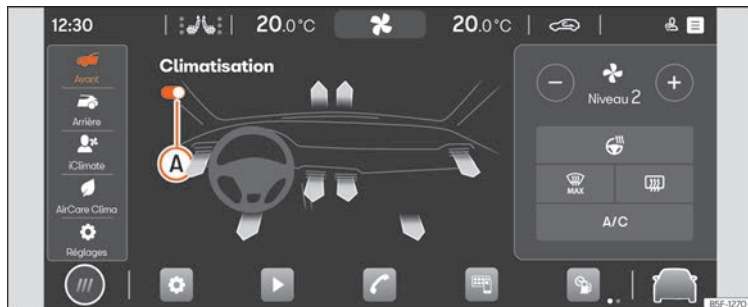


Fig. 137 Représentation schématique : Menu climatisation.

Le menu Climatisation comprend les sous-menus suivants en fonction de l'équipement :

Sous-menu Avant

Sous-menu concernant la climatisation de la partie avant dans lequel se trouvent les fonctions suivantes :



Activer / désactiver le Climatronic
» **fig. 137 A**.

Sorties des diffuseurs d'air (flèches)

Sélection de la projection de l'air vers une ou plusieurs des zones suivantes : pieds, haut du corps ou pare-brise.

Sur les versions avec Climatronic à 3 zones, cette sélection se fait en appuyant sur la flèche

che voulue. Sur les versions avec Climatronic à 1 zone, cette sélection se fait en appuyant sur l'icône de diffusion d'air voulue.

La couleur des flèches n'indique pas la température de sortie de l'air mais la température réglée en fonction des conditions ambiantes.



La vitesse du ventilateur se règle manuellement en appuyant sur \oplus ou \ominus .





Activer ou désactiver le chauffage du volant*.
L'état de ce dernier (allumé/éteint) est également affiché.

Le volant multifonction permet également de régler les niveaux de chauffage en plus de l'éteindre et de l'allumer »» page 165.



La fonction de dégivrage / désembuage du Climatronic fait fondre le givre / dissipe la buée du pare-brise. L'air est asséché et le ventilateur se met à fonctionner à haute puissance.



Le dégivrage de la lunette arrière fonctionne uniquement avec le moteur en marche et se désactive automatiquement au bout de 10 minutes maximum. Elle doit être désactivé dès que la glace ne présente plus de trace de buée.

Une plus faible consommation de courant se répercute positivement sur la consommation de carburant.

Afin d'éviter d'endommager la batterie, une désactivation temporaire automatique de cette fonction est possible, celle-ci pouvant être rétablie dans des conditions normales de fonctionnement.

A/C

Activer/désactiver le système de refroidissement et de désembuage.

AUTO

En mode **AUTO**, la température sélectionnée reste constante. La vitesse de fonctionnement du ventilateur et la diffusion de l'air sont automatiquement ajustées.

Le mode **AUTO** s'interrompt lorsque la vitesse du ventilateur et/ou la diffusion de l'air est/sont modifiée/s manuellement.

En mode **AUTO**, la vitesse du ventilateur peut être réglée dans le Climaprofile (*faible, moyenne* ou *élevée*) en appuyant par pulsations successives sur la touche de fonction **AUTO**.

Le Climaprofile peut également être réglé dans le sous-menu des Réglages.

Sous-menu Arrière (uniquement pour les versions avec Climatronic à 3 zones)

Sous-menu concernant la climatisation de la partie arrière dans lequel se trouvent les fonctions suivantes :



Activer/désactiver le climatiseur de la zone arrière.



Si l'icône est allumée, le réglage de la température depuis la zone arrière est impossible.

20.0°C

Réglage de la température de la zone arrière en appuyant sur les icônes ⊕ ou ⊖.

Sous-menu iClimate*

Sous-menu dans lequel se trouvent différentes fonctionnalités intelligentes et/ou automatiques :



Chauffer les mains : cette fonction ajuste automatiquement et pendant un certain temps le climatiseur pour chauffer la zone du volant.



Refroidir les pieds : cette fonction ajuste automatiquement et pendant un certain temps le climatiseur pour refroidir la zone des pieds.



Désembuer pare-brise : cette fonction ajuste automatiquement et pendant un certain temps le climatiseur pour désembuer le pare-brise.



Chauffer les pieds : cette fonction ajuste automatiquement et pendant un certain temps le climatiseur pour chauffer la zone des pieds.




Fresh Air : cette fonction ajuste automatiquement et pendant un certain temps le climatiseur pour ventiler l'habitacle.

Sous-menu AirCare Clima

Le système de climatisation est pourvu d'un filtre qui peut limiter l'introduction d'agents polluants allergènes.

Avec la fonction Air Care activée, le mode de recyclage de l'air est activé et il se régule automatiquement et en continu tant qu'aucun risque de formation de buée n'est détecté.

- La fonction AirCare s'active/se désactive en appuyant sur la touche .
- La touche **i** permet d'accéder à l'information relative à l'état du système AirCare.

Sous-menu Réglages

Sous-menu contenant les réglages suivants :

- Recyclage automatique de l'air ambiant : pour activer et désactiver le recyclage automatique de l'air ambiant »» page 164.
- Climaprofile : Pour régler la vitesse du ventilateur (*faible, moyenne ou élevée*) pendant le fonctionnement en mode **AUTO**.

Instructions d'utilisation du climatiseur


Le système de refroidissement de l'habitacle fonctionne uniquement lorsque le moteur est en marche et le ventilateur allumé.

Utilisation économique du climatiseur

Avec le climatiseur connecté, le compresseur consomme la puissance du moteur et augmente la consommation de carburant.

Le climatiseur fonctionne de façon optimale lorsque les vitres et le toit ouvrant* sont fermés. Cependant, si l'habitacle a été trop chauffé, par exemple avec le véhicule arrêté en plein soleil, vous pouvez accélérer le refroidissement en ouvrant les vitres et le toit ouvrant* pendant quelques instants.

Changer l'unité de température (Climatronic)

Le changement d'indication de la température de degrés Celsius à Fahrenheit sur l'écran du système d'infodivertissement s'effectue en appuyant sur la touche de fonction  > **Réglages** > **Unités**.

Activation du système de refroidissement impossible

Si le système de réfrigération ne fonctionne pas, les causes peuvent être les suivantes :

- Le moteur n'est pas démarré.
- Le ventilateur est désactivé.
- Le fusible du climatiseur a grillé.
- La température extérieure est inférieure à environ +3 °C (+38 °F).

- Le compresseur du climatiseur s'est désactivé temporairement car le liquide de refroidissement du moteur est trop chaud.
- Le véhicule présente un autre défaut. Faites contrôler le climatiseur dans un atelier spécialisé.

Particularités

Lorsque l'humidité et la température extérieure sont élevées, l'**eau condensée** par l'évaporateur du système de refroidissement peut goutter et former une flaque sous le véhicule. Ce phénomène est normal et n'est pas le signe d'un défaut d'étanchéité !

Nota

Après avoir démarré le moteur, l'humidité résiduelle accumulée dans le climatiseur peut embuer le pare-brise. Activez la fonction de dégivrage pour désembuer le pare-brise dès que possible.

Diffuseurs d'air

Pour garantir le chauffage, le refroidissement et la ventilation à l'intérieur de l'habitacle, les diffuseurs d'air doivent rester ouverts.

- Pour fermer les diffuseurs d'air du côté gauche, déplacer la commande du diffuseur correspondant totalement vers la droite. Pour »»

fermer les diffuseurs d'air du côté droit, déplacer la commande du diffuseur correspondant totalement vers la gauche.

- Orienter la direction de l'air à l'aide de la barrette de la grille de ventilation.

Il existe d'autres diffuseurs d'air supplémentaires et non réglables sur le tableau de bord, au niveau du plancher et à l'arrière de l'habitacle.


Nota

Ne placez jamais d'aliments, de médicaments ou d'autres objets sensibles à la chaleur ou au froid devant les diffuseurs d'air car ils pourraient se détériorer ou devenir inutilisables à cause de l'air.

Recyclage de l'air ambiant

Le mode de recyclage de l'air ambiant évite que l'habitacle ne se remplisse d'air provenant de l'extérieur.

Si la température extérieure est très élevée, il faudra sélectionner le mode de recyclage de l'air ambiant manuel pendant une courte durée afin de rafraîchir l'habitacle plus rapidement.

Pour des raisons de sécurité, le recyclage de l'air ambiant se désactive en appuyant sur la touche .

Activation et désactivation du recyclage manuel de l'air ambiant

- Appuyez sur la touche  pour activer ou désactiver le recyclage manuel de l'air.

Mode automatique de recyclage de l'air ambiant Climatronic

Lorsque le mode de recyclage de l'air ambiant automatique est activé, l'air frais a libre accès à l'habitacle. Lorsque le système détecte une concentration élevée de substances nocives dans l'air extérieur, le recyclage de l'air ambiant s'active automatiquement. Lorsque le niveau d'impuretés revient dans une gamme normale, le mode de recyclage se désactive.


Le système n'est pas capable de détecter les mauvaises odeurs.

- L'activation et la désactivation automatique du recyclage de l'air ambiant s'effectue dans le menu Réglages du climatiseur »» page 160.

Chauffage des sièges avant*

Avec le contact allumé, la banquette et le dossier des sièges avant peuvent être chauffés électriquement.

Gérer le chauffage des sièges

L'icône  de la Climabar permet de faire dérouler le menu du chauffage des sièges.

- Appuyez sur l'icône du siège de gauche ou de droite pour activer le chauffage du siège à la puissance maximale.
- Appuyez plusieurs fois de suite sur l'icône du siège de gauche ou de droite pour le régler sur le niveau souhaité.
- Pour désactiver le chauffage du siège, appuyez plusieurs fois sur l'icône du siège correspondant jusqu'à ce que plus aucun LED ne soit allumé.

Si le contact est remis dans les 10 minutes, le chauffage du siège conducteur passe automatiquement au dernier niveau réglé.

Cas dans lesquels le chauffage des sièges ne devrait pas être activé

Si l'une des conditions suivantes se présente, n'activez pas le chauffage du siège :

- Le siège n'est pas occupé.
- Le siège est revêtu d'une housse.
- La banquette est équipée d'un siège pour enfants.
- La banquette du siège est humide ou mouillée.
- La température extérieure ou celle de l'habitacle est supérieure à +25°C [77°F].

⚠ AVERTISSEMENT

Les personnes qui, à cause de médicaments, d'une paralysie ou de maladies chroniques (telles que le diabète), ne perçoivent pas la douleur ou la température, ou manifestent une perception limitée et les enfants peuvent souffrir de brûlures dans le dos, sur les fesses ou les jambes en utilisant le chauffage des sièges.

- Les personnes dont la perception de la douleur et de la température est altérée ne doivent jamais utiliser le chauffage du siège.
- Si une anomalie liée au contrôle de température du dispositif est détectée, veuillez le faire réviser par un atelier spécialisé.

⚠ AVERTISSEMENT

Si le tissu du coussin est mouillé, ceci peut affecter négativement le fonctionnement du siège chauffant et augmenter le risque de brûlures.

- Vérifier que la banquette est sèche avant d'utiliser le siège chauffant.
- Ne vous asseyez pas avec des vêtements humides ou mouillés sur le siège.
- Ne laissez pas d'objets ni de vêtements humides ou mouillés sur le siège.
- Ne versez pas de liquides sur le siège.

ⓘ ATTENTION

- Afin de ne pas endommager les éléments chauffants du siège, ne vous agenouillez pas sur les sièges et n'appliquez aucune pression excessive concentrée en un point sur la banquette ou le dossier.
- Les liquides, objets pointus et matériaux isolants (une housse ou un siège pour enfant, par exemple) peuvent endommager le siège chauffant.
- En cas d'odeur, désactivez immédiatement le siège chauffant et faites-le contrôler dans un atelier spécialisé.

🌿 Conseil antipollution


Laissez le chauffage des sièges allumé pendant le temps nécessaire. Sinon, vous consommez inutilement du carburant.

Chauffage du volant*

Le chauffage du volant ne fonctionne qu'avec le moteur en marche.

Niveaux de chauffage du volant

Le niveau de chauffage sélectionné du volant est affiché sur l'écran du tableau de bord.

Le contrôle des niveaux se fait à l'aide de la touche  du volant multifonction :

- *Pulsation courte (moins d'une seconde)* : le chauffage commence à fonctionner à niveau maximum. Appuyez plusieurs fois sur la touche du volant jusqu'à obtenir le niveau souhaité. Pour désactiver le chauffage du siège, appuyez plusieurs fois sur la touche du volant jusqu'à ce que l'icône **OFF** du volant chauffé apparaisse sur le tableau de bord.
- *Pulsation longue (plus d'une seconde)* : le chauffage se désactive directement quel que soit son niveau de fonctionnement en cours. Si vous appuyez de nouveau pendant plus d'une seconde sur la touche du volant, le chauffage reprend directement avec le dernier niveau d'intensité mémorisé.

Désactivation automatique

Le chauffage du volant se désactive automatiquement dès que l'une des conditions suivantes est remplie :

- S'il détecte qu'il consomme trop d'énergie.
- Si le système de chauffage du volant est endommagé.
- Si le contact est coupé.

Ventilation stationnaire*

Avec la fonction de ventilation stationnaire, l'habitacle du véhicule peut être ventilé au printemps / en été.



La puissance nécessaire pour la ventilation stationnaire est fournie par la batterie de 12 volts du véhicule.

Activation de la ventilation stationnaire

Le contrôle et l'allumage de la fonction de ventilation stationnaire se font à travers l'application mobile de SEAT CONNECT :

- La touche d'allumage immédiat de cette application permet d'activer immédiatement la fonction de ventilation stationnaire.
- En programmant sa mise en route en fonction d'une heure de départ.

Si le niveau de la batterie de 12 volts est faible, la ventilation stationnaire ne s'allumera pas.

Désactivation de la ventilation stationnaire

La ventilation stationnaire s'interrompt dans les situations suivantes :

- Au terme de la durée de fonctionnement sélectionnée par l'utilisateur dans l'application pour le mode de fonctionnement immédiat.
- À l'heure programmée de départ.

La durée maximale de fonctionnement de la ventilation stationnaire est de 60 minutes.

Programmation de départ/début du voyage

L'activation de la ventilation stationnaire pour une heure programmée n'est possible que pour une seule opération de ventilation.

L'heure de départ doit être programmée de nouveau pour chaque ventilation.

Avant de programmer l'heure de départ, vérifiez que l'heure et la date du véhicule sont bien réglées.

Une fois l'heure de départ programmée, le véhicule calcule automatiquement le temps nécessaire de fonctionnement de la ventilation stationnaire en fonction des conditions ambiantes.

rie, nous recommandons de faire un long trajet.

⚠ ATTENTION

Les aliments sensibles au chaud ou au froid, les médicaments et autres effets peuvent être endommagés par le flux d'air de sortie.

- **Ne placez aucun aliment, médicament ou autre objet sensible aux changements de température à proximité des diffuseurs de ventilation.**

ℹ Nota

Si la ventilation stationnaire fonctionne de manière répétée pendant de longues périodes, le niveau de la batterie de 12 V diminuera. Pour récupérer le niveau de la batte-

Système d'infodivertissement

Introduction

Se familiariser

Brève introduction

Les fonctions et les réglages de l'infodivertissement dépendent du pays et de l'équipement du véhicule.

Avant la première utilisation

Avant la première utilisation, veuillez tenir compte des aspects suivants afin de tirer le meilleur parti des fonctions et des réglages disponibles :

- Respectez les consignes de sécurité de base » page 167.
- Rétablissez les réglages d'usine du système d'infodivertissement.
- Recherchez et mémorisez vos stations de radio favorites sur les touches de pré-réglage afin de pouvoir les capter rapidement.
- N'utilisez que des sources audio et des supports de données appropriés.

- Synchronisez un téléphone portable pour pouvoir utiliser la gestion du téléphone via le système d'infodivertissement.
- Pour la navigation, utilisez des cartes mises à jour.
- Créez-vous un compte SEAT CONNECT pour pouvoir accéder aux services correspondants.

Documentation actuelle jointe

Pour utiliser le système d'infodivertissement et ses composants, veuillez tenir compte de la documentation suivante en plus de cette notice d'utilisation :

- Suppléments dans la documentation de bord de votre véhicule.
- Mode d'emploi du dispositif de téléphonie mobile ou des sources audio.
- Mode d'emploi des supports de données et des lecteurs externes.
- Manuels d'utilisation des accessoires du système d'infodivertissement montés ultérieurement ou utilisés en complément.
- Description des services lors de l'exécution des services de SEAT CONNECT.

Consignes de sécurité

Certaines fonctions peuvent inclure des liens vers des sites web de tiers. SEAT, S.A. n'est

pas propriétaire des sites web de tiers accessibles via ces liens et n'assume donc aucune responsabilité quant à leur contenu.

Certaines fonctions peuvent inclure des informations provenant de tiers fournisseurs. SEAT, S.A. ne peut être tenu responsable de l'exactitude, de la mise à jour et de l'exhaustivité de cette information, et ne peut garantir qu'elle ne porte pas atteinte aux droits de tierces personnes.

Les stations de radio et les propriétaires des supports de données et des sources audio engagent leur responsabilité quant à l'information qu'ils transmettent.

Veuillez noter que dans les parkings, les tunnels, les grands immeubles, en montagne ou en raison du fonctionnement d'autres appareils électriques tels que des chargeurs, la réception du signal radio peut également être perturbée.

Les caches adhésifs ou autocollants avec des couches métalliques sur l'antenne et sur les vitres peuvent perturber la réception radio.

AVERTISSEMENT

L'ordinateur central du système d'infodivertissement est relié aux unités de commande montées sur le véhicule. Par conséquent, il existe un risque sérieux d'accident et de blessures si l'ordinateur central est réparé, ou mal démonté et remonté. »

- Ne substituez jamais l'ordinateur central par un autre reconditionné ou provenant d'un véhicule en fin de vie.
- Faites réparer ou démonter et remonter l'ordinateur central uniquement par un atelier spécialisé. SEAT recommande de vous rendre chez un partenaire SEAT.

AVERTISSEMENT

La radio montée d'usine avec logiciel intégré est reliée aux unités de commande intégrées dans le véhicule. Par conséquent, il existe un risque sérieux d'accident et de blessures si la radio est réparée, ou mal démontée et remontée.

- Ne substituez jamais la radio par une autre reconditionnée ou provenant d'un véhicule en fin de vie.
- Faites réparer ou démonter et remonter la radio uniquement par un atelier spécialisé. SEAT recommande de vous rendre chez un partenaire SEAT.

AVERTISSEMENT

Toute distraction du conducteur peut entraîner un accident et des blessures. Le fait de lire l'information à l'écran et de manipuler le système d'infodivertissement peut détourner votre attention des conditions de circulation et provoquer un accident.

- Restez toujours attentif et ayez un comportement responsable au volant.

AVERTISSEMENT

La connexion, l'introduction ou l'extraction d'une source audio ou d'un support de données pendant la conduite peut détourner votre attention des conditions de circulation et provoquer un accident.

AVERTISSEMENT

Ajustez le volume de sorte que vous puissiez entendre clairement à tout moment les avertissements sonores provenant de l'extérieur (par exemple les sirènes des véhicules de secours).

- L'oreille peut être endommagée si le volume est trop élevé, même sur une courte période.

AVERTISSEMENT

Les circonstances suivantes peuvent empêcher ou interrompre un appel d'urgence, un appel téléphonique ou les transmissions de données :

- Lorsque vous vous trouvez dans des endroits sans réseau ou avec une réception de téléphonie mobile ou GPS trop faible. Également dans les tunnels, entre de grands immeubles, dans les parkings, les passages souterrains, en montagne et dans les vallées.
- Lorsque, dans les endroits avec une réception suffisante de téléphonie mobile ou GPS, le réseau du fournisseur en télécom-

munications n'est pas disponible ou avec trop d'interférences.

- Lorsque les composants du véhicule nécessaires aux appels d'urgence, aux appels téléphoniques et à la transmission des données sont endommagés, ne fonctionnent pas ou ne disposent pas d'une alimentation électrique suffisante.
- Lorsque la batterie du dispositif de téléphonie mobile est déchargée ou que son niveau de charge est insuffisant.

AVERTISSEMENT

Dans certains pays et sur certains réseaux téléphoniques, les appels de secours ou d'urgence ne sont possibles que si le dispositif de téléphonie mobile est connecté à l'interface téléphonique du véhicule, avec à l'intérieur une carte SIM « débloquée » disposant d'un solde suffisant pour passer des appels et une couverture réseau suffisante.

AVERTISSEMENT

Lisez et respectez les instructions d'utilisation des fabricants des dispositifs de téléphonie mobile, des supports de données, des appareils externes, et des sources audio et multimédia externes.

AVERTISSEMENT

Placez les câbles de raccordement des sources audio et multimédia et des dispositifs externes de manière à ne pas gêner le conducteur.

AVERTISSEMENT

Une variation soudaine du volume peut se produire lors du raccordement ou du changement d'une source audio ou multimédia.

- Avant de changer ou de raccorder une source audio ou multimédia, baissez le volume.

AVERTISSEMENT

Si vous utilisez des dispositifs de téléphonie mobile et de radiocommunication sans connexion à une antenne externe, les niveaux maximaux de rayonnement électromagnétique à l'intérieur du véhicule peuvent être dépassés et mettre en danger la santé du conducteur et des passagers. Il en va de même si l'antenne externe n'est pas installée correctement.

- Une distance minimale de 20 cm doit être respectée entre les antennes du dispositif de téléphonie mobile et tout implant médical comme, par exemple, un stimulateur cardiaque, car les appareils de téléphonie mobile peuvent en perturber le fonctionnement.

- Ne tenez pas l'appareil de téléphonie mobile allumé trop près ou directement sur un implant médical, par exemple dans la poche de la chemise.

- Éteignez immédiatement le dispositif de téléphonie mobile si vous pensez qu'il crée des interférences avec un implant médical ou tout autre appareil médical.

AVERTISSEMENT

Les dispositifs de téléphonie mobile, les appareils externes et les accessoires qui ne sont pas fixés ou mal fixés peuvent être éjectés de l'habitacle et provoquer des blessures en cas de manœuvre soudaine, de freinage ou d'accident.

- Fixez les dispositifs de téléphonie mobile, les appareils externes et leurs accessoires hors des zones de déploiement des airbags ou rangez-les sans qu'ils ne puissent bouger.

AVERTISSEMENT

L'accoudoir central peut entraver la liberté de mouvement des bras du conducteur et provoquer des accidents et des blessures graves.

- Pendant la conduite, gardez toujours fermé le rangement de l'accoudoir.

AVERTISSEMENT

Si les conditions de luminosité sont mauvaises et que l'écran est endommagé ou sale, les indications et informations affichées à l'écran peuvent ne pas être lisibles ou ne pas être lues correctement.

- Les indications et informations affichées à l'écran ne doivent en aucun cas supposer un risque pouvant compromettre la sécurité. L'écran ne substitue en aucun cas la vigilance du conducteur.

AVERTISSEMENT

Les stations radio peuvent émettre des alertes quant à d'éventuels dangers ou catastrophes. Les conditions suivantes empêchent la réception ou l'émission de ces alertes :

- Lorsque vous vous trouvez dans des endroits sans réseau ou avec une réception trop faible du signal radio. Également dans les tunnels, entre de grands immeubles, dans les parkings, les passages souterrains, en montagne et dans les vallées.
- Lorsque, dans les endroits où la réception du signal radio est suffisante, les bandes de fréquences de la station radio présentent des interférences ou ne sont pas disponibles.

»

- Lorsque les haut-parleurs et les composants du véhicule nécessaires à la réception radio sont endommagés, ne fonctionnent pas ou ne disposent pas de l'alimentation électrique suffisante.
- Lorsque le système d'infodivertissement est désactivé.

AVERTISSEMENT

Dans les endroits présentant un risque d'explosion, éteignez immédiatement les dispositifs de téléphonie mobile !

AVERTISSEMENT

Les recommandations de conduite et les panneaux de signalisation affichés sur le

système de navigation peuvent différer de la situation réelle.

- Les panneaux de circulation, les systèmes de signalisation, le code de la route et les circonstances locale prévalent sur les recommandations de conduite et les indications du système de navigation.
- Adaptez la vitesse du véhicule et votre style de conduite aux conditions météorologiques et de visibilité ainsi qu'à l'état de la chaussée et à la circulation.
- Certaines circonstances peuvent rallonger considérablement la durée du voyage et le trajet jusqu'à la destination initialement prévue, voire empêcher temporairement la navigation, par exemple si un axe est fermé à la circulation.

Nota

Dans les endroits faisant l'objet de normes spécifiques ou visés par une interdiction d'utilisation de dispositifs de téléphonie mobile, ceux-ci doivent systématiquement être éteints. Le rayonnement émis par un dispositif de téléphonie mobile allumé peut provoquer des interférences sur des appareils techniques et médicaux sensibles, ce qui peut entraîner un dysfonctionnement ou endommager ces appareils.

Nota

Une restitution distordue ou un volume sonore trop élevé peut endommager les haut-parleurs.

Synoptique et éléments de commande

Connect System



Fig.138 Synoptique : unité de commandes et d'indication dans la version de 10 pouces

- ① Écran tactile. L'écran permet d'accéder aux fonctions du système d'infodivertissement.
- ② Touche HOME (pour ouvrir l'écran principal).
- ③ Touche d'accès direct aux assistants d'aide et aux réglages du véhicule.
- ④ Zone tactile (pour allumer ou éteindre le système d'infodivertissement).
- ⑤ Zones tactiles (pour augmenter et baisser la température du climatiseur).
- ⑥ Zones tactiles (pour augmenter et baisser le volume).

Media System



Fig.139 Synoptique : unité de commandes et indication dans la version de 8,25 pouces

- ① Écran tactile. L'écran permet d'accéder aux fonctions du système d'infodivertissement.
- ② Bouton-poussoir rotatif (pour régler le volume et pour allumer/éteindre le système d'infodivertissement)
- ③ Bouton-poussoir rotatif (pour rechercher et sélectionner)
- ④ Touche HOME (pour ouvrir l'écran principal)
- ⑤ Infodivertissement » page 194
- ⑥ Téléphone » page 208
- ⑦ Full Link » page 185
- ⑧ Information du véhicule » page 93
- ⑨ Réglages du véhicule » page 94

Consignes générales d'utilisation

Consignes d'utilisation

- Le système d'infodivertissement prend quelques secondes pour se lancer. Pendant ce laps de temps, les commandes ne réagissent pas. Pendant le lancement du système, seule l'image de la caméra de recul* peut être affichée.
- L'affichage de toutes les indications et les fonctions ne sont opérationnels qu'après le lancement du système d'infodivertissement. La durée du lancement du système dépend du nombre de fonctions d'infodivertissement et elle peut être plus longue si la température est très basse ou très élevée.
- Pendant l'utilisation du système d'infodivertissement et des accessoires correspondants comme les casques ou les écouteurs, veuillez respecter la réglementation et la législation en vigueur du pays concerné.
- Certaines fonctions du système d'infodivertissement fonctionnent avec un compte utilisateur SEAT CONNECT actif et une connexion Internet pour le véhicule. Pour la bonne exécution des fonctions, la transmission des données ne doit pas être limitée.
- Pour utiliser le système d'infodivertissement, il suffit d'appuyer légèrement sur une touche ou de toucher l'écran.
- Pour le bon fonctionnement du système d'infodivertissement, il est important qu'il soit allumé et que l'heure et la date du véhicule soient bien réglées.
- S'il manque une touche de fonction à l'écran, cela n'est pas dû à un défaut du dispositif mais à l'équipement spécifique de la version ou du pays.
- Certaines options du système d'infodivertissement ne peuvent être sélectionnées qu'avec le véhicule à l'arrêt. De plus, dans certains pays, le levier de sélection de vitesses doit se trouver sur la position de stationnement **P** ou de point mort **N**. Cela n'est pas dû à un dysfonctionnement mais aux prescriptions légales en vigueur dans le pays correspondant.
- Certains pays peuvent appliquer des restrictions d'utilisation concernant les appareils à technologie Bluetooth®. De plus amples informations à ce sujet sont disponibles auprès des autorités locales.
- Si la batterie de 12 volts est débranchée, mettez le contact avant de rallumer le système d'infodivertissement.
- En cas de modification des réglages, il est possible que les indications à l'écran varient et que le système d'infodivertissement présente, dans certains cas, un comportement différent de celui décrit dans cette notice d'utilisation.
- Ne confiez les réparations et les modifications à réaliser sur le système d'infodivertissement qu'à un atelier spécialisé. SEAT recommande de vous rendre chez un partenaire SEAT.
- L'utilisation d'un dispositif de téléphonie mobile à l'intérieur du véhicule peut produire des bruits dans les haut-parleurs.
- Dans certains pays, le système d'infodivertissement s'éteint automatiquement si le moteur est éteint et que le niveau de charge de la batterie de 12 volts est faible.
- Sur certains véhicules équipés de l'assistant d'aide au stationnement, le volume sonore de la source audio est automatiquement baissé lorsque la marche arrière est engagée. Cette réduction du volume peut être ajustée.
- L'information relative au logiciel intégré et aux conditions de la licence correspondante peut être consultée dans **Réglages > Copy-right**.
- En cas de vente ou de prêt du véhicule, assurez-vous de bien avoir supprimé toutes les données, les fichiers et les paramètres mémorisés et, le cas échéant, d'avoir retiré les sources audio et les supports externes de données.

Nota

Le menu Aide contient de plus amples informations et des conseils sur l'utilisation du système d'infodivertissement.

Écran principal HOME

L'unité de commandes et d'affichage permet de configurer l'emplacement des icônes, les vues et la représentation de l'écran principal, ou d'utiliser des modèles de format d'usine.

S'il manque une icône, cela n'est pas dû à un défaut du dispositif mais à l'équipement spécifique de la version ou du pays.

Les menus suivants peuvent être inclus sous forme d'icône dans l'écran principal :

Menus dans l'écran principal

	Navigation »» page 201
	Infodivertissement »» page 194
	Téléphone »» page 208
	Full Link »» page 185
	Réglages du système »» page 176
	Réglages du véhicule »» page 94
	Info véhicule »» page 93
	Climatisation »» page 158
	Tonalité
	Aide

Utiliser le système d'infodivertissement

Exécuter les fonctions et les réglages avec les commandes du système d'infodivertissement.

En fonction de l'équipement, le système d'infodivertissement offre différentes commandes :

- Écran tactile.
- Zones tactiles hors de l'écran, par exemple Volume (+ -).
- Touches de fonction, par exemple **RADIO** ou **MEDIA**.

Ouvrir le Quick Guide (guide rapide)

Le Quick Guide (guide rapide) du système d'infodivertissement contient des conseils d'utilisation et des informations complémentaires.

- Appuyez sur **HOME** > ?.

Activer et désactiver le système d'infodivertissement

Le système d'infodivertissement s'allume en mettant le contact, sauf s'il a été éteint auparavant manuellement.

Le système d'infodivertissement s'allume avec le volume réglé la dernière fois si ce der-

nier ne dépasse pas le volume d'allumage maximum pré-sélectionné.

Le système d'infodivertissement s'éteint automatiquement en ouvrant la porte du conducteur, à condition que le contact soit coupé.

Parcourir les listes et modifier les titres

Sélectionnez une fonction, un réglage ou un titre voulu du système d'infodivertissement à l'aide de l'écran tactile ou de la touche de menu.

Déplacer des objets et régler le volume

Déplacez des objets à l'écran pour adapter des réglages, par exemple avec les touches mobiles, ou pour déplacer les zones d'un menu.

En fonction de l'équipement, personnalisez les menus et les affichages.

Agrandir ou réduire des images ou des cartes

Conseil : faites-le à l'aide du pouce et de l'index.

- Touchez la carte des deux doigts en même temps et maintenez-les sur l'écran.
- Pour agrandir la vue, éloignez lentement un doigt de l'autre. Pour réduire la vue, rapprochez lentement un doigt de l'autre.

i Nota

- Si vous allumez manuellement le système d'infodivertissement avec le contact coupé, il s'éteindra automatiquement au bout de 30 minutes.

Personnaliser le système d'infodivertissement

Personnalisez les menus et les affichages du système d'infodivertissement pour accéder rapidement à vos fonctions favorites ou à celles que vous utilisez le plus fréquemment.

Le menu **HOME** contient des touches de fonction permettant d'accéder à d'autres menus et fonctions. Adaptez les emplacements des touches de fonction.

À l'aide du menu déroulant, passez à l'accès rapide vers certaines fonctions. Adaptez les fonctions affichées.

Configurez des menus personnalisés et les fonctions affichées pour adapter le système d'infodivertissement à vos besoins.

- Vous pouvez en savoir plus avec des conseils sur la personnalisation en appuyant sur **HOME** > ⓘ > ♥ > **Adaptation**.

Adapter le menu HOME

- Appuyez sur un menu et maintenez le doigt sur l'écran jusqu'à ce que le menu apparaisse en surbrillance.
- Déplacez le menu vers l'emplacement voulu et retirez le doigt de l'écran.

Configurer des menus personnalisés

Le menu **HOME** du système d'infodivertissement contient des menus personnalisés des différentes vues. Supprimez ou ajoutez des menus à l'aide de la configuration.

- Appuyez sur la touche de fonction dans un menu personnalisé et maintenez le doigt en contact avec l'écran jusqu'à ce qu'une nouvelle fenêtre apparaisse.
- Appuyez sur ⓘ > ⊕ pour ouvrir la configuration.
- Pour ajouter un nouveau menu, appuyez sur le modèle voulu. Les nouveaux menus personnalisés sont générés sans fonction associée.
- Appuyez sur X pour supprimer un menu.
- Appuyez sur ⓘ pour refermer la configuration.
- Assignez des fonctions à un nouveau menu.
- Pour revenir au menu personnalisé, appuyez sur un endroit vierge de l'écran.

Adapter des menus personnalisés

- Appuyez sur la touche de fonction dans un menu personnalisé et maintenez le doigt contre l'écran jusqu'à ce qu'une nouvelle fenêtre apparaisse.
- Appuyez sur la touche de fonction à laquelle vous voulez attribuer une fonction.
- Appuyez sur la fonction voulue dans la nouvelle fenêtre. Vous disposerez de différentes fonctions selon la taille de la touche de fonction.
- Pour revenir au menu personnalisé, appuyez sur un endroit vierge de l'écran.

Adapter le menu déroulant

- Appuyez sur une touche de fonction et maintenez le doigt en contact avec l'écran jusqu'à ce qu'une nouvelle fenêtre apparaisse.
- Appuyez sur la fonction voulue dans la nouvelle fenêtre et maintenez le doigt sur l'écran jusqu'à ce que la fonction apparaisse en surbrillance.
- Déplacez la fonction vers l'emplacement voulu et retirez le doigt de l'écran. La fonction active est automatiquement supprimée du menu déroulant et est ajoutée dans la nouvelle fenêtre.



i Nota

- Un minimum de deux menus personnalisés sont toujours disponibles. Ils ne peuvent pas être supprimés.
- Vous pouvez ajouter un maximum de deux menus personnalisés (quatre menus personnalisés en tout).
- Certaines touches de fonction incluent d'autres fonctions dans la fenêtre additionnelle, non visibles à première vue. Pour voir toutes les fonctions, dans la fenêtre additionnelle, faites glisser l'écran vers la gauche ou vers la droite.
- Le menu déroulant inclut d'autres fonctions dans la fenêtre additionnelle, non visibles à première vue. Pour voir toutes les fonctions, dans la fenêtre additionnelle, faites glisser l'écran vers la gauche ou vers la droite.

Réglages (système et son)

Les différents réglages possibles dépendent du pays, du système en question et de l'équipement du véhicule.

Modifier les réglages

La signification des symboles suivants est valable pour tous les réglages du système et du son.

Lorsque vous fermez un menu, les changements sont automatiquement enregistrés.

Symbole et sa signification

<input checked="" type="checkbox"/> / <input checked="" type="radio"/>	Le réglage est sélectionné et activé ou connecté.
<input type="checkbox"/> / <input type="radio"/>	Le réglage n'est pas sélectionné, il est désactivé ou déconnecté.
▼	Pour ouvrir une liste déroulante.
+	Pour augmenter une valeur de réglage.
-	Pour réduire une valeur de réglage.
<	Pour revenir en arrière, pas à pas.
>	Pour avancer, pas à pas.
	Pour modifier une valeur de réglage à l'aide du curseur de réglage sans incréments.

Réglages du son

Accéder aux réglages du son : **HOME** >

Les réglages du son peuvent inclure les fonctions, l'information et les options de réglage suivantes :

- Égaliseur.
- Position.
- Volume.
- Réglages.

Réglages du système

Accéder aux réglages du système : **HOME** >

Les réglages du système peuvent inclure les fonctions, l'information et les options de réglage suivantes :

- Écran.
- Heure et date.
- Langue.
- Langues supplémentaires du clavier.
- Unités.
- Commande vocale.
- Wi-Fi.
- Applications et services
- Gérer les appareils mobiles.
- Réinitialiser aux réglages d'usine.
- Information du système.
- Copyright.
- Assistant de configuration.

Adapter le volume des sources audio externes

Si vous souhaitez augmenter le volume de lecture d'une source audio externe, baissez auparavant le volume dans le système d'infodivertissement.

Si le volume sonore de la source audio connectée est **trop bas**, augmentez le **volume**

sonore de sortie dans la source audio externe. Si cela ne suffit pas, réglez le **volume sonore d'entrée** sur **Moyen** ou **Élevé**.

Si le volume sonore de la source audio externe raccordée est **trop élevé** ou si **la restitution est distordue**, diminuez le **volume sonore de sortie** sur la source audio externe. Si cela devait ne pas suffire, réglez le **volume sonore d'entrée** sur **Moyenne** ou **Faible**.

Nettoyer l'écran

Enlevez les salissures tenaces avec précaution et en évitant d'utiliser des produits nettoyants agressifs. Recommandations pour nettoyer l'écran :

- Éteignez le système d'infodivertissement.
- Utilisez un chiffon propre, doux et humidifié à l'eau »» page 347.
- Pour les salissures tenaces : ramollissez-les avec un peu d'eau. Retirez-les ensuite avec soin à l'aide d'un chiffon propre et doux.

ⓘ ATTENTION

Si vous nettoyez l'écran à sec ou avec des produits nettoyants inappropriés, vous risquez de l'endommager.

- Pendant le nettoyage, évitez toute pression excessive sur l'écran.

- **N'utilisez pas de produits nettoyants agressifs ou à base de solvants. Ces produits peuvent endommager l'appareil et « noircir » l'écran.**

Marques déposées, licences et droits d'auteur

Marques déposées et licences

Certains termes de cette notice d'utilisation sont assortis du symbole ® ou ™. Ces symboles indiquent qu'il s'agit d'une marque commerciale ou d'une marque commerciale déposée. Cependant, l'absence de ce symbole ne signifie pas nécessairement que le terme en question puisse être utilisé librement.

D'autres dénominations de produits correspondent à des marques commerciales déposées ou à des marques commerciales appartenant aux propriétaires respectifs des droits.

- Fabriqué sous licence de Dolby Laboratories. Dolby et le symbole double-D sont des marques déposées de Dolby Laboratories.
- Fabriqué sous licence de Dolby Laboratories. Dolby, Pro Logic et le symbole double-D sont des marques déposées de Dolby Laboratories.
- Android Auto™ est une marque de certification de Google Inc.

• Android CarPlay™ est une marque de certification de Google Inc.

• Bluetooth® est une marque déposée de Bluetooth® SIG, Inc. iPod®, iPad® et iPhone® sont des marques commerciales d'Apple Inc.

• MirrorLink® et le logotype MirrorLink sont des marques de certification de Car Connectivity Consortium LLC.

• SD® et SDHC® sont des marques ou des marques déposées de SD-3C LLC aux États-Unis et dans d'autres pays.

• Windows® est une marque déposée de Microsoft Corporation, Redmond, États-Unis.

• La technologie et les brevets de codage audio MPEG-4 HE-AAC sont cédés sous licence par Fraunhofer IIS.

• Ce produit est protégé par divers droits de propriété industrielle et intellectuelle de Microsoft Corporation. L'utilisation ou la vente de cette technologie indépendamment de ce produit et sans licence accordée par Microsoft ou par une de ses filiales est interdite.

Droits d'auteur

En règle générale, les fichiers audio et vidéo stockés sur des supports de données et des sources audio sont protégés par les droits de propriété intellectuelle conformément aux dispositions nationales et internationales en vigueur dans chaque cas. Veuillez tenir compte des dispositions légales !

Données techniques

Radio avec hardware intégré (8,25")¹⁾

La radio montée d'usine sur le véhicule avec hardware intégré inclut des composants et des logiciels spécifiques à chaque pays pour la connectivité et l'exécution des fonctions du véhicule, de confort et du système d'infodivertissement.

Les indications correspondantes s'affichent sur l'écran de la radio et en partie sur le tableau de bord.

- Écran capacitif couleurs :
 - Version de 8,25 pouces, TFT, WVGA : 1082 x 480 pixels.
- Utilisation tactile via l'écran de l'appareil, bouton-poussoir rotatif, touche de menu et touches sur le volant multifonction.

Ordinateur central avec unité de commandes et d'affichage (10")²⁾

L'ordinateur central monté d'usine sur le véhicule inclut des composants et des logiciels spécifiques à chaque pays pour la connectivité et l'exécution des fonctions du véhicule, de confort et du système d'infodivertissement.

Les indications correspondantes s'affichent sur l'écran de l'unité de commandes et d'affichage et, en partie, sur le tableau de bord.

- Écran capacitif couleurs :
- Manipulation de l'appareil avec :
 - Zones tactiles. Manipulation tactile.
 - Touches sur le volant multifonction.
 - Capteurs d'approche (reconnaissance du côté du conducteur et du passager avant, contrôle gestuel).

Fonctions du véhicule et de confort

- Réglages des systèmes d'aide à la conduite.
- Réglages du chauffage et du climatiseur.
- Réglages des fonctions des feux et de visibilité.
- Réglages des fonctions de confort.
- Réglages de stationnement et manœuvres.

Système de sonorisation

Équipement de base :

Le système d'infodivertissement monté d'usine est équipé des éléments suivants :

- Haut-parleurs installés à différents endroits avec plusieurs niveaux de puissance (watts).
- Amplificateur interne en fonction du système :
 - 4 haut-parleurs : 2 x 20 W
 - 7 haut-parleurs : 5 x 20 W
- Options de réglage :
 - Égaliseur, en fonction du système :
 - 4 haut-parleurs : aigus, moyens, graves.
 - 7 haut-parleurs : 5 bandes de fréquences ou réglages prédéfinis.
 - Répartition du son, en fonction du système :
 - 4 haut-parleurs : Balance (gauche / droite)
 - 7 haut-parleurs : Balance + Fader (gauche / droite / avant / arrière).
 - Optimisation du son par zones (valable pour le système à 7 haut-parleurs) :
 - Manuelle (conducteur et tous)

¹⁾ Dénomination de l'appareil : Media System

²⁾ Dénomination de l'appareil : Connect System

- Automatique en fonction des sièges occupés.

Système de sonorisation en option

Le système d'infodivertissement peut être complété avec le système de sonorisation en option suivant :

- 10 haut-parleurs installés à différents endroits avec plusieurs niveaux de puissance (watts).
- Amplificateur externe (Ethernet de 340 W) de traitement des signaux audio émis par l'ordinateur central.
- Excitation des canaux des haut-parleurs via les étapes finales classe AB.
- Traitement du signal audio par microprocesseur de signaux interne numérique (DSP).
- Subwoofer indépendant dans le coffre à bagages.
- Options de réglage :
 - Égaliseur utilisateur : 5 bandes.
 - Réglages de l'égaliseur prédéfinis par BEATS® (Signature, Active, Immersive et Voice).
 - Répartition du son : Balance + Fader (gauche / droite / avant / arrière).
 - Optimisation du son par zones :
 - Manuelle (conducteur, devant et tous)
 - Automatique en fonction du siège occupé.

- Volume du subwoofer.
- Réglages de surround.

Connectivité

Wi-Fi

- Wi-Fi conforme à IEEE 802.11 b/g/n.
- Transmission à 2,4 GHz et 5 GHz.
- Trois modes Wi-Fi en même temps :
 - Tethering (2,4 GHz).
 - Point d'accès de 2,4 GHz.
- Connexion simultanée jusqu'à 8 dispositifs Wi-Fi.
- Connexion à Internet par Wi-Fi :
 - Tethering via le téléphone du client.
 - Point d'accès pour clients sur le véhicule.
- Apple CarPlay par Wi-Fi.
- Opération de synchronisation simplifiée par WPS ou code QR.

Profils Bluetooth®

Un maximum de deux dispositifs mobiles peuvent être connectés au Bluetooth® mains libres et un troisième peut être connecté au Bluetooth® en tant que lecteur audio.

Lorsqu'un téléphone mobile est connecté au système de gestion du téléphone, un échange de données s'effectue via l'un des profils Bluetooth®.

- **Profil mains libres (HFP)** : avec le profil HFP, il est possible de gérer les appels via le système d'infodivertissement.
- **Profil audio (A2DP)** : Ce profil permet la transmission de l'audio avec une qualité stéréo. La gestion et le contrôle de la lecture peuvent nécessiter la connexion d'autres profils.
- **Profil de téléchargement du carnet d'adresses (PBAP)** : Permet de télécharger des contacts à partir du carnet d'adresses du téléphone mobile.
- **Profil de messagerie (MAP)** : Permet le téléchargement et la synchronisation de messages courts (SMS).

Transfert de données

SEAT CONNECT

Brève introduction

Pour utiliser ces services, SEAT CONNECT doit tout d'abord être activé en ligne en souscrivant auprès de SEAT, S.A. un contrat SEAT CONNECT limité dans le temps en fonction du pays.

Les groupes de services SEAT CONNECT proposés par SEAT et les services individuels peuvent être modifiés, annulés, désactivés, réactivés, renommés et étendus, même sans notification préalable.

Vous pouvez créer sur <https://my.seat> votre compte d'utilisateur, consulter la description des services et en savoir plus.

Le fonctionnement et la disponibilité des services et des groupes de services SEAT CONNECT peuvent varier en fonction du pays, ainsi que du véhicule et de son équipement.

La technologie de reconnaissance vocale ou de recherche de SEAT CONNECT ne reconnaît pas et ne fournit pas de résultats pour tous les mots.

Certains services SEAT CONNECT requièrent la création d'un compte, et d'autres pas.

Description des services

Avant de souscrire les services de SEAT CONNECT, merci de lire attentivement la description correspondant à des derniers. Les descriptions sont mises à jour régulièrement et elles sont disponibles en ligne sur <https://my.seat>.

- Utilisez toujours la version la plus récente de la description des services correspondant.

AVERTISSEMENT

Dans les endroits avec une mauvaise réception du réseau de téléphonie mobile et de GPS, les appels d'urgence ainsi que les appels téléphoniques sont impossibles, tout comme la transmission de données. Dans ce cas, si vous le pouvez, changez d'endroit.

ATTENTION

Le véhicule peut être endommagé par des facteurs hors du contrôle de SEAT, S.A.. Ces facteurs peuvent être notamment :

- Un mauvais usage des dispositifs mobiles
- Une perte de données pendant la transmission
- Des applications de tiers inadaptées ou défectueuses

- Un logiciel malveillant sur tout support de données, ordinateur, tablette ou dispositif mobile.

Groupe de services

L'assignation initiale de services présentée ici correspond à la troisième génération des services de SEAT CONNECT et elle correspond au groupe maximum de services. Le groupe maximum possible n'est disponible que sur certains modèles de véhicules. Cette assignation peut être modifiée pendant la vie utile du véhicule.

Après avoir activé la gestion des services dans le système d'infodivertissement, vous pouvez vérifier si le véhicule dispose de services et desquels.

Dans certains pays, et en cas de renouvellement du contrat, les services proposés peuvent être combinés d'une manière différente de celle indiquée ici. Ils peuvent également varier en fonction de l'année de fabrication du véhicule. Les services indiqués correspondent à la troisième génération de SEAT CONNECT.

Services et fonctions de SEAT CONNECT n'exigeant pas d'activation

Les services suivants fonctionnent sans avoir à activer SEAT CONNECT :

- Service d'appel de secours.

Services de SEAT CONNECT

Les services de SEAT CONNECT sont les suivants :

- Appel de secours privé
- Appel de secours public
- Appel de dépannage sur route
- Service Client
- Planification des rendez-vous d'entretien
- Mise à jour en ligne du système
- Personnalisation
- Activation de SEAT CONNECT
- Mode privé [désactivation de services]
- Supprimer l'utilisateur / Réinitialiser aux réglages d'usine
- Chauffage stationnaire à distance
- Déverrouillage à distance
- Klaxon et clignotants
- Statut du véhicule
- Portes et feux
- État du véhicule, y compris portes et feux
- Données du voyage
- Rapport de l'état du véhicule
- Notification d'alarme antivol
- Notification de zone
- Notification de vitesse

- Mise à jour en ligne des cartes
- Recherche de destinations spéciales
- Stations-service
- Informations routières en ligne
- Parkings
- Mise à jour en ligne du système d'infodivertissement
- Calcul en ligne de l'itinéraire
- Navigation prédictive
- Itinéraire multimodal
- Information sur les risques
- Ordre dicté
- Commande vocale naturelle pour applications d'infodivertissement, média et radio
- Commande vocale naturelle pour destinations et adresses
- Radio en ligne
- Média en ligne

Services de SEAT CONNECT pour véhicules hybrides

Services disponibles uniquement sur les véhicules électriques et hybrides. Ces services ne sont pas disponibles sur les véhicules équipés d'une Radio Composition [8,25" et 6,5"].

- Climatiseur à distance
- Gestionnaire d'énergie électrique
- Heures de départ

- plus tous les services de SEAT CONNECT du point précédent » page 181.

Options individuelles de SEAT CONNECT

- Applications In-Car. Ces applications peuvent être acquises et installées directement dans le système d'infodivertissement depuis la boutique en ligne In-Car.
- Full Link.
- Paquet de données. Tarifs des données payantes pour l'utilisation des fonctions en ligne, par exemple, 2 Go par mois.

Nota

- **Le service d'appel d'urgence est disponible indépendamment du lancement de session dans le système d'infodivertissement.**
- **La personnalisation et l'achat d'applications In-Car requièrent une session ouverte depuis le système d'infodivertissement, sans que le véhicule ne soit nécessairement associé à un compte de SEAT CONNECT.**

Activation de SEAT CONNECT et S-PIN

Activation de SEAT CONNECT

Les étapes suivantes sont nécessaires pour activer SEAT CONNECT (y compris l'enregistrement) :

- Créez-vous un compte d'utilisateur sur <https://my.seat> ou directement à travers le système d'infodivertissement, dans le menu Gestion des utilisateurs.
- Commandez l'application SEAT CONNECT et activez-la.
- Associez le véhicule à votre compte d'utilisateur.
- Confirmez que vous en êtes bien le propriétaire.
- Confirmez votre identité. Cela est nécessaire uniquement si vous devez exécuter des services de SEAT CONNECT importants pour la sécurité.
- Vous pouvez l'activer sur <https://my.seat> ou directement à travers le système d'infodivertissement. Pour l'activer à travers le système d'infodivertissement, procédez comme suit :

10" **HOME > Gestion des utilisateurs > Devenir utilisateur principal.**

8,25" **MENU > Gestion des utilisateurs > Devenir utilisateur principal.**

Suivez les instructions et l'information affichée à l'écran du système d'infodivertissement. Pendant l'activation, il se peut que l'application vous demande de créer un S-PIN.

Option de mise à jour

Système d'infodivertissement de 10"	oui
Système d'infodivertissement de 8,25"	oui
Portail de SEAT CONNECT	oui
Application de SEAT CONNECT	oui

Pour en savoir plus : <https://my.seat/faqs>.

S-PIN

Le S-PIN est une séquence formée par plusieurs chiffres qui peut être sélectionnée lors de l'enregistrement dans SEAT CONNECT.

Pour composer le S-PIN, évitez des séquences numériques évidentes, faciles à deviner, ainsi que des dates de naissance. Le S-PIN peut être modifié dans le compte d'utilisateur de SEAT CONNECT dans « Réglages du compte ».

Le S-PIN est nécessaire pour protéger par exemple votre profil d'utilisateur ou pour exécuter un service de SEAT CONNECT important pour la sécurité de votre véhicule.

Ce S-PIN doit être utilisé avec la plus grande confidentialité. Si vous révélez votre S-PIN à d'autres personnes, modifiez-le immédiatement pour des raisons de sécurité.

Preuve de propriété et de l'identité

Devenir un utilisateur principal (preuve de la propriété). Méthode des 2 clés.

Pour devenir un utilisateur principal et pouvoir ainsi prouver la propriété du véhicule, vous avez besoin de deux clés physiques du véhicule. La preuve de la propriété a lieu à l'intérieur du véhicule pendant l'enregistrement ou, si vous disposez déjà d'un compte d'utilisateur de SEAT CONNECT, vous devez ouvrir une session à travers le système d'infodivertissement et aller dans le menu **Gestion des utilisateurs**.

- Mettez le contact et allumez le système d'infodivertissement.
- Enregistrez-vous dans SEAT CONNECT à travers le système d'infodivertissement.
- **Ou** : ouvrez le menu **Gestion des utilisateurs > Réglages > Devenir un utilisateur principal**, et suivez les instructions.
- Appuyez sur la touche de déverrouillage de la première clé du véhicule.
- Appuyez sur la touche de déverrouillage de la deuxième clé du véhicule.

Après le traitement par radiofréquence des ordres par le système d'infodivertissement, la preuve de la propriété sera validée. Vous pouvez contrôler l'état en cours de votre enregistrement sur le portail SEAT CONNECT.

Comment la propriété est-elle prouvée ?

Système d'infodivertissement de 10"	Méthode des 2 clés.
Système d'infodivertissement de 8,25"	Méthode des 2 clés.
Portail de SEAT CONNECT	Impossible
Application de SEAT CONNECT	Impossible

Preuve de l'identité (SEAT Ident)

La preuve de l'identité doit être apportée avant de pouvoir utiliser les services de SEAT CONNECT touchant à la sécurité comme, par exemple, le service de « Déverrouillage à distance ». La preuve de l'identité peut être apportée de deux manières différentes :

- En vous déplaçant en personne auprès d'un concessionnaire SEAT.
- Toute l'information relative à SEAT Ident est disponible sur le portail de SEAT CONNECT : <https://my.seat>.

Mention légale

Pendant l'utilisation des services de SEAT CONNECT, certaines données sont transmises et traitées en ligne à travers le véhicule. Cette information peut également contenir (du moins indirectement) des données relatives au conducteur concerné, par exemple son type de conduite et sa localisation. En tant que partie souscrivant le contrat de SEAT CONNECT avec SEAT, S.A., vous vous engagez sur la protection des données et des droits personnels également en cas d'utilisation de votre véhicule par d'autres conducteurs (par exemple, des membres de votre famille ou des amis). Pour ce faire, vous devez les avertir au préalable que le véhicule transmet et reçoit des données en ligne, et que vous pouvez accéder à ces informations.

Le fait de ne pas respecter cette obligation d'information peut aller à l'encontre de certains droits du conducteur et des passagers.

Service de suivi : consulter tous les passagers

Les services de suivi requièrent des données géographiques et du véhicule pour, par exemple, déterminer en temps réel si le véhicule est utilisé ou se déplace dans les fourchettes de vitesse définies, là où il a été stationné ou s'il est utilisé dans une zone géographique concrète. Ces informations sont

disponibles sur le portail de SEAT CONNECT et dans l'application SEAT CONNECT.

Par conséquent, avant de prendre la route, demandez à tous les passagers du véhicule s'ils sont d'accord avec les services activés. S'ils ne sont pas tous d'accord, désactivez le service en question (dans la mesure où cela est possible) ou empêchez les passagers d'utiliser le véhicule.

Suivi GPS : label

Si le véhicule est équipé en série d'une unité de contrôle transmettant sa position géographique et sa vitesse en cours, il est en général identifié par ce label GPS, par exemple sur la console du plafond. L'absence de cette étiquette sur le véhicule n'empêche pas que l'unité de contrôle peut transmettre la position géographique et la vitesse en cours du véhicule.

Données personnelles

SEAT protège vos données personnelles et ne les utilise que dans la mesure où la législation le permet et si vous y avez donné votre consentement lors d'une utilisation. Vous trouverez l'information détaillée sur le traitement des données dans le cadre des services de SEAT CONNECT dans la Politique de confidentialité que vous pouvez consulter dans sa version actuelle sur le site web de SEAT. »

Cession permanente du véhicule

Si une autre personne vous a transmis le véhicule pour une utilisation permanente (par exemple, si vous l'avez acheté d'occasion), SEAT CONNECT peut déjà être activé et l'utilisateur précédent peut toujours avoir la possibilité d'accéder aux données enregistrées via SEAT CONNECT et contrôler certaines fonctions de votre véhicule.

Dans le système d'infodivertissement, vous pouvez voir si votre véhicule est attribué à une personne en tant qu'utilisateur principal. Dans ce cas, vous pouvez vous enregistrer vous-même en tant qu'utilisateur principal du véhicule et supprimer ainsi automatiquement le compte de l'utilisateur principal précédent. Vous pouvez également utiliser le système d'infodivertissement pour supprimer définitivement l'utilisateur précédent en tant qu'utilisateur principal, pour mettre le véhicule en mode hors ligne afin d'en limiter la communication avec le serveur de données de SEAT, S.A. ou encore pour limiter le traitement de vos données personnelles et du véhicule.

Désactiver les services de SEAT CONNECT

Les fonctions suivantes sont disponibles dans le système d'infodivertissement pour désactiver et activer les services de SEAT CONNECT :

- Désactivation ou activation centrale
- Désactivation ou activation individuelle

Vous pouvez réactiver les services correspondants après avoir annulé leur désactivation depuis le système d'infodivertissement.

Nota

Les services requis par la législation et leur transmission ne peuvent pas être déconnectés ni désactivés. C'est le cas par exemple du système d'appel d'urgence (eCall).

Anomalies

Même si les conditions nécessaires à l'utilisation des services SEAT CONNECT sont remplies, certains facteurs indépendants de la volonté de SEAT, S.A. peuvent interférer ou empêcher la bonne exécution de ces services. Ces facteurs peuvent être notamment :

- Des travaux d'entretien, de réparation, de désactivation, de mise à jour du logiciel et d'extension technique des équipements de télécommunication, des satellites, des serveurs et des banques de données.
- La modification de la norme de téléphonie mobile pour la transmission de données mobiles par le fournisseur des services en télécommunications, par exemple d'UMTS à EDGE ou GPRS.

- La déconnexion d'une norme de téléphonie mobile déjà existante par le fournisseur de services en télécommunications.
- Des interférences, perturbations ou interruptions dans la réception du signal de téléphonie mobile et GPS à cause, par exemple, d'une conduite à grande vitesse, d'une éruption solaire, d'effets météorologiques, de la topographie, d'appareils inhibiteurs et de l'utilisation intensive de téléphonie mobile dans les cellules radio correspondantes.
- Lorsque vous vous trouvez dans des endroits sans réseau ou avec une réception de téléphonie mobile ou GPS trop faible. Également, par exemple, dans les tunnels, entre des immeubles hauts, dans les parkings, les passages souterrains, en montagne et dans les vallées.
- Une information de fournisseurs tiers disponible avec certaines limitations, incomplète ou incorrecte, par exemple les représentations sur les cartes.
- Pays et régions dans lesquels SEAT CONNECT n'est pas disponible.

Gestion des services

Dans le menu des utilisateurs, allez dans les réglages puis dans **Confidentialité et Services**. Le système d'infodivertissement vous permet d'effectuer les opérations suivantes :

- Consulter les services de SEAT CONNECT disponibles actuellement sur le véhicule.
- Voir quels sont les services de SEAT CONNECT activés ou désactivés.
- Activer ou désactiver des services de SEAT CONNECT.

Pour en savoir plus : <https://my.seat>.

Réglages de confidentialité et services

Les services de SEAT CONNECT peuvent être activés et désactivés individuellement. Pour ce faire, ouvrez le menu déroulant dans le service et sélectionnez activer ou désactiver.

Activer : pour activer un ou plusieurs services.

Désactiver : pour désactiver un ou plusieurs services.

Les options de réglage ne sont pas disponibles dans tous les pays ni sur tous les modèles de véhicules.

Nota

Si vous désactivez tous et chacun des services de SEAT CONNECT, l'interface de navigation OCU peut continuer à transmettre des données.

Full Link

Brève introduction

Full Link permet de visualiser et d'utiliser les contenus et les fonctions apparaissant à l'écran du dispositif de téléphonie mobile sur l'écran du système d'infodivertissement.

Pour ce faire, le dispositif de téléphonie mobile doit être connecté au système d'infodivertissement via une interface USB.

Certaines technologies peuvent également être utilisées par Wireless Full Link à travers l'interface Bluetooth® et une connexion Wi-Fi.

Les technologies suivantes peuvent être disponibles :



- Apple CarPlay™
- Apple CarPlay™ Wireless
- Android Auto™
- MirrorLink®

La disponibilité des technologies incluses dans Full Link dépend du pays et du dispositif de téléphonie mobile utilisé.

Vous pouvez consulter plus d'information à ce sujet sur le site web de SEAT (www.seat.com).

Accéder au menu principal Full Link

La navigation dans le menu principal Full Link dépend du système d'infodivertissement utilisé.

- Vue  : appuyez sur **Full link**
- Vue  : appuyez sur **Menu > Full Link**
- **OU** : appuyez sur **APP**.

Configurer Wireless Full Link

Pour pouvoir utiliser Wireless Full Link, vous devez tout d'abord synchroniser le dispositif de téléphonie mobile au système d'infodivertissement. Pour ce faire, procédez comme suit :

Connecter pour la première fois un dispositif de téléphonie mobile.

- Activez le dispositif de téléphonie mobile.
- Activez la réception Wi-Fi et le Bluetooth® depuis le dispositif de téléphonie mobile.
- Connectez le dispositif de téléphonie mobile avec un câble USB ou par Bluetooth® au système d'infodivertissement.
- Allez dans le menu principal Full Link, à moins qu'il n'apparaisse automatiquement.
- Sélectionnez le dispositif de téléphonie mobile et la technologie voulue.
- Confirmez les demandes d'autorisation sur le dispositif de téléphonie mobile pour donner »

les autorisations nécessaires au système d'infodivertissement.

- Coupez la connexion USB et connectez-vous de nouveau via Wi-Fi ou Bluetooth® au système d'infodivertissement. Wireless Full Link est alors configuré.

La synchronisation a terminé. Le dispositif de téléphonie mobile connecté peut également utiliser à partir de maintenant Wireless Full Link sans la connexion USB.

Si, pendant l'opération de connexion, les menus déroulants sont bloqués, Wireless Full Link ne sera pas disponible. Dans ce cas, SEAT recommande de supprimer les dispositifs dans les réglages de l'iPhone et dans ceux du système d'infodivertissement, et de répéter l'opération de connexion.

AVERTISSEMENT

L'utilisation d'applications pendant la conduite risque de détourner votre attention de la route. Toute distraction du conducteur peut entraîner un accident et des blessures.

- Restez toujours attentif et ayez un comportement responsable au volant.

AVERTISSEMENT

Les applications qui ne sont pas appropriées ou qui s'exécutent de manière incorrecte peuvent provoquer des dommages sur le

véhicule, des accidents et de graves blessures.

- Évitez toute utilisation non conforme du dispositif de téléphonie mobile et de ses applications.
- Ne réalisez jamais de modifications au niveau des applications.
- Tenez compte de la notice d'utilisation du dispositif de téléphonie mobile.

ATTENTION

SEAT n'est pas tenu responsable des dommages provoqués sur le véhicule par l'utilisation d'applications de mauvaise qualité ou défectueuses, la programmation insuffisante des applications, la couverture insuffisante du réseau, la perte de données au cours de la transmission ou l'utilisation non conforme de dispositifs de téléphonie mobile.

Nota

Wireless Full Link peut ne pas être compatible avec toutes les technologies.

Applications (apps)

SEAT Full Link peut transmettre sur l'écran du système d'infodivertissement l'affichage des contenus des applications de SEAT et d'au-

tres fournisseurs installées sur les dispositifs de téléphonie mobile.

Dans le cas d'applications provenant d'autres fournisseurs, des problèmes de compatibilité peuvent se présenter.

Les applications, leur utilisation et la connexion de téléphonie mobile peuvent être payantes.

La gamme d'applications peut être très variée et conçue pour un véhicule ou un pays spécifique. Le contenu et le volume des applications, ainsi que les entreprises qui les proposent, peuvent varier. Certaines applications dépendent également de la disponibilité de services de tiers.

Rien ne permet de garantir que toutes les applications proposées fonctionneront sur tous les dispositifs de téléphonie mobile ni sur tous leurs systèmes d'exploitation.

Les applications proposées par SEAT peuvent être modifiées, annulées, désactivées, réactivées et étendues sans préavis.

Pour éviter de distraire le conducteur, seules les applications certifiées peuvent être utilisées pendant la conduite.

Symboles et réglages de Full Link

 Pour afficher plus d'information

- ⚙ Pour ouvrir le menu de réglages de Full Link.

Apple CarPlay™

Les conditions suivantes doivent être remplies pour utiliser la technologie Apple CarPlay :

- L'iPhone™ **doit être compatible** avec Apple CarPlay™.
- La commande vocale (Siri™) **doit être activée** sur l'iPhone™.
- Apple CarPlay™ **doit être activé** sans restriction dans les réglages de l'iPhone™.
- L'iPhone™ **doit être connecté** au système d'infodivertissement via une connexion USB. Seules les connexions USB avec transmission de données peuvent être utilisées avec Apple CarPlay™.
- Le câble USB utilisé **doit être un câble original** d'Apple™.

Apple CarPlay™ Wireless : le Bluetooth® et le Wi-Fi doivent également être activés sur l'iPhone™.

Établissement de la connexion

Pour connecter pour la première fois un iPhone™, suivez les instructions apparaissant à l'écran du système d'infodivertissement et de l'iPhone™.

Les conditions préalables à l'utilisation d'Apple CarPlay™ doivent être remplies.

Lancez Apple CarPlay™ :

- Appuyez sur **HOME > Full Link** pour accéder au menu principal Full Link.
- **OU** : appuyez sur **APP** pour accéder au menu principal Full Link.
- Appuyez sur Apple CarPlay™ pour établir la connexion avec l'iPhone™.

Mettre fin à la connexion

- Dans le mode Apple CarPlay™, appuyez sur l'icône **SEAT** pour accéder au menu principal Full Link.
- Appuyez sur **X** pour interrompre la connexion active.

L'affichage à l'écran des touches de fonction peut varier.

Particularités

Les particularités suivantes sont observées avec une connexion Apple CarPlay™ active :

- Les connexions Bluetooth® entre l'iPhone™ et le système d'infodivertissement sont impossibles.
- Si une connexion Bluetooth® est en cours, elle est automatiquement interrompue.
- Les fonctions du téléphone ne peuvent être utilisées qu'à travers Apple CarPlay™. Les

fonctions décrites pour le système d'infodivertissement ne sont pas disponibles.

- L'iPhone™ connecté ne peut pas être utilisé comme dispositif multimédia dans le menu principal Média.
- Il est impossible d'utiliser simultanément la navigation interne et la navigation d'Apple CarPlay™. Le dernier itinéraire initié interrompt celui activé au préalable.
- Selon le système d'infodivertissement utilisé, les données du mode Téléphone peuvent être affichées sur l'écran du tableau de bord.
- Aucune indication pour tourner n'apparaît sur l'écran du tableau de bord.
- À l'aide du volant multifonction, vous pouvez accepter ou refuser les appels entrants et raccrocher à la fin d'un appel en cours.

Commande vocale

- Appuyez brièvement sur **Ω** pour activer la commande vocale du système d'infodivertissement.
- Maintenez cette touche enfoncée pour activer la commande vocale (Siri™) de l'iPhone™ connecté.

Nota

- **Les technologies sont disponibles en fonction du pays, et elles peuvent varier.**
- **Les sites web de SEAT (www.seat.com) et d'Apple CarPlay™, ainsi que les**



concessionnaires SEAT, sont à votre disposition pour mieux vous informer sur les conditions à remplir, les iPhones compatibles, les applications certifiées et leur disponibilité.

Android Auto™

Conditions préalables pour Android Auto™

Les conditions requises suivantes doivent être remplies pour utiliser la technologie Android Auto™ :

- Le dispositif de téléphonie mobile, ci-après dénommé « smartphone », doit être compatible avec Android Auto™.
- Une application Android Auto™ doit être installée sur le smartphone.
- Le smartphone doit être connecté à travers une connexion USB avec transmission de données au système d'infodivertissement.
- Le câble USB utilisé doit être un câble original du fabricant du smartphone.

Établissement de la connexion

Pour connecter pour la première fois un smartphone, suivez les instructions apparaissant à l'écran du système d'infodivertissement et du smartphone.

Les conditions préalables à l'utilisation d'Android Auto™ doivent être remplies.

Lancez Android Auto™ :

- Appuyez sur **HOME > Full Link** pour accéder au menu principal Full Link.
- **OU** : appuyez sur **APP** pour accéder au menu principal Full Link.
- Appuyez sur Android Auto™ pour établir la connexion avec le smartphone.

Mettre fin à la connexion

- Dans le mode Android Auto™, appuyez sur l'icône **Retour à SEAT** pour accéder au menu principal Full Link.
- Appuyez sur **X** pour interrompre la connexion active.

Particularités

Les particularités suivantes sont observées avec une connexion Android Auto™ active :

- Un dispositif Android Auto™ actif peut être connecté simultanément via Bluetooth® (profil HFP) au système d'infodivertissement.
- Les fonctions du téléphone peuvent être utilisées à travers Android Auto™. Si le dispositif Android Auto™ est connecté en même temps via Bluetooth® au système d'infodivertissement, la fonction de téléphone de ce dernier peut également être utilisée.
- Un dispositif Android Auto™ actif ne peut pas être utilisé comme dispositif multimédia dans le menu principal Média.

- Il est **impossible** d'utiliser simultanément la navigation interne et la navigation d'Android Auto™. Le dernier itinéraire initié interrompt celui activé au préalable.
- Les données du mode Téléphone peuvent être affichées sur l'écran du tableau de bord.
- Aucune indication pour tourner ou du mode Média n'apparaît sur l'écran du tableau de bord.
- À l'aide du volant multifonction, vous pouvez accepter ou refuser les appels entrants et raccrocher à la fin d'un appel en cours.

Commande vocale

- Appuyez brièvement sur **Ω** pour activer la commande vocale du système d'infodivertissement.
- Maintenez cette touche enfoncée pour activer la commande vocale du smartphone connecté.

Nota

- **Les technologies sont disponibles en fonction du pays, et elles peuvent varier.**
- **Les sites web de SEAT (www.seat.com) et d'Android Auto™, ainsi que les concessionnaires SEAT, sont à votre disposition pour mieux vous informer sur les conditions à remplir, les smartphones compatibles, les applications certifiées et leur disponibilité.**

MirrorLink®

Conditions préalables pour MirrorLink®

Pour utiliser MirrorLink®, les conditions suivantes doivent être remplies :

- Le dispositif mobile doit être compatible avec MirrorLink®.
- Le dispositif de téléphonie mobile doit être connecté au système d'infodivertissement via une connexion USB permettant la transmission de données.
- Le câble USB utilisé doit être un câble original du fabricant du dispositif de téléphonie mobile.
- En fonction du dispositif de téléphonie mobile utilisé, ce dernier doit disposer d'une application de Car-Mode compatible avec MirrorLink®.

Établissement de la connexion

Pour connecter la première fois un dispositif de téléphonie mobile, suivez les instructions apparaissant à l'écran du système d'infodivertissement et du dispositif de téléphonie mobile.


Les conditions préalables à l'utilisation de MirrorLink® doivent être remplies.

Lancez MirrorLink® :

- Appuyez sur **HOME > Full Link** pour accéder au menu principal Full Link.

- **OU** : appuyez sur **APP** pour accéder au menu principal Full Link.
- Appuyez dessus pour établir la connexion avec le dispositif de téléphonie mobile.

Mettre fin à la connexion

- Dans le mode MirrorLink®, appuyez sur **APP** pour accéder au menu principal Full Link.
- **OU** : appuyez sur  pour accéder au menu principal MirrorLink®.
- Appuyez sur **X** pour interrompre la connexion active.

Particularités




Les particularités suivantes sont observées avec une connexion MirrorLink® active :

- Un dispositif MirrorLink® actif peut être connecté simultanément au système d'infodivertissement via Bluetooth®.
- Si un dispositif MirrorLink® est connecté au système d'infodivertissement via Bluetooth®, la fonction de téléphone du système d'infodivertissement peut être utilisée.
- Un dispositif MirrorLink® actif ne peut pas être utilisé comme dispositif multimédia dans le menu principal Média.
- Les données du mode Téléphone peuvent être affichées sur l'écran du tableau de bord.
- Aucune indication pour tourner ou du mode Média n'apparaît sur l'écran du tableau de bord.

- À l'aide du volant multifonction, vous pouvez accepter ou refuser les appels entrants et raccrocher à la fin d'un appel en cours.

Boutons de fonction

Touches de fonction et fonction correspondante :

- APP** Retour au menu principal Full Link. Cette fonction permet d'interrompre la connexion MirrorLink®, de connecter un autre dispositif de téléphonie mobile ou de sélectionner une autre technologie.
- X** Appuyez dessus pour fermer les applications ouvertes. Appuyez ensuite sur les applications que vous souhaitez fermer ou sur la touche de fonction **Tout fermer** pour fermer toutes les applications ouvertes.
-  Appuyez dessus pour visualiser l'écran du dispositif de téléphonie mobile sur l'écran du système d'infodivertissement.
-  Pour ouvrir les réglages de MirrorLink®.
-  Appuyez dessus pour retourner au menu principal MirrorLink®.

Nota

Les sites web de SEAT (www.seat.com) et de MirrorLink®, ainsi que les concessionnaires SEAT, sont à votre disposition pour mieux vous informer sur les conditions à remplir, les dispositifs de téléphonie mobile »

compatibles, les applications certifiées et leur disponibilité.

Point d'accès WLAN*

Introduction

✓ Non disponible sur le modèle : Media System

Le système d'infodivertissement peut être utilisé pour partager une connexion WLAN avec 8 appareils »» page 190, Configuration du partage de connexion WLAN au maximum.


Le système d'infodivertissement peut également utiliser le point d'accès WLAN d'un appareil externe pour fournir un accès à Internet aux appareils connectés au point d'accès (hotspot) (client WLAN) »» page 191.

Nota

- **La transmission des données nécessaires peut être payante. En raison de la quantité importante des données échangées, SEAT vous recommande d'acquérir un forfait incluant la transmission de données. Les opérateurs de téléphonie mobile peuvent vous fournir des informations à cet égard.**
- **L'échange de paquets de données peut générer des frais supplémentaires en fonction de votre forfait de téléphonie mobile, en particulier à l'étranger (frais d'itinérance, etc.).**

Configuration du partage de connexion WLAN

Établir la connexion à un réseau sans fil (WLAN)

- Appuyez sur la touche **HOME** > .
- Activez le réseau sans fil. Pour ce faire, appuyez sur la touche de fonction **WLAN**.
- Activez le réseau sans fil (WLAN) sur l'appareil à connecter. Pour ce faire, consultez la notice d'utilisation du fabricant.
- Activez l'assignation de l'appareil de téléphonie mobile dans le système d'infodivertissement. Pour ce faire, appuyez sur la touche de fonction **Activer connexion WLAN** et cochez la case de vérification.
- Saisissez et confirmez la clé réseau affichée sur l'appareil.

Les paramètres suivants sont accessibles ultérieurement dans le menu **Partage de connexion** :

- **Degré de sécurité** : Pour le cryptage WPA2, une clé réseau est générée automatiquement.
- **Clé du réseau** : Clé réseau générée automatiquement. Appuyez sur la touche de fonction pour changer la clé réseau manuellement. La clé réseau doit contenir un minimum de 8 caractères et un maximum de 63 caractères.

- **SSID** : Nom du réseau WLAN (32 caractères maximum).
- **Ne pas envoyer le nom du réseau (SSID)** : Cochez la case de vérification pour désactiver la visibilité du réseau sans fil (WLAN).

La connexion WLAN (sans fil) s'établit. Pour établir la connexion, il est parfois nécessaire de saisir d'autres informations sur l'appareil.

Répétez l'opération pour connecter d'autres appareils.

Wi-Fi Protected Setup (WPS)

✓ Cette fonction dépend du pays et de l'équipement.

La technologie *Wi-Fi Protected Setup* permet de créer un réseau sans fil local de manière simple et rapide.

- Établissez la connexion avec un réseau sans fil (WLAN).
- Appuyez sur la touche WPS du routeur WLAN jusqu'à ce que le témoin du routeur clignote. Si le routeur WLAN n'est pas compatible WPS, le réseau doit être configuré manuellement.
- **OU** : Appuyez sur la touche WLAN du routeur WLAN jusqu'à ce que le son témoin WLAN clignote.

- Appuyez sur la touche WPS de l'appareil WLAN. La connexion WLAN (sans fil) est établie.

Répétez l'opération pour connecter d'autres appareils.

Configuration de l'accès à Internet

Le système d'infodivertissement peut utiliser le point d'accès WLAN d'un appareil externe pour établir une connexion à Internet.

Établir la connexion à un réseau sans fil (WLAN)

- Activez et partagez le point d'accès Internet sans fil sur l'appareil externe. Pour ce faire, consultez la notice d'utilisation du fabricant.
- Appuyez sur la touche **HOME** > **⚙** ; **OU** accédez au mode *Média* et appuyez sur le menu **Réglages**.
- Appuyez sur le menu **WLAN** > **Activer connexion WLAN** et cochez la case de vérification.
- Appuyez sur la touche de fonction **Rechercher**, puis sélectionnez l'appareil désiré dans la liste.
- Si besoin, saisissez la clé réseau de l'appareil dans le système d'infodivertissement, puis confirmez en sélectionnant **OK**.

Réglages manuels :

- Pour saisir manuellement les paramètres réseau d'un appareil (WLAN) externe.

La connexion WLAN (sans fil) s'établit. Pour établir la connexion, il est parfois nécessaire de saisir d'autres informations sur l'appareil.

Nota

En raison de la grande variété de dispositifs existants, l'exécution optimale de l'ensemble des fonctions ne saurait être garantie.

Utilisation du système d'infodivertissement

Commande vocale*

Brève introduction

La commande vocale fonctionne à la fois en ligne* et hors ligne, en tenant compte des indications figurant au point **page 192, Langues disponibles en fonction du marché**. Avec le mode en ligne*, les commandes sont enregistrées pour une meilleure précision, car plus de données sont disponibles.

La commande vocale comprend des questions et des expressions sans avoir à apprendre des ordres. Les ordres peuvent être formulés librement et ils peuvent être familiers. Vous trouverez des exemples d'ordres dans le système d'infodivertissement.

En mode hors ligne, ces fonctionnalités sont limitées.

Beaucoup de bruit à l'intérieur du véhicule ou à l'extérieur peut en empêcher le bon fonctionnement, ainsi que des phrases et des réponses confuses.

Langues disponibles en fonction du marché

*En ligne** et *hors ligne* : allemand, anglais américain, anglais britannique, français, italien, espagnol et tchèque. Ces langues offrent des fonctions avancées comme les commandes vocales en ligne, le contrôle du climatiseur, l'interaction naturelle, etc.

Les autres langues du système d'infodivertissement **n'offrent pas** les commandes vocales en ligne, ni le contrôle du climatiseur, ni l'interaction naturelle.

Caractéristiques requises

- *En ligne** et *hors ligne* : commande vocale avec le système d'infodivertissement correspondant monté sur le véhicule.
- *En ligne* :* contrat de SEAT CONNECT Plus valable et activé.

Nota

- **La commande vocale ne reconnaît que des ordres dans la langue configurée dans le système d'infodivertissement.**
- **Familiarisez-vous avec le fonctionnement de la commande vocale en arrêtant le véhicule après l'avoir mis en marche.**

Mot d'activation et commandes vocales

Mot d'activation pour la commande vocale

Si vous avez activé la commande vocale à l'aide du mot d'activation, le système d'infodivertissement connecté vous répond : **En quoi puis-je vous aider ?**. Puis l'application analyse les mots prononcés dans le véhicule après le mot d'activation.

Hormis le balayage effectué après le mot d'activation, l'application n'effectue aucun enregistrement ni transmission de ce qui est dit dans le véhicule.

La commande vocale commence lorsque le système d'infodivertissement reconnaît le mot d'activation.

Activer et désactiver le mot d'activation

- Dans **HOME**, appuyez sur **Réglages > Commande vocale > Activer/désactiver le mot d'activation**.

Mot d'activation :

Hola Hola

Commandes vocales

Pour que la commande vocale puisse mieux reconnaître les ordres, tenez compte des conseils suivants pour un bon fonctionnement de cette application.

Conseils pour le bon fonctionnement de la commande vocale :


- Parlez clairement. Les ordres confus ne sont pas reconnus. Parlez sur un ton normal. Si vous circulez à grande vitesse, parlez un peu plus fort.
- Évitez les bruits de l'extérieur. Si les vitres ou les portes sont ouvertes, la commande vocale peut en être affectée.
- Évitez tout type de bruit de fond comme, par exemple, une conversation à l'intérieur du véhicule. Ne dirigez pas le flux d'air des diffuseurs vers le microphone ni vers le revêtement intérieur du plafond.
- Parlez sans accent fort ni dialectal.
- Ne marquez aucun temps mort.



La commande vocale est active et reconnaît les mots prononcés.

Nota

- **Lorsque le mot d'activation est désactivé, le système d'infodivertissement ne peut**

pas être activé à l'aide de ce mot d'activation. La commande vocale est toujours disponible en appuyant sur la touche  du volant multifonction.


- **Elle est disponible en fonction du pays et de l'équipement du véhicule.**
- **En fonction du contenu de l'annuaire et pour permettre une bonne reconnaissance des noms de l'annuaire, il peut être utile d'inverser l'ordre du prénom et du nom du contact en question.**

Lancement et arrêt de la commande vocale

La commande vocale peut être lancée de différentes manières, en fonction de l'équipement du véhicule.

Démarrer la commande vocale

- *Activation de la commande vocale* : dites le mot d'activation de la commande vocale.


- *Volant multifonction* : appuyez sur la touche de la commande vocale .

La commande vocale s'interrompt automatiquement si vous utilisez des fonctions du système d'infodivertissement, si le système de stationnement est activé ou en cas d'appel entrant.

Dans certains cas, la commande vocale du dispositif de téléphone mobile peut également être activée en maintenant enfoncée la touche de l'application.

Désactiver manuellement la commande vocale

La commande vocale peut être désactivée à l'aide de la touche **Annuler**.

- *Volant multifonction* : appuyez deux fois de suite sur la touche de la commande vocale , ou à l'aide d'une pulsation prolongée.

Infodivertissement

Mode radio



Fig. 140 Représentation schématique : Vue Radio

En mode Radio, vous pouvez capter les stations de radio disponibles dans différentes bandes de fréquences et mémoriser vos favorites à l'aide des touches de pré-réglage pour y accéder rapidement.

Les types de réception et les bandes de fréquences disponibles dépendent de l'équipement et du pays. Dans certains pays, les bandes de fréquences peuvent ne pas émettre ou ne plus être disponibles.

Accéder au menu RADIO

- Appuyez sur **HOME** > ► > >>> **fig. 140**.

Accéder aux réglages

- Appuyez sur **HOME** > ► > .

Fonctions en ligne* dans le mode Radio

Les fonctions en ligne* dans le mode Radio ne sont disponibles que dans certaines conditions :

- Équipement SEAT CONNECT ou SEAT CONNECT Plus.
- Vous disposez d'un compte d'utilisateur de SEAT CONNECT actif.
- Le véhicule est associé à votre compte d'utilisateur.

- Vous disposez d'un forfait de données correspondant acheté sur la boutique en ligne In-Car ou vous disposez d'un forfait de données de votre propre dispositif de téléphonie mobile à travers un point d'accès Wi-Fi.

Nota

- **Pour les services en streaming, vous devez disposer d'un compte auprès du fournisseur d'accès en question.**

- Le contenu des informations diffusées est défini par les stations de radio. Les appareils électriques supplémentaires connectés au véhicule peuvent générer des interférences dans la réception du signal radio et des bruits dans les haut-parleurs.
- Sur les véhicules équipés d'antennes de glace, la réception risque d'être perturbée si des feuilles de plastique ou des autocollants revêtus d'une surface métallique sont apposés sur les glaces.

Équipement et symboles de la radio




Les fonctions ainsi que les types de réception et les bandes de fréquences disponibles dépendent de l'équipement et du pays.

- Capter la bande AM*.
- Récepteur double FM (antenne Diversity).
- Liste des stations résumée.
- Regroupement des stations DAB* et FM dans une liste.
- Regroupement de toutes les stations mémorisées et associées aux touches de présélection dans une liste. Maximum de 36 stations favorites.
- Logotypes des stations.
- Présentation DAB (slideshow). Images émises par séquence.
- Radio en ligne*.



Symboles universels dans le mode Radio

- AM** Pour sélectionner la bande de fréquences AM.
- FM/DAB** Pour sélectionner la bande de fréquences FM/DAB.
- Radio en ligne*** Pour sélectionner le type de réception Radio en ligne*.
- TP** À côté du nom de la station, suivi des stations de radioguidage (TP) activé.

Symboles dans la bande de fréquences FM/DAB








-  Pour visualiser la bande de fréquences pour la sélection manuelle de la fréquence FM. Cela est possible uniquement lorsque la liste résumée des stations est déconnectée.
-  Impossible de capter le DAB.
-  Les stations DAB admettent des présentations (slideshow).

Symboles dans la bande de fréquences AM

-  Mettre à jour manuellement la liste des stations.
-  Pour visualiser la bande de fréquences pour la sélection manuelle de la fréquence AM.

Menus dans le mode Radio en ligne*

-  Afficher la sélection des stations.

-  Ouvrir la recherche de texte.
-  Afficher les dernières stations radio en ligne écoutées.
-  Afficher les 100 stations radio en ligne les plus écoutées.
-  Afficher les podcasts de radio en ligne disponibles.
-  Afficher les stations radio en ligne provenant du pays voulu.
-  Afficher les stations radio en ligne émettant leurs émissions dans la langue voulue.
-  Afficher les stations radio en ligne dont les émissions appartiennent au type musical voulu.

Sélectionner, syntoniser et mémoriser une station

Sélectionner la bande de fréquences

Avant de sélectionner une radio, vous devez sélectionner une bande de fréquences ou un type de réception. Plusieurs stations sont disponibles en fonction de la bande de fréquences sélectionnée ou du type de réception.

Les bandes de fréquences et les types de réception disponibles dépendent de l'équipement et du pays. »

- Sélectionnez la bande de fréquences ou le type de réception : AM*, FM/DAB, FM [sur les équipements sans DAB], Radio en ligne*.

Rechercher et sélectionner une station

Vous pouvez sélectionner des stations radio de différentes manières. Les possibilités dépendent de la bande de fréquences et du type de réception.

Sélectionner par la bande de fréquences (AM et FM)

- Choisissez la bande de fréquences.
- Appuyez sur le curseur, déplacez-le dans la bande de fréquences et relâchez-le en arrivant à la bande de fréquences voulue.
- **OU** : appuyez sur un point de la bande de fréquences. Le curseur se placera automatiquement sur la fréquence correspondante.

Et la station de la fréquence réglée sera captée.

Sélectionner depuis la liste de stations (AM et FM/DAB)

La liste des stations indique les stations de radio pouvant être alors captées. Dans la bande de fréquences AM, vous devrez peut-être mettre à jour la liste des stations si vous n'êtes plus à l'endroit où vous avez accédé la dernière fois à la liste des stations. Dans la bande

de fréquences FM/DAB, la liste des stations est automatiquement mise à jour.

- Ouvrez la liste des stations.
- Appuyez sur la station de votre choix.

La station sélectionnée sera alors captée. Dans le cas des fréquences FM/DAB, si la station est disponible, le type de réception avec la meilleure qualité est sélectionné automatiquement.

Rechercher et filtrer les stations (Radio en ligne*)

Le mode Radio en ligne permet de filtrer par catégories les stations qui peuvent être recherchées à l'aide de texte.

- Ouvrez la liste des stations.
- Sélectionnez la catégorie pour laquelle les stations doivent être filtrées.
- **OU** : appuyez sur Q pour lancer la recherche par texte. Le champ de saisie est affiché.
- Saisissez le nom de la station voulue. La liste des stations détectées se met à jour pendant la saisie du texte.
- Appuyez sur la station de votre choix.

La station sélectionnée sera alors captée.

Rechercher en mode SCAN (AM et FM/DAB)

En mode SCAN, les stations sont automatiquement captées de manière séquentielle et chacune d'elles est émise pendant environ 5 secondes.

- Pour lancer le mode SCAN, appuyez sur **SCAN**.

Le mode SCAN est lancé et la station en cours d'écoute est affichée à l'écran. À côté du nom de la station figure une touche de fonction SCAN.

- Pour sélectionner une station, appuyez sur **SCAN**.

Le mode SCAN s'arrête et la station est pré-réglée. La touche de fonction SCAN disparaît.

Mémoriser les stations sur les touches de pré-réglage

Jusqu'à 36 stations des différentes bandes de fréquences et de différents types de réception peuvent être mémorisées comme favorites à l'aide des touches de pré-réglage.

- Écoutez la station de votre choix.
- Accédez aux touches de pré-réglage.
- Appuyez sur la touche de pré-réglage jusqu'à ce que la station soit mémorisée.

- **OU** : appuyez sur la station dans la liste de stations en maintenant le doigt dessus. Les touches de pré-réglage sont alors affichées.
- Appuyez sur la touche de pré-réglage.

La station est mémorisée avec la touche de pré-réglage sélectionnée.

Si'il existait déjà une station mémorisée associée à cette touche, cette dernière est substituée par la nouvelle station.

Fonctions spéciales dans le mode Radio

TP (station de radioguidage)

La fonction TP contrôle les bulletins d'une station d'information routière et elle les émet automatiquement dans le mode Radio ou dans le mode de lecture Multimédia activé. Par conséquent, au moins une station de radioguidage doit pouvoir être captée.

Certaines stations ne disposant pas de leur propre radioguidage admettent la fonction TP en émettant l'information routière fournie par d'autres stations (EON).

Dans la bande de fréquences AM ou dans le mode Multimédia, une station est automatiquement captée avec le radioguidage en arrière-plan tant que sa réception est possible.

Si aucune station avec radioguidage ne peut être captée, l'appareil recherche automatiquement des stations avec information routière pouvant être captées.

Les stations de radioguidage ne sont pas disponibles dans tous les pays.

Activation et désactivation de la fonction TP

- Dans le mode Radio ou dans le mode Multimédia, appuyez sur **Réglages > Radioguidage [TP]**.

Radio en ligne*

La radio en ligne est un type de réception pour les stations radio d'Internet et les podcasts indépendants des bandes de fréquences AM, FM et DAB. Grâce à la transmission par Internet, la réception ne dépend pas de la région où vous vous trouvez.

La radio en ligne n'est disponible que si le système d'infodivertissement dispose d'une connexion à Internet activée. L'utilisation de la radio en ligne peut supposer une transmission payante des données via Internet.

- Dans le mode Radio en ligne, réglez la qualité de la sortie audio vers le haut ou vers le bas pour capter la radio en ligne.


Logotypes des stations

Pour certaines bandes de fréquences, les logotypes des stations peuvent déjà exister dans le système d'infodivertissement.

Si la fonction **Sélection automatique des logos de station** est activée dans les réglages de la bande de fréquences FM/DAB, les logotypes des stations sont automatiquement associés à ces dernières.

Dans le mode Radio en ligne, le système d'infodivertissement accède aux logotypes des stations en fonction des données en ligne, et les associe automatiquement aux stations.

Associer manuellement des logotypes de stations

- Dans le mode FM/DAB, appuyez sur **Logotypes de stations**.
- Appuyez sur l'icône  puis sélectionnez la station à laquelle vous voulez associer un logotype.
- Sélectionnez le logotype de la station. Et ainsi de suite avec d'autres stations, si vous le souhaitez.
- **OU**, dans le menu **Réglages > Logotypes de stations**.

Mode média



Fig.141 Représentation schématique : Vue Multi-média

Dans le mode Média, le système d'infodivertissement permet de lire des fichiers multimédia sur supports de données et d'accéder aux services en streaming.

En fonction de l'équipement, les différents supports de données pouvant être utilisés sont les suivants :

- Support de stockage USB (par exemple une mémoire USB, un téléphone portable connecté par câble USB).
- Dispositif Bluetooth® (par exemple un téléphone portable ou une tablette).

En fonction de l'équipement, les différents types de fichiers multimédia pouvant être lus sont les suivants :

- Fichiers audio.
- Fichiers vidéo.

Des services en streaming peuvent également être utilisés. Ces services en streaming sont disponibles en fonction de l'équipement et du pays.

Pour utiliser des services en streaming, vous devez être utilisateur du service en streaming en question.

Accédez au menu MEDIA

- Appuyez sur **HOME** > ► > 🎵 >>> **fig. 14.0.**

Accéder aux réglages

- Appuyez sur **HOME** > ► > ⚙️.

Restrictions et indications des supports de données

Les supports de données endommagés ou ayant été exposés à des températures élevées peuvent ne pas fonctionner. Tenez compte des instructions d'utilisation du fabricant.

Les différences de qualité des supports de données des différents fabricants peuvent être à l'origine de dysfonctionnements lors de la lecture multimédia.

Une mauvaise configuration d'un support de données peut en empêcher la lecture.

Les listes de lecture spécifient uniquement un ordre de lecture et se réfèrent à l'adresse où les fichiers multimédia sont gardés dans

l'arborescence de dossiers. Aucun fichier multimédia n'est enregistré dans une liste de lecture. Pour lire une liste de lecture, les fichiers multimédia doivent se trouver sur le support de données à l'adresse à laquelle se réfère la liste de lecture.

Caractéristiques de l'équipement. Audio, multimédia et connectivité :

- Lecture et contrôle multimédia par Bluetooth®.
- Lecture de fichiers audio des formats suivants : AAC, ALAC, AVI, FLAC, MP3, MP4, WMA.
- Lecture de fichiers vidéo des formats suivants : MPEG-1 et MPEG-2 (.mpg, .mpeg), ISO MPEG4, DivX 3, 4 et 5 Xvid (.avi), ISO MPEG4 H.264 (.mp4, .m4v, .mov), Windows Media Video 10 (.wmv, .asf).
- Listes de lecture de tout type de dispositif.
- Streaming multimédia (en ligne*).
- Recherche multimédia.

Nota

SEAT n'assume aucune responsabilité si des fichiers des supports de données sont endommagés ou perdus.

Sélectionner et lire une source multimédia

Sélectionner une source multimédia

Avant de lire des fichiers multimédia, vous devez connecter une source multimédia.

Pour utiliser des services en streaming, vous devez être connecté à Internet.

- Connectez une source multimédia externe.
- Sélectionnez la source multimédia connectée à utiliser pour la lecture.

Lire des fichiers audio et vidéo



Vous pouvez rechercher et lire les fichiers multimédia d'une source multimédia disponible de différentes manières.

Rechercher dans l'arborescence de dossiers

Les fichiers multimédia peuvent être classés par catégories (par exemple par album, interprète ou titre). La fonction **Mes médias** affiche toujours cette vue par catégories. L'arborescence classique de dossiers des supports de données USB individuels se trouve également dans **Mes médias**.

- Activez l'arborescence de dossiers.
- L'arborescence des dossiers de la source multimédia sélectionnée est alors affichée. La fonction **Mes médias** affiche tout d'abord les

catégories (musique, vidéos, listes de lecture) puis les sources multimédia connectées.

- Recherchez le titre voulu dans l'arborescence de dossiers.
- **Ou** : appuyez sur  pour lancer la recherche par texte. Le champ de saisie est affiché.
- Saisissez le nombre du titre voulu. La liste des titres détectés se met à jour pendant la saisie du texte.
- Appuyez sur le titre voulu.
- Si, au début de la lecture, le titre choisi se trouve dans un dossier d'une source multimédia, les fichiers multimédia s'y trouvant seront ajoutés à la liste de lecture.
- Si une liste est en cours de lecture, tous les titres disponibles de la liste de lecture sont ajoutés à la lecture.
- Refermez votre sélection en appuyant sur .

Sélectionner des favoris

La section favoris vous permet de mémoriser de manière individuelle des titres, des genres musicaux, des interprètes et des albums pour les écouter par la suite.

- Accédez à favoris .
- Appuyez sur le favori de votre choix.

En fonction de votre sélection, tous les titres appartenant au favori sont ajoutés dans la liste de lecture.



Configurer des services en streaming

En fonction de l'équipement, vous pouvez utiliser des services en streaming directement à travers le système d'infodivertissement. Vous devez pour cela avoir un compte d'utilisateur premium du service en streaming correspondant et avoir lancé la session avec ce compte depuis le système d'infodivertissement. Vous devez également disposer d'une connexion à Internet.

- Sélectionnez **Streaming** comme source multimédia.
- Une liste des services disponibles en streaming est alors affichée.
- Sélectionnez le service en streaming de votre choix.
- Suivez les instructions données par le système d'infodivertissement.
- Le service en streaming est ajouté à la liste des sources multimédia sous forme d'une nouvelle touche de fonction.

Enregistrer les favoris

Vous pouvez garder dans les favoris uniquement des fichiers multimédia figurant déjà

dans **Mes médias** du système d'infodivertissement. Vous pouvez garder de manière individuelle comme favoris des titres, des albums, des interprètes et des genres musicaux.

- Démarrer la lecture.
- Accédez aux favoris.
- Appuyez sur un favori non encore assigné.
- **Ou** : appuyez sur un favori déjà existant pendant environ 3 secondes.
- Sélectionnez dans la liste de sélection : Titre, Album, Interprète, Genres musicaux.
- Liste de lecture.

La sélection est gardée à la place du favori sélectionné précédemment. Si le favori était déjà assigné, le favori qui était gardé est substitué.

Les options pouvant être sélectionnées dans la liste de sélection dépendent des données contenues dans le fichier multimédia. Par exemple, si les fichiers audio n'incluent aucun genre musical, le genre musical ne peut pas être gardé comme favori.

Si un fichier vidéo est en cours de lecture, uniquement ce fichier vidéo peut être gardé comme favori.

Lecture de contenus de divertissement dans le système d'infodivertissement

Le système d'infodivertissement permet de lire de la musique et des vidéos.

Mode Vidéo

Le mode Vidéo permet de projeter sur l'écran du système d'infodivertissement une vidéo d'un support de données, de **Mes médias** ou d'un service en streaming. Dans ce cas, le son de la vidéo est restitué à travers les haut-parleurs du véhicule.

L'image n'est projetée qu'avec le véhicule à l'arrêt. Pendant la marche du véhicule, l'écran du système d'infodivertissement est éteint. Mais le son de la vidéo peut toujours être restitué.

Une connexion stable à Internet est nécessaire pour lire un service en streaming. Dans ce cas, cet accès peut être payant.

Navigation*

Brève introduction

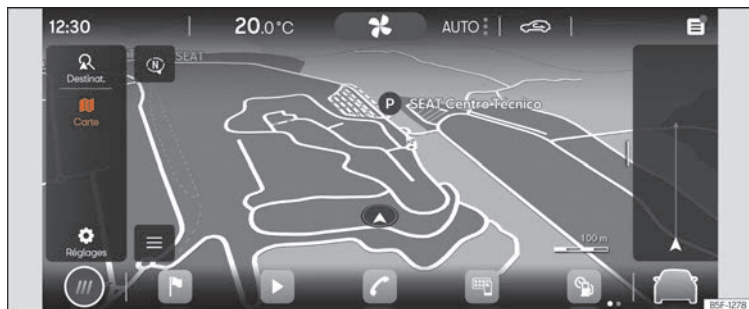


Fig.142 Représentation schématique : Vue Navigation

Un système global de satellites détermine la position en cours du véhicule et les capteurs montés sur ce dernier analysent les trajets effectués. Toutes les valeurs mesurées et les éventuels événements de circulation sont comparés avec les cartes disponibles pour offrir une navigation optimale jusqu'à destination.

Les instructions de navigation et les graphiques représentés vous guident jusqu'à votre destination.

L'utilisation de la navigation se fait à travers l'écran.

Dans certains pays, il se peut que certaines fonctions du système d'infodivertissement ne soient plus disponibles à l'écran dès que le véhicule dépasse une certaine vitesse. Cela n'est alors pas dû à un dysfonctionnement mais aux prescriptions légales en vigueur dans le pays correspondant.

Instructions de navigation

Les instructions de navigation sont des messages sonores pour la conduite relative au trajet en cours.

Le type et la fréquence des instructions de navigation dépendent des circonstances ren-

contrées, par exemple le début du guidage jusqu'à destination, la conduite sur autoroute ou sur un rond-point, ou encore les réglages.

Si vous ne pouvez pas configurer la destination exacte du fait, par exemple, d'une zone non numérisée, des indications apparaîtront à l'écran quant à la direction à prendre et la distance restante jusqu'à destination.

Le guidage dynamique jusqu'à destination avertit des perturbations de trafic pouvant se trouver sur le trajet. Si l'itinéraire est recalculé, par exemple en cas d'embouteillage, un message d'instruction supplémentaire apparaîtra.

»

Le volume sonore peut être réglé pendant l'émission d'une instruction de navigation. Les instructions suivantes de navigation seront émises avec le nouveau volume réglé.

Restrictions pendant la navigation

Si le système d'infodivertissement ne peut pas recevoir les données de satellites GPS, par exemple dans un tunnel ou un parking souterrain, la navigation continue à l'aide des capteurs du véhicule.

Dans les zones non numérisées ou numérisées partiellement dans la mémoire du système d'infodivertissement, ce dernier essaie de continuer le guidage jusqu'à destination.

Lorsque les données de navigation sont manquantes ou incomplètes, il est possible que la position du véhicule ne puisse pas être exactement définie. Par conséquent, il est alors possible que la navigation ne soit pas aussi précise que d'habitude.

Le tracé des axes routiers est en constante évolution : par exemple de nouvelles rues, des travaux, des routes barrées, le changement de nom des rues ou des numéros d'immeubles. Si les données de navigation sont obsolètes, elles peuvent donner lieu à des erreurs ou un manque de précision pendant le guidage à destination.

Utilisation de la carte de navigation

Pour une visualisation optimale, la carte de navigation peut être ajustée à l'aide de mouvements additionnels des doigts.

Déplacer la carte *(conseil : utilisez l'index).*

- Déplacez la carte à l'aide du doigt.

Zoom avant *(conseil : utilisez l'index).*

- Pour un zoom avant à un point précis, touchez la carte deux fois de suite.

Zoom arrière *(conseil : utilisez le pouce et l'index).*

- Touchez la carte des deux doigts en les rapprochant.

Modifier la vue *(conseil : utilisez l'index).*

- Appuyez deux fois de suite sur la carte et maintenez le doigt contre l'écran.
- Pour un zoom arrière de la carte, déplacez le doigt vers le haut. Pour un zoom avant de la carte, déplacez le doigt vers le bas.

Modifier la vue *(conseil : utilisez le pouce et l'index).*

- Touchez la carte des deux doigts en les maintenant contre l'écran.
- Pour un zoom arrière de la carte, rapprochez vos doigts. Pour un zoom avant de la carte, éloignez vos doigts.

Basculer la vue *(conseil : utilisez le pouce et l'index).*

- Touchez la carte des deux doigts alignés à l'horizontal en les maintenant contre l'écran.
- Pour faire basculer la vue de la carte vers l'avant, déplacez les doigts vers le haut. Pour faire basculer la vue de la carte vers l'arrière, déplacez les doigts vers le bas.

Faire pivoter la carte *(conseil : utilisez le pouce et l'index).*

- Touchez la carte des deux doigts en les maintenant contre l'écran.
- Pour faire pivoter la carte, faites tourner vos doigts dans le sens des aiguilles d'une montre ou dans le sens contraire.

Données mémorisées

Le système d'infodivertissement garde certaines données comme les trajets les plus fréquents et les données de localisation afin de simplifier la saisie de la destination et d'optimiser le guidage.

Supprimer les données gardées

- Appuyez sur **Réglages > Réglages des fonctions de base > Supprimer**, puis sur **Accepter**.

AVERTISSEMENT

Procéder aux réglages, saisissez la destination et les modifications pour la

navigation uniquement avec le véhicule à l'arrêt.

Nota

- Si vous manquez une direction à prendre pendant le guidage, l'interface de navigation recalculera probablement l'itinéraire.
- La qualité des recommandations d'itinéraire dépend des données de navigation disponibles et des perturbations de la circulation signalées.
- Les instructions de navigation ne sont pas émises si le son du système d'infodivertissement est coupé.

Fonctions et symboles de la navigation

Navigation

Les fonctions de la navigation dépendent de l'équipement du véhicule et du pays.

Fonctions












- Saisie de la destination et calcul de l'itinéraire (hors ligne et en ligne*).
- Affichage simultané de deux cartes de navigation (à l'écran et sur le tableau de bord*).
- Mise à jour des cartes en ligne*.
- Navigation prédictive.
- Cartes urbaines en 3D.

- Informations routières en ligne*.
- POI (destinations spéciales) dynamiques

Symboles sur la carte

Les touches et les indications dépendent des réglages et des conditions de la conduite en cours.






La carte indique des symboles correspondant aux conditions de circulation et aux destinations spéciales (POI), par exemple les stations-service, gares ou étapes intéressantes, à condition que l'interface de navigation dispose de ces données » page 206.

-  Emplacement actuel
-  Recherche de destinations.
-  Destinations à proximité de l'itinéraire.
-  Destination finale
-  Adresse domicile
-  Adresse travail
-  Destinations favorites
-  Fenêtre supplémentaire avec d'autres options.
-  Fenêtre supplémentaire avec des itinéraires alternatifs.
-  Centrer la carte dans la position actuelle.
-  Changer de vue : 2D orientée au nord, ou 2D orientée dans le sens de la marche, ou 3D dans le sens de la marche.







Information sur le guidage vers la destination actuelle.

 Échelle de la carte.

Symboles de la fenêtre supplémentaire

- Appuyez sur  pour ouvrir la fenêtre supplémentaire.
-  Centrer la carte dans la position actuelle.
-  Répéter la dernière instruction de navigation.
-  Volume sonore des instructions de navigation.
- Éclairage de la carte en mode Automatique/ Jour/Nuit
-  Proposer de nouveaux itinéraires jusqu'à la destination.



Autres symboles

-  Saisie de la destination détaillée pour une adresse.
-  Recherche de destinations.
-  Destinations suggérées.
-  Dernières destinations.
-  Destinations favorites
-  Précédent

Symboles dans les détails de l'itinéraire

-  Localisation actuelle.








-  Destination actuelle du guidage.
-  Refermer les détails de l'itinéraire.

Symboles de POI (destinations spéciales)

La carte indique des POI (destinations spéciales) si l'interface de navigation dispose de ces données.






Cliquez sur la POI (destination spéciale) de votre choix pour commencer le guidage vers la destination » page 205.





-  Station-service.
-  Parking.
-  Offices de tourisme.
-  Gare.
-  Restaurant.

Radioguidage

La carte informe des conditions de circulation si l'interface de navigation dispose de ces données » page 206.

Appuyez sur une information de radioguidage pour ouvrir une fenêtre supplémentaire contenant plus de détail » page 206.

-  Ralentissement.
-  Embouteillage.
-  Accident.
-  Chaussée glissante (verglas ou neige).
-  Axe fermé à la circulation.

-  Risque de chaussée glissante.
-  Danger.
-  Chantier.
-  Vent fort.

Données de navigation

Le système d'infodivertissement est équipé d'une mémoire interne de données de navigation. En fonction du pays, il se peut que les données de navigation nécessaires soient déjà installées.

Pour pouvoir effectuer correctement les guidages à destination et tirer le meilleur parti des fonctions disponibles, le système d'infodivertissement devrait être mis à jour régulièrement.

S'il dispose de données obsolètes, des erreurs peuvent se produire pendant la navigation. Il ne pourra pas suivre les routes récentes ou le guidage à destination pourra donner lieu à des confusions.

Gardez vos données de navigation à jour à tout moment.

Mise à jour en ligne* des données de navigation

Les données de navigation des régions dans lesquelles vous circulez fréquemment sont automatiquement mises à jour en arrière-


plan si la connexion Internet est établie et si les réglages de confidentialité sont valides.

- Dès que le contact est mis, les données de navigation sont automatiquement mises à jour.

Mise à jour manuelle des données de navigation

Les données de navigation actuelles pour les grandes régions, par exemple l'Europe de l'Ouest, peuvent être téléchargées depuis le site www.seat.com et stockées sur des supports de données USB. La navigation est impossible via le support de données USB.

- Téléchargez les données de navigation sur un support de données USB.
- Mettez le contact.
- Connectez le support de données USB au système d'infodivertissement. Les données de navigation sont automatiquement mises à jour en arrière-plan.

La version des cartes est indiquée dans **HOME >  Information du système.**

AVERTISSEMENT

Si vous mettez à jour manuellement les données de navigation pendant la conduite, vous risquez d'avoir un accident.

- **Ne mettez à jour les données de navigation que lorsque le véhicule est à l'arrêt.**

i Nota

La mise à jour automatique des données de navigation dépend des réglages de confidentialité. Aucune mise à jour n'est effectuée en mode « privé ».

Démarrer le guidage jusqu'à destination

Différentes fonctions sont disponibles selon le pays et l'équipement pour la saisie des destinations.

Ces différentes fonctions pour saisir les destinations se trouvent dans le menu principal de navigation.

Ouvrir le menu principal de la navigation

- Appuyez sur **HOME** > **☰** > **Q**.

Choisir la destination et démarrer la navigation

- Appuyez et choisissez la destination voulue à l'aide du menu supérieur droit (destinations personnelles, dernières destinations ou favorites).
- **OU** : appuyez et saisissez l'adresse dans le masque de recherche **Q**.
- **OU** : adresse détaillée.
- Appuyez sur **Démarrer**.

Démarrage rapide de l'itinéraire

La liste des destinations repose sur les données mémorisées afin de vous proposer de possibles destinations.

- Sélectionnez la destination de votre choix en appuyant dessus pendant quelques secondes.

Choisir la destination et démarrer la navigation

- Appuyez sur **Q**.
- Choisissez la destination de votre choix. Le guidage jusqu'à destination commencera automatiquement.

Dernières destinations

L'interface de navigation garde les dix dernières destinations afin de les avoir encore à disposition pour un guidage éventuel.

Choisir la destination et démarrer la navigation

- Appuyez sur **Q**.
- Appuyez sur la destination voulue.
- Appuyez sur **Démarrer**.

Démarrage rapide

- Appuyez pendant quelques secondes sur la destination de votre choix.

Destinations favorites

Garder jusqu'à 20 destinations dans les favoris.

Garder une destination dans les favoris.

- Appuyez sur la fenêtre supplémentaire **★** pendant la saisie de la destination.

Choisir la destination et démarrer la navigation

- Appuyez dessus, puis sur **★**.
- Appuyez sur la destination voulue.
- Appuyez sur **Démarrer**.

Sélectionner sur la carte

La carte de navigation comprend des champs actifs en différents endroits pour saisir la destination. Pour ce faire, touchez la destination ou l'endroit voulu sur la carte. S'il existe des données cartographiques associées à cet endroit, le guidage jusqu'à destination peut commencer.

La possibilité de saisir la destination directement via la carte de navigation dépend de l'état des données et cette option n'est pas disponible partout.

Pour démarrer une « navigation offroad », touchez une zone vierge sans données.

Démarrer la navigation

- Ajustez la vue de la carte jusqu'à pouvoir sélectionner la position voulue. La carte de



navigation peut être utilisée à l'aide de mouvements supplémentaires des doigts »» page 202.

- Appuyez sur la destination voulue sur la carte.
- Appuyez sur **Itinéraire**.

Navigation Offroad*

La « navigation offroad » calcule des itinéraires vers des destinations sélectionnées avec des données inconnues. Quand une destination se trouve hors des axes ou sans données de positionnement connues, la navigation vérifie l'itinéraire jusqu'au point des axes connus le plus proche et complète le trajet jusqu'au point de destination avec une liaison directe.

Démarrer la navigation


- Ajustez la vue de la carte jusqu'à pouvoir sélectionner la position voulue. La carte de navigation peut être utilisée à l'aide de mouvements supplémentaires des doigts »» page 202.
- Appuyez à n'importe quel endroit de la carte sans données de positionnement.
- Appuyez sur **Itinéraire**.

Utiliser les coordonnées de contact

Commencez un guidage jusqu'à destination avec les données de l'adresse gardée d'un contact. Les contacts gardés sans données

d'adresse ne peuvent pas être utilisés pour un guidage jusqu'à destination.

Démarrer la navigation

- Appuyez sur .
- Appuyez sur le contact de votre choix.
- Appuyez sur **Itinéraire**.

Nota

- **Saisissez la destination avec la plus grande exactitude possible. Si vous saisissez mal une destination, le guidage peut ne pas se lancer ou peut vous guider vers une mauvaise destination.**
- **Si les données de l'adresse d'un contact sont obsolètes, le guidage jusqu'à destination vous conduira à cette ancienne adresse. Vérifiez que l'adresse du contact est bien son adresse actuelle.**

Informations routières

Le système d'infodivertissement reçoit automatiquement des données détaillées sur les conditions de circulation si la connexion à Internet est établie. Cette information est indiquée à l'aide de symboles, en particulier les axes de couleur verte sur la carte.

Perturbations routières

Les perturbations routières, par exemple les embouteillages ou les ralentissements, sont

indiquées sur la carte de navigation à l'aide de symboles.

Avec le guidage jusqu'à destination activé, les perturbations routières se trouvant sur le trajet en cours sont indiquées dans les détails de l'itinéraire. Ces perturbations routières peuvent être évitées »» page 207.

Indication de la fluidité du trafic

La carte de navigation montre la fluidité du trafic en fonction des perturbations routières en cours, en représentant les axes d'une certaine couleur.

- **Orange** : Ralentissement.
- **Rouge** : Embouteillage.

Nota

La réception des informations routières dépend des réglages de confidentialité. Le mode privé ne permet pas de recevoir les informations routières. Le niveau Tracking ou Location est nécessaire.

Descriptions de fonctions

Détails de l'itinéraire

Les détails de l'itinéraire contiennent des informations sur tous les événements, par exemple le point de départ, les étapes, les perturbations, les destinations spéciales

(POI) et la destination finale, tant que ces données sont disponibles à la navigation.

Si vous cliquez sur une perturbation, une fenêtre supplémentaire s'ouvre avec plus d'options. Les options disponibles dépendent de la perturbation et des réglages actuels.

Ouvrir et refermer les détails de l'itinéraire

- Pour accéder aux détails, appuyez sur le segment vertical au centre de l'écran à droite » fig. 142 ou faites-le glisser.
- Pour refermer les détails, appuyez sur le segment vertical au centre de l'écran à gauche ou faites-le glisser.

Éditer le guidage jusqu'à destination

Pour éditer le guidage jusqu'à destination, faites bouger les étapes du trajet dans la vue TripView.

- Maintenez le doigt appuyé sur votre destination, jusqu'à ce qu'elle apparaisse sélectionnée.
- Déplacez la destination vers la position souhaitée.
- Relâchez-la du doigt. L'itinéraire est alors à nouveau calculé.

Éviter les perturbations routières

Les détails de l'itinéraire indiquent les perturbations routières si l'interface de navigation dispose de ces données. Évitez les perturba-

tions routières en éditant les détails de l'itinéraire » page 206.

- Appuyez sur une perturbation routière.
- Appuyez sur **Éviter**. L'itinéraire est alors à nouveau calculé.

Fenêtre supplémentaire

Pendant l'utilisation des fonctions de navigation, une fenêtre supplémentaire avec d'autres options peut être ouverte. Les options possibles dépendent de la fonction que vous utilisez.

Refermer la fenêtre supplémentaire

- Appuyez sur une zone vierge hors de la fenêtre supplémentaire.
- **OU** : appuyez sur X.
- **OU** : appuyez sur **Accepter**.

Fonctions dans la fenêtre supplémentaire :

Afficher sur la carte	Montre les éléments sélectionnés sur la carte.
Insérer étape	Ajoute une étape dans le guidage vers la destination.
Itinéraire direct	Lance le guidage direct vers la destination.
Supprimer	Supprime une étape dans le guidage vers la destination.

Fonctions dans la fenêtre supplémentaire :

Éviter.	Évite les ralentissements ou les embouteillages. L'itinéraire est alors à nouveau calculé.
Arrêter guidage	Interrompt le guidage vers la destination actuelle.
X	Refermer la fenêtre supplémentaire.
★	Ajoute une destination aux favoris.

Apprendre le comportement d'utilisation

Pendant la conduite, la navigation mémorise les itinéraires effectués et les destinations pour générer automatiquement des propositions de destinations. Les destinations sont apprises en fonction de l'heure de la journée et du jour de la semaine.

La navigation peut proposer jusqu'à 5 itinéraires en même temps. Les itinéraires proposés peuvent être différents des itinéraires du guidage normal vers la destination.

Si l'une des destinations proposées est sélectionnée, le guidage vers cette destination commence.

Le guidage vers la destination suit l'itinéraire sélectionné tant que le véhicule ne s'en écarte pas. Sinon, l'itinéraire est recalculé et redirigé vers le chemin le plus direct pour rejoindre la destination sélectionnée. »

Les ralentissements et embouteillages importants sont pris en compte dans le guidage vers la destination, et ils sont évités si d'autres itinéraires sont disponibles, et si la navigation dispose de ces données.

Vous pouvez activer et désactiver la fonction à tout moment.

Activer et désactiver l'apprentissage du comportement d'utilisation

Le réglage se trouve dans le menu correspondant de la navigation **⚙️ > Réglages des fonctions de base**.

- Pour activer la fonction, activez **Apprendre le comportement d'utilisation**.

- Pour désactiver la fonction, désactivez **Apprendre le comportement d'utilisation**.
- Pour supprimer les données gardées, appuyez sur **Supprimer le comportement d'utilisation**.

Interface du téléphone

Brève introduction

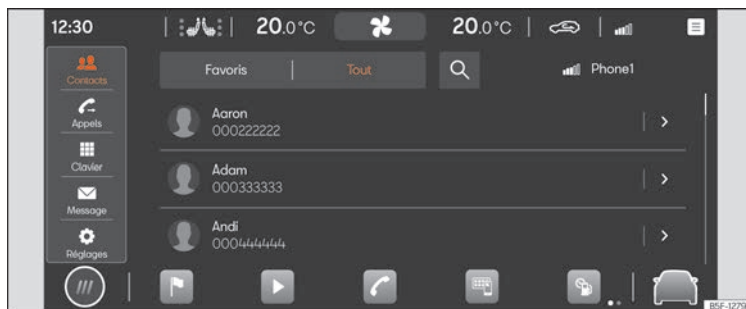


Fig. 143 Représentation schématique : Vue téléphone

L'interface de téléphone permet de connecter votre dispositif de téléphonie mobile au système d'infodivertissement et d'utiliser les fonctions du dispositif à travers ce dernier. Le

son est restitué à travers les haut-parleurs du véhicule.

Vous pouvez connecter simultanément jusqu'à deux dispositifs de téléphonie mobile au système d'infodivertissement.

La conduite à grande vitesse, de mauvaises conditions météorologiques et routières, un environnement bruyant (à l'intérieur comme à l'extérieur du véhicule), ainsi que la qualité du réseau peuvent nuire à la qualité des appels téléphoniques.

Nota

- **En règle générale, la synchronisation d'un dispositif (par exemple, un dispositif de téléphonie mobile) n'est nécessaire qu'une seule fois. Vous pouvez rétablir à tout moment la connexion du dispositif via Bluetooth® ou Wi-Fi avec le système d'infodivertissement sans avoir à le synchroniser à nouveau.**
- **La disponibilité de certaines fonctions de téléphonie dépend du téléphone mobile connecté au système d'infodivertissement.**






Équipement et symboles de l'interface du téléphone

Caractéristiques de l'équipement

- Fonction mains libres.
- Utiliser jusqu'à deux téléphones en même temps.
- Annuaire téléphonique avec un maximum de 5 000 contacts.







- Fonctions SMS par Bluetooth® : lecture de SMS, rédaction de SMS (modèles inclus), reproduction de SMS, historique des messages.
- Fonctions de courrier électronique par Bluetooth® : lecture du courrier électronique, rédaction.
- Connexion à la fonction de rechargement sans fil.
- Connexion au microphone monté sur le véhicule.







Symboles dans le menu principal

-  Contacts.
-  Liste des appels entrants et sortants.
-  Composer un numéro de téléphone.
-  Messages de texte (SMS et courriers électroniques).
-  Réglages de l'interface du téléphone.











Symboles des appels

Les symboles peuvent varier en fonction du système d'infodivertissement.

-  Passer un appel ou l'amener en premier plan.
-  Raccrocher ou refuser un appel.
-  Ouvrir la liste des contacts.
-  Composer un numéro de téléphone.
-  Couper le son de l'option mains libres.
-  Mettre un appel en attente.

-  Récupérer l'appel.
-  Commencer une conférence.
Mettre un appel en mode privé.
- SOS**  Passer un appel de secours.
-  Obtenir de l'aide en cas de panne.
- i**  Obtenir des informations sur la marque SEAT et les services supplémentaires sélectionnés relatifs à la circulation et aux déplacements.
-  Boîte vocale.


Symboles des listes d'appels


- Pour ouvrir les listes d'appels, appuyez sur .
-  Appel entrant.
-  Appel sortant.
-  Appel en absence.
-  Numéro de téléphone (entreprise).
-  Numéro de téléphone (particulier).
-  Numéro de téléphone portable (entreprise).
-  Numéro de téléphone portable (particulier).
-  Fax (particulier).
-  Fax.

»

Symboles des messages de texte

Les symboles peuvent varier en fonction du système d'infodivertissement.

- Pour ouvrir les messages de texte, appuyez sur .

 Activez la saisie par commande vocale » page 192.

 Modèles de messages de texte.

Lieux soumis à des normes spécifiques

Dans les endroits présentant un risque d'explosion, éteignez le téléphone et l'interface du téléphone. Ces endroits ne sont pas toujours clairement signalés. Ces lieux peuvent être par exemple :

- Des zones à proximité de tuyauteries et réservoirs contenant des produits chimiques.
- Les ponts inférieurs de bateaux et ferries.
- Des zones à proximité de véhicules propulsés au gaz liquéfié (par exemple, au propane ou au butane).
- Des zones où l'air contient des éléments chimiques ou des particules telles que de la farine, de la poussière ou des particules métalliques.

- Tout autre endroit où il est obligatoire de couper le moteur du véhicule ou d'éteindre le téléphone.

AVERTISSEMENT

Éteignez le téléphone dans les endroits comportant un risque d'explosion !

Nota

Dans les endroits soumis à des normes spécifiques ou visés par une interdiction d'utilisation du téléphone, celui-ci doit systématiquement être éteint. Le rayonnement émis par le téléphone allumé peut provoquer des interférences sur des appareils techniques et médicaux sensibles, ce qui peut entraîner un dysfonctionnement ou endommager ces appareils.

Synchroniser, connecter et administrer

Conditions requises pour la synchronisation :

- Le Bluetooth® doit être activé sur le dispositif de téléphonie mobile.
- Le Bluetooth® doit être activé sur le système d'infodivertissement.
- En fonction du dispositif mobile, le menu Bluetooth® devra être ouvert ou la fonction **Visibilité** devra être activée pour que le dis-

positif soit visible depuis le système d'infodivertissement.

Synchronisez un dispositif de téléphonie mobile avec le système d'infodivertissement pour utiliser les fonctions de l'interface de téléphone. Lors de la première connexion, le dispositif de téléphonie mobile se synchronise avec le système d'infodivertissement. Pendant cette opération, le profil d'utilisateur » page 211 est gardé.

La synchronisation peut durer plusieurs minutes. Les fonctions disponibles dépendent du dispositif de téléphonie mobile utilisé et de son système d'exploitation.

Synchroniser un dispositif de téléphonie mobile

- Ouvrez dans le dispositif de téléphonie mobile la liste des dispositifs Bluetooth® disponibles et sélectionnez le nom du système d'infodivertissement.
- S'ils apparaissent, n'oubliez pas de confirmer les messages apparaissant sur le dispositif de téléphonie mobile et sur le système d'infodivertissement. Si la synchronisation a été correctement effectuée, les données du téléphone sont gardées dans le profil d'utilisateur.
- *Optionnel* : confirmez le message de la transmission des données sur le dispositif de téléphonie mobile.

Connexions active et passive

Pour utiliser les fonctions de l'interface de téléphone, au moins un dispositif de téléphonie mobile doit être *connecté* au système d'infodivertissement. Si plusieurs dispositifs de téléphonie mobile sont connectés au système d'infodivertissement, vous pouvez accéder aux connexions active et passive et les modifier. Pour utiliser l'interface de téléphone avec le dispositif de téléphonie mobile voulu, établissez sa connexion active avec le système d'infodivertissement.

Différence entre les types de connexion

Primaire	Le dispositif de téléphonie mobile est synchronisé et connecté. Les fonctions de l'interface de téléphone sont exécutées avec les données de ce dispositif de téléphonie mobile.
Secondaire	Le dispositif de téléphonie mobile est synchronisé et connecté. Les appels peuvent être gérés mais l'annuaire, les messages et d'autres fonctions ne seront pas activés.

Les dispositifs de téléphonie mobile synchronisés sont mémorisés dans le système d'infodivertissement même s'ils sont déconnectés par la suite.

Connecter un dispositif de téléphonie mobile

Condition requise : le dispositif de téléphonie mobile doit être synchronisé avec le système d'infodivertissement.

- Activez le Bluetooth® sur le dispositif de téléphonie mobile.

Établir une connexion active

Condition requise : plusieurs dispositifs de téléphonie mobile doivent être connectés simultanément au système d'infodivertissement.

- Sélectionnez dans le menu déroulant le dispositif de téléphonie mobile voulu. Les autres dispositifs de téléphonie mobile sont mis automatiquement en connexion passive.

Profil d'utilisateur

Un profil d'utilisateur individuel est automatiquement créé pour chaque dispositif de téléphonie mobile synchronisé. Le profil d'utilisateur garde les données du dispositif de téléphonie mobile, par exemple les coordonnées de contact ou les réglages. Jusqu'à quatre profils d'utilisateur peuvent être gardés simultanément dans le système d'infodivertissement.

AVERTISSEMENT

Si vous effectuez la synchronisation en conduisant, vous risquez d'avoir un accident et de vous blesser.

- Ne synchronisez le dispositif qu'avec le véhicule à l'arrêt.

Nota

- Lors de la synchronisation de certains dispositifs de téléphonie mobile, un code PIN s'affiche sur l'écran de ces dispositifs. Introduisez ce code dans le système d'infodivertissement pour terminer la synchronisation.
- Tant que le système d'infodivertissement se trouve dans le menu Téléphones mobiles connus, la fonction de rechargement sans fil est désactivée. Lorsque vous quittez ce menu, la fonction de rechargement sans fil est à nouveau activée.

Téléphonie Basic et Comfort

En fonction de l'équipement, deux types d'interface de téléphone peuvent être utilisés :

- Interface de téléphone Basic.
- Interface de téléphone Comfort.



Interface de téléphone Basic

L'interface de téléphone Basic utilise le profil Bluetooth® HFP pour la transmission. Cette interface permet d'utiliser les fonctions du téléphone à travers le système d'infodivertissement et de restituer le son à travers les haut-parleurs du véhicule.

Interface de téléphone Comfort

Tout comme pour l'interface de téléphone Basic, l'interface de téléphone Comfort utilise également le profil Bluetooth® HFP.

L'interface de téléphone Comfort peut être complétée par la fonction de rechargement sans fil.

Pour pouvoir utiliser les fonctionnalités de la fonction de rechargement sans fil, un dispositif de téléphonie mobile approprié doit être placé correctement dans le vide-poches. Ce dispositif de téléphonie mobile pourra alors se connecter à l'antenne du véhicule. Cela permet d'améliorer la réception et la qualité sonore des appels.

Appeler

Ouvrir l'interface de téléphone

- Appuyez sur **HOME** > .

Appeler au téléphone

Sélectionnez un numéro de téléphone pour passer un appel. Vous disposez de différentes fonctions pour choisir un numéro de téléphone.



Utiliser les coordonnées de contact

Si un contact possède plusieurs numéros de téléphone mémorisés, vous devez en sélectionner un.



- Appuyez sur la liste pour passer l'appel.
- Appuyez et introduisez le nom du contact dans le champ de saisie pour le rechercher. Appuyez sur le contact pour passer l'appel.
- Appuyez sur un favori dans le menu principal de l'interface de téléphone pour passer l'appel.

Utiliser une liste d'appels

L'interface de téléphone indique la liste des appels du dispositif de téléphonie mobile. Passer un appel depuis la liste d'appels.

- Appuyez sur  > **Tous** et sur un numéro dans la liste pour passer l'appel.
- **OU** : appuyez sur  et filtrez les entrées dans la liste d'appels (par exemple les appels en absence ou des numéros composés). Dans la liste filtrée, appuyez sur un numéro pour passer l'appel.

Introduire manuellement un numéro de téléphone

- Appuyez sur  et introduisez le numéro de téléphone.
- Appuyez sur  pour passer l'appel.

Pendant l'introduction du numéro de téléphone, le système d'infodivertissement affiche à l'écran les contacts coïncidant avec ce numéro.

Envoyer des messages

Envoyer des messages de texte

Selon le dispositif de téléphonie mobile et le système d'infodivertissement utilisés, vous pouvez envoyer et recevoir des SMS et des courriers électroniques à travers l'interface de téléphone.

Envoyer un SMS

- Appuyez **SMS** > **Nouveau message** et introduisez le message à l'écran.
- Introduisez le contact de votre choix dans la barre de recherche.
- Pour envoyer le message, appuyez sur **OK**.

Envoyer un courrier électronique

- Appuyez sur **Courrier électronique** > **Nouveau message** et introduisez le message à l'écran.

- Introduisez le contact de votre choix dans la barre de recherche.
- Pour envoyer le message, appuyez sur **OK**.

Annuaire téléphonique, favoris et touches de raccourci

Lors de la première synchronisation d'un téléphone avec le système d'infodivertissement, ce dernier garde une copie de l'annuaire téléphonique. Il se peut que vous ayez à confirmer la transmission de données sur le téléphone.

Chaque fois que le téléphone est connecté, l'annuaire téléphonique est mis à jour.

Si le mode conférence est compatible, l'annuaire téléphonique peut être consulté pendant un appel. Si une image est associée à un contact, elle pourra être affichée dans la liste, à côté du contact.

Favoris

Une touche de raccourci peut être attribuée à un favori de l'annuaire téléphonique, jusqu'à un maximum de six. Si une photographie est associée à l'entrée, elle sera affichée sur la touche de raccourci.

Les touches de raccourci doivent être éditées manuellement pour être ensuite attribuées à un profil d'utilisateur.

Attribuer une touche de raccourci

- Dans le menu **Favoris**, appuyez sur la touche **+** pour ouvrir l'annuaire téléphonique et définir un contact comme favori. Si le contact possède plusieurs numéros de téléphone, sélectionnez le numéro de votre choix dans la liste.

Éditer une touche de raccourci

- Pour éditer ou supprimer un contact favori, appuyez sur l'icône ✎ dans l'écran du menu **Favoris**. Un ou plusieurs favoris peuvent être supprimés.

Appeler un favori

- Appuyez sur la touche de raccourci.

Nota

- **Les favoris ne sont pas mis à jour automatiquement. Si un contact favori change de numéro de téléphone, la touche de raccourci doit à nouveau lui être attribuée.**

Connectivity Box*



Fig. 144 Sur la console centrale : logement pour la connexion du téléphone mobile.

La Connectivity Box (boîte de connectivité) inclut plusieurs fonctionnalités qui facilitent l'utilisation de votre téléphone mobile. Ces fonctionnalités sont les suivantes :

- **Chargement sans fil / « Wireless Charger »** [comprend uniquement la fonctionnalité de rechargement sans fil].
- **Amplificateur de signal / « Mobile Signal Amplifier ».**

Chargement sans fil / « Wireless Charger »

Permet de recharger sans fil votre dispositif mobile doté de la technologie Qi¹⁾.

¹⁾ La technologie Qi vous permet de charger votre téléphone mobile sans fil.

Sert à charger votre téléphone mobile sans fil :

- Déposez votre appareil mobile au centre du boîtier avec l'écran orienté vers le haut »» fig. 144 »» ⚠.

Assurez-vous qu'il n'y a aucun objet entre le boîtier et le téléphone mobile.

Le téléphone mobile commence alors à se recharger automatiquement. Pour plus d'informations sur la compatibilité de votre appareil mobile avec la technologie Qi, consultez le manuel d'utilisation de votre téléphone ou visitez le site Web SEAT.

Amplificateur de signal / « Mobile Signal Amplifier »

Cet amplificateur vous permet de diminuer l'intensité du rayonnement dans le véhicule et de disposer d'une meilleure réception.

Pour des raisons de sécurité, il est conseillé d'appairer le système et le mobile via Bluetooth® et de le placer sur la base de la Connectivity Box pour disposer d'une meilleure réception sans manipuler le téléphone mobile.

Sert à établir une connexion avec l'antenne externe du véhicule :

- Placez votre appareil mobile au centre du boîtier avec l'écran vers le haut »» fig. 144 »» ⚠.

Assurez-vous qu'il n'y a aucun objet entre le boîtier et le téléphone mobile.

Votre téléphone mobile sera automatiquement en mesure d'utiliser la fonction de l'antenne externe.

⚠ AVERTISSEMENT

- **Le téléphone mobile peut s'échauffer en raison de la recharge sans fil. Faites preuve de prudence lorsque vous récupérez votre mobile.**
- **Aucun objet métallique ou autre ne doit se trouver entre le téléphone mobile et le boîtier afin de ne pas affecter les fonctionnalités de la Connectivity Box.**

i Nota

- **Pour fonctionner correctement, votre dispositif mobile doit être compatible avec la norme d'interface de chargement par induction Qi.**
- **Le temps de recharge et la température varient selon le dispositif utilisé.**
- **La capacité de recharge maximale est de 5 W.**
- **La technologie Qi ne permet pas de charger plus d'un dispositif mobile à la fois.**
- **Une amélioration de la réception ne peut être garantie si plusieurs téléphones mobiles sont placés sur la base.**

• **Pour un fonctionnement correct de la charge sans fil, il est conseillé de laisser le moteur tourner.**

• **Lorsqu'un téléphone doté de la technologie Qi est connecté via USB, la charge s'effectue selon les recommandations du fabricant.**

Multimédia

Entrée USB



Fig. 145 Console centrale : entrée USB



Fig. 146 Partie arrière de la console centrale : connecteurs USB avec fonction de prise de courant.

En fonction de l'équipement et du pays, le véhicule dispose parfois de connecteurs USB permettant uniquement de charger un appareil ou servant de prise de courant.

Ces entrées USB se trouvent à l'arrière de la console, entre les sièges avant »» fig. 146.

L'entrée USB se trouve à proximité du vide-poches de la console centrale avant

»» fig. 145.

Conduite

Démarrage et conduite

Lancement et coupure du moteur

Touche d'allumage et de démarrage

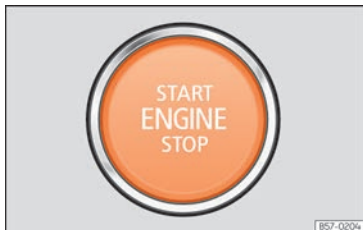


Fig. 147 Sur la partie inférieure de la console centrale : touche de démarrage.

Le moteur démarre à l'aide d'un bouton de démarrage (Press & Drive). Pour ce faire, une clé valide doit se trouver à l'intérieur de l'habitacle.

Le blocage électronique de la colonne de direction s'active **lorsque vous sortez du véhicule** si le contact est coupé en ouvrant la porte du conducteur.

Mettre et couper le contact

Si vous souhaitez uniquement mettre le contact (sans démarrer le moteur), appuyez brièvement une fois sur la touche de démarrage **sans appuyer** sur la pédale de frein ni sur la pédale d'embrayage »» ⚠.

Le texte du bouton-poussoir **START ENGINE STOP** clignote rappelant un cœur qui bat lorsque le système est prêt pour mettre ou couper le contact.

Coupure automatique du contact

Lorsque le véhicule détecte l'absence de conducteur après avoir arrêté le moteur, il coupe automatiquement le contact au bout d'un certain temps. Si les feux de route sont toujours allumés, les feux de stationnement restent allumés pendant encore 30 minutes. Les feux de stationnement peuvent s'éteindre en verrouillant le véhicule »» page 101, ou manuellement »» page 120.

Désactivation automatique de l'allumage des véhicules avec système Start-Stop

L'allumage du véhicule est automatiquement désactivé lorsque le véhicule est arrêté et que l'extinction automatique du moteur est active si :

- la ceinture de sécurité du conducteur n'est pas attachée,
- le conducteur n'appuie sur aucune pédale,

- la porte du conducteur s'ouvre.

Suite à la désactivation automatique de l'allumage, si les feux de croisement D sont allumés, les feux de position demeurent également allumés pendant environ 30 minutes (si la batterie est suffisamment chargée). Si le conducteur verrouille le véhicule ou éteint manuellement les feux, les feux de position s'éteignent.

⚠ AVERTISSEMENT

Lorsque vous mettez le contact, **n'enfonchez pas la pédale de frein ou d'embrayage ou le moteur risque de se mettre immédiatement en marche.**

⚠ AVERTISSEMENT


Une mauvaise utilisation des clés du véhicule ou un manque d'attention peut entraîner des accidents et des blessures graves.

- Ne laissez jamais les clés à l'intérieur du véhicule lorsque vous le quittez. Sinon, un enfant ou une personne non autorisée risquerait de verrouiller le véhicule, de mettre le moteur en marche ou de mettre le contact, ce qui pourrait ainsi actionner un dispositif électrique.


i Nota

- Avant de quitter le véhicule, désactivez toujours l'allumage manuellement et le cas


échéant, tenez compte des messages à l'écran du combiné d'instruments.


- Si le véhicule reste longtemps avec le moteur arrêté et le contact allumé, la batterie du véhicule peut se décharger et le moteur ne plus démarrer.
- Sur les véhicules à moteur diesel, attendez que le témoin  page 217 s'éteigne pour démarrer le moteur.
- Si, pendant la phase de STOP, vous appuyez sur **START ENGINE STOP**, le contact est coupé et le bouton-poussoir se met à clignoter.
- Si l'indication « Système Start-Stop désactivé » s'affiche sur l'écran du tableau de bord : « Démarrez manuellement le moteur » ; le bouton-poussoir **START ENGINE STOP** se mettra à clignoter.


Mettre le moteur en marche

- *Véhicule avec boîte manuelle* : mettez le levier de vitesses au point mort, actionnez l'embrayage et maintenez-le jusqu'à ce que le moteur démarre.
- *Véhicule avec boîte automatique* : mettez le levier de sélection sur la position **P** ou **N**, actionnez la pédale de frein et maintenez-la jusqu'à ce que le moteur démarre.
- Appuyez sur la touche de démarrage  **fig. 147** sans appuyer sur l'accélérateur. Le moteur ne pourra démarrer qu'en présence d'une clé valide dans le véhicule. Après avoir

démarré le moteur, le bouton-poussoir **START ENGINE STOP** s'allume pour indiquer que le moteur est en marche.

- Lorsque le moteur aura démarré, relâchez le bouton de démarrage.
- Si le moteur ne démarre pas, interrompez la procédure de lancement et retentez-la au bout d'une minute environ. Si nécessaire, réalisez un démarrage d'urgence  page 219.

Sur les véhicules diesel, il se peut que le moteur démarre quelques instants plus tard lorsqu'il fait froid. Pendant le préchauffage, le témoin  reste allumé. Le temps du préchauffage, ne branchez aucun dispositif électrique principal, car cela solliciterait inutilement la batterie.

Le temps de préchauffage dépend de la température extérieure et de celle du liquide de refroidissement. Lorsque le moteur est à sa température de fonctionnement ou que la température extérieure est supérieure à +8°C, le témoin  reste allumé pendant 1 seconde environ. Cela veut dire que vous pouvez faire démarrer le moteur presque immédiatement.

Mise en marche d'un moteur diesel après avoir laissé le réservoir vide

Si vous avez roulé jusqu'à l'épuisement complet du carburant d'un véhicule diesel, le démarrage du moteur après avoir fait le plein peut durer plus longtemps que d'habitude – jusqu'à environ une minute. Cela est dû au fait

que le système de carburant doit d'abord éliminer l'air.

AVERTISSEMENT

Ne laissez jamais tourner le moteur dans un endroit confiné – risque d'intoxication !

- Les gaz d'échappement du moteur contiennent, entre autres, du monoxyde de carbone, un gaz toxique inodore et incolore dont l'inhalation peut faire perdre connaissance et entraîner la mort.


AVERTISSEMENT

Ne sortez pas du véhicule avec le moteur en marche, surtout si un rapport est engagé. Le véhicule risque de se déplacer soudainement ou de provoquer une situation inattendue et provoquer des dommages, un incendie ou des blessures graves.

AVERTISSEMENT

N'utilisez jamais d'aérosols pour démarrage à froid, ils pourraient exploser ou entraîner une montée en régime soudaine du moteur et provoquer des blessures.

ATTENTION

- Vous risquez d'endommager le starter ou le moteur si vous essayez de le rallumer juste après l'avoir éteint.
- Avec le moteur à froid, évitez les régimes élevés, les accélérations à plein gaz et de 

trop le solliciter – risque de panne du moteur !


Conseil antipollution

Ne faites pas chauffer le moteur en le faisant fonctionner lorsque le véhicule est arrêté. Démarrez immédiatement et adoptez une conduite douce. Le moteur atteint ainsi plus rapidement sa température de fonctionnement et les émissions de polluants sont moindres.

Nota

- Lors du démarrage du moteur, les gros consommateurs électriques sont temporairement désactivés.
- Lors du démarrage du moteur à froid, les bruits peuvent brièvement augmenter. Ce phénomène est normal et il n'y a donc pas lieu de s'inquiéter.
- À des températures inférieures à +5 °C (+41 °F), un peu de fumée peut s'échapper du dessous des véhicules diesel lorsque le chauffage d'appoint supplémentaire à carburant est activé.

Éteindre le moteur

- Stoppez complètement le véhicule » » .
- Si le changement est manuel, appuyez sur l'embrayage complètement ou désengagez-

le. Si est équipé d'une boîte automatique, placez le levier sélecteur en position P.

- Actionnez le frein de stationnement électronique.
- Appuyez brièvement sur la touche de démarrage » » **fig. 147.**

AVERTISSEMENT

N'arrêtez jamais le moteur tant que le véhicule se déplace. Cette situation peut provoquer un accident, des blessures graves et la perte de contrôle du véhicule.

- Les airbags et les rétracteurs de ceintures sont inactifs lorsque le contact d'allumage est coupé.
- Le servofrein ne fonctionne pas lorsque le moteur est coupé. Vous devez donc exercer une force plus importante pour freiner le véhicule.
- La direction assistée ne fonctionne pas lorsque le moteur est coupé. Lorsque le moteur est coupé, il est nécessaire de déployer plus de force pour braquer.
- Si vous coupez le contact, le verrouillage de la colonne de direction risque d'être activé et il vous serait impossible de contrôler le véhicule.

AVERTISSEMENT

Munissez-vous toujours de la clé lorsque vous quittez le véhicule. Cela est particulièrement important lorsque des enfants

restent dans le véhicule, puisqu'ils pourraient faire démarrer le moteur ou actionner des équipements électriques (tels que les lève-vitres électriques) – risque d'accident !

ATTENTION

- Si vous vous arrêtez et que le système Start-Stop* coupe le moteur, le contact d'allumage reste activé. Avant de quitter le véhicule, assurez-vous que le contact d'allumage est désactivé, sinon, la batterie risquerait de se décharger.
- Si vous avez roulé longtemps avec le moteur à haut régime, il pourrait surchauffer en l'arrêtant. Pour ne pas l'endommager, laissez-le tourner pendant deux minutes environ au ralenti et au point mort avant de l'arrêter.

Nota

Après l'arrêt du moteur, le ventilateur du radiateur peut continuer de tourner pendant encore 10 minutes - même si le contact d'allumage est coupé. Il peut aussi se remettre en marche au bout d'un certain temps si la température du liquide de refroidissement augmente en raison de la chaleur accumulée dans le compartiment-moteur ou si ce dernier chauffe encore plus parce qu'il est exposé au soleil.

Antidémarrage électronique

L'antidémarrage empêche le démarrage non autorisé de votre véhicule.

Une puce électronique se trouve dans la clé. Elle permet de désactiver automatiquement l'antidémarrage.

L'antidémarrage est activé automatiquement lorsque la clé se trouve à l'extérieur du véhicule.

L'écran du tableau de bord indique le message d'information suivant : **SAFE**, il est alors impossible de mettre le véhicule en marche.

C'est la raison pour laquelle le moteur ne peut être lancé qu'avec une clé d'origine SEAT codée correctement.

Nota

Le fonctionnement irréprochable de votre véhicule n'est garanti que par l'utilisation de clés d'origine SEAT.

Fonction de démarrage d'urgence



Fig. 148 Sur la console centrale : démarrage d'urgence.

Si aucune clé valide n'a été reconnue à l'intérieur du véhicule, vous devrez réaliser un démarrage d'urgence. Une indication appropriée apparaîtra sur l'écran du combiné d'instruments. Cela peut être le cas lorsque la pile de la clé du véhicule est très usée :

- Immédiatement après avoir appuyé sur le bouton de démarrage, mettez la clé dans le porte-gobelets de la console centrale » **fig. 148**, le plus proche possible du logo Kessy.
- L'allumage se connecte automatiquement et, le cas échéant, le moteur démarre.

Indications destinées au conducteur à l'écran du tableau de bord

Appuyez sur l'embrayage

- Ce message s'affiche lorsque le conducteur n'appuie pas sur la pédale d'embrayage pour démarrer le moteur sur les véhicules équipés d'une boîte mécanique. Le moteur démarre uniquement si vous appuyez sur la pédale d'embrayage.

Appuyez sur la pédale de frein

- Ce message s'affiche lorsque le conducteur n'appuie pas sur la pédale de frein pour démarrer le moteur sur les véhicules équipés d'une boîte automatique.

Sélectionnez N ou P

- Ce message s'affiche en démarrant ou en arrêtant le moteur lorsque le levier de sélection de la boîte automatique ne se trouve pas sur la position **P** ou **N**. Le moteur démarre et s'arrête uniquement sur ces positions.

Sélection de P ; le véhicule peut se déplacer ; les portes peuvent se fermer uniquement sur P.

- Le message pour le conducteur s'affiche pour des raisons de sécurité, avec un signal sonore d'avertissement si après avoir éteint le moteur, le levier de sélection de la boîte automatique n'est pas sur la position **P**. Placez le »

levier de sélection sur **P**, sinon, le véhicule pourrait se déplacer.

Boîte de vitesses : levier sélecteur en position de marche !

- Ce message s'affiche lorsque le levier de sélection ne se trouve pas sur la position **P** au moment de l'ouverture de la porte du conducteur. En outre, un vibreur retentit. Placez le levier sélecteur sur **P**, sinon, le véhicule pourrait se déplacer.

Contact d'allumage mis

- Lorsque la porte du conducteur s'ouvre et que le contact d'allumage est mis, ce message destiné au conducteur et accompagné d'un vibreur s'affiche.

Fonction « My Beat »

La fonction « My Beat » est disponible sur les véhicules dotés d'une clé confort. Cette fonction offre une indication supplémentaire du système de démarrage du véhicule.

Lorsque vous accédez au véhicule, le bouton de démarrage »» fig. 147 clignote pour attirer l'attention.

Lorsque le contact est allumé/éteint, le bouton de démarrage clignote. Lorsque le contact est éteint, au bout de quelques secondes, le bouton de démarrage s'éteint.

Une fois le moteur en marche, le voyant du bouton de démarrage reste fixe pour indiquer que le moteur tourne. Le délai qui s'écoule entre le démarrage du moteur à l'aide du bouton de démarrage et le moment où l'éclairage clignotant devient fixe dépend des caractéristiques spécifiques à chaque motorisation. Lorsque le moteur est arrêté par le bouton de démarrage, il clignote à nouveau.

Sur les véhicules **avec système Start-Stop**, la fonction « My Beat » offre des informations supplémentaires :

- Lorsque le moteur s'arrête pendant la phase Stop, le bouton de démarrage reste allumé, car même si le moteur est arrêté, le système Start-Stop est actif.
- Si le moteur ne parvient pas à redémarrer via le système Start-Stop, »» page 220, et doit être démarré manuellement, le bouton clignote pour indiquer cette situation.

Système Start-Stop*

Témoins

Témoin allumé

Le système Start-Stop est disponible, mais l'extinction automatique du moteur est active.

Témoin allumé

Le système Start-Stop n'est pas disponible ou a été déconnecté.

Indications destinées au conducteur à l'écran du tableau de bord

Système Start-Stop désactivé. Démarrez le moteur manuellement

- Cette indication destinée au conducteur indique que le système Start-Stop **ne** peut pas redémarrer le moteur.

Système Start-Stop : Défaut ! Fonction indisponible

- Il existe un dysfonctionnement sur le système Start-Stop. Rendez-vous en atelier pour y remédier.

Description et fonctionnement

Le système Start-Stop peut vous aider à réduire la consommation de carburant et les émissions de CO₂.

En mode arrêt/démarrage, le moteur s'arrête automatiquement lorsque le véhicule s'arrête ou est en train de s'arrêter. Le contact d'allumage reste activé. Lorsque vous en aurez besoin, le moteur démarrera automatiquement.

Dans cette situation, le voyant de la touche **START ENGINE STOP** reste fixe.

Lorsque le contact est mis, le système Start-Stop est activé automatiquement.

Le système d'infodivertissement permet de consulter d'autres informations concernant le système Start-Stop : appuyez sur la touche de fonction ⓘ > **Info du véhicule** > **État du véhicule**.

Véhicules équipés d'une boîte mécanique

- Avant d'arrêter ou lorsque celui-ci est à l'arrêt, passez au point mort et relâchez la pédale d'embrayage. Le moteur s'arrêtera. Le témoin (A) s'affichera à l'écran. Le moteur peut être arrêté avant l'arrêt complet (environ 7 km/h).
- Lorsque vous appuyerez sur la pédale d'embrayage, le moteur redémarrera. Le témoin s'éteint.

Véhicules équipés d'une boîte automatique

- Freinez jusqu'à l'arrêt et maintenez votre pied sur la pédale de frein ou activez le système Auto Hold pour que le véhicule reste immobilisé. Le moteur s'arrêtera. Le témoin (A) s'affichera à l'écran. Le moteur peut être arrêté avant son arrêt complet (environ 7 ou 2 km/h en fonction de la boîte de vitesses du véhicule).¹⁾

• Lorsque vous relâchez la pédale de frein, le moteur redémarrera. Le témoin s'éteint. Avec le système Auto Hold activé, le moteur ne démarre pas si le conducteur ne retire pas le pied de la pédale de frein. Le démarrage a lieu lorsqu'il appuie sur la pédale d'accélérateur.

Exigences de base pour le mode arrêt/démarrage



- La portière du conducteur doit être fermée.
- Le conducteur doit attacher sa ceinture de sécurité.
- Le capot moteur est fermé.
- Le moteur a atteint la température de fonctionnement.
- La marche arrière n'est pas enclenchée.
- Le véhicule ne se trouve pas dans une pente prononcée.

Le moteur ne s'éteint pas pour diverses raisons

Avant d'arrêter le véhicule, le système vérifie que certaines conditions sont remplies. Le moteur ne s'arrête **pas**, par exemple, dans les situations suivantes :

- Le moteur n'a toujours pas atteint la température pour le mode d'arrêt/démarrage.
- La température sélectionnée dans le climatiseur n'est pas atteinte.
- La température intérieure est très élevée/basse.
- La touche de fonction de dégivrage est activée »» page 158.
- L'aide au stationnement* est activée.
- La batterie est très déchargée.
- Le volant est très braqué, ou en cours de braquage.
- En cas de risque d'embuage.
- Après avoir engagé la marche arrière.
- En cas de pente très raide.
- Dans un embouteillage, après le cinquième arrêt, le moteur ne s'arrêtera plus.
- Avec l'ESC désactivé.
- Après un freinage d'urgence ou une perte d'adhérence sur la chaussée.
- Avec une remorque attelée.
- Dans un embouteillage, après le cinquième arrêt, le véhicule ne s'arrêtera plus.
- Lorsque la charge de la batterie est basse.
- Pendant la régénération du filtre à particules (moteurs diesel).

¹⁾ Sur la version mHEV (semi-hybride) à partir de 20 km/h.

L'écran du combiné d'instruments affichera le message  ; en outre, sur le système d'information du conducteur*, START STOP .

Le moteur démarre de lui même

À l'arrêt, le mode normal du système peut être interrompu dans les situations suivantes. Le moteur se remet en marche sans l'intervention du conducteur.

- La température intérieure est différente de celle sélectionnée sur le climatiseur.
- La touche de fonction de dégivrage est activé » page 158.
- Le frein a été activé plusieurs fois de suite.
- La batterie est trop déchargée.
- Grande consommation électrique.
- Le véhicule roule vers l'avant ou vers l'arrière avec le moteur éteint.
- Avec l'ESC désactivé.
- Le conducteur actionne la pédale de l'accélérateur (boîte automatique) ou de l'embrayage (boîte manuelle).
- Le volant est légèrement tourné (sauf sur la version mHEV).
- Lorsque l'air conditionné est allumé.

Informations supplémentaires concernant la boîte automatique

Le moteur s'arrête lorsque le levier sélecteur se trouve sur les positions **P**, **D**, **N** y **S**, ainsi

qu'en mode Tiptronic. Lorsque le levier sélecteur est sur **P**, le moteur reste à l'arrêt, même lorsque vous relâchez la pédale de frein. Pour redémarrer le moteur, vous devez actionner la pédale de l'accélérateur ou enclencher d'autres vitesses et relâcher le frein.

Placer le levier sélecteur sur **R** à l'arrêt, le moteur redémarre.

Passez de **D** à **P** pour empêcher le moteur ne démarre accidentellement en passant par **R**.

Informations supplémentaires concernant le système Adaptive Cruise Control (ACC)

Sur les véhicules équipés de l'ACC, le moteur redémarre dans certaines circonstances si le capteur radar détecte que le véhicule précédent se remet à avancer.

AVERTISSEMENT

- **Ne coupez jamais le moteur avant que le véhicule ne soit complètement à l'arrêt. Le fonctionnement des freins et de la direction n'est pas totalement garanti. De même, vous aurez besoin de plus de force pour manœuvrer le volant ou pour freiner. Vous pourriez subir un accident et même des blessures graves.**
- **Pour éviter des blessures, assurez-vous que le système Start-Stop est désactivé lorsque vous travaillez dans le compartiment-moteur » page 223.**

ATTENTION

Le système Start-Stop devra toujours être désactivé lors du passage à gué de zones inondées » page 236.

Nota

- **Sur les véhicules équipés d'une boîte automatique, vous pouvez contrôler vous-même si le moteur doit s'arrêter ou non en diminuant ou en augmentant la force de freinage appliquée. Par exemple, si vous appuyez doucement sur la pédale de frein dans des embouteillages avec des arrêts et des démarrages fréquents, aucun arrêt du moteur ne se produira tant que le véhicule sera à l'arrêt. Dès que vous appuyerez fortement sur la pédale de frein, le moteur s'arrêtera.**
- **À l'arrêt, vous devez maintenir la pédale de frein enfoncée pour vous assurer qu'elle ne bouge pas.**
- **Sur avec boîte manuelle, si le moteur « cale », vous pouvez le redémarrer en appuyant immédiatement sur la pédale d'embrayage.**
- **Sur des véhicules avec boîte automatique, si le levier est engagée sur la position D, N ou S après avoir passé la marche arrière, il faudra conduire à plus de 10 km/h (6 mph) afin que le système soit à en état d'arrêter le moteur.**

Activer et désactiver manuellement le système Start-Stop



Fig. 149 Sur l'écran du système d'infodivertissement : système Start-Stop activé. [A] Vue dans le menu principal. [B] Vue avec le système d'infodivertissement éteint.

Si vous ne souhaitez pas utiliser le système, vous pouvez le désactiver manuellement à travers le système d'infodivertissement :

- Sélectionnez > Aide à la conduite.

Lorsque le symbole (A) est allumé de couleur orange **» fig. 149**, le système est activé et procédera à l'arrêt et au démarrage. Si le symbole (A) est allumé en blanc, le système est désactivé.

Nota

Le système se met en marche chaque fois que le moteur est éteint volontairement.

Boîte de vitesses mécanique

Changer de vitesse

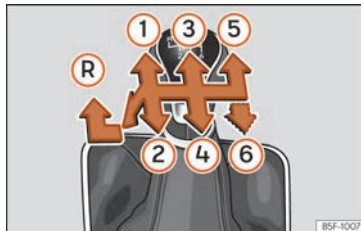


Fig. 150 Schéma d'une boîte mécanique 5 vitesses ou 6 vitesses.

Les positions des vitesses sont représentées sur le levier de vitesses **» fig. 150**.

- Appuyez à fond sur la pédale d'embrayage.
- Amenez le levier de vitesses sur la position souhaitée.
- Relâchez l'embrayage.

Engager la marche arrière

Passez la marche arrière uniquement lorsque le véhicule est à l'arrêt.

- Appuyez à fond sur la pédale d'embrayage.
- Au point mort, appuyez sur le levier de vitesses, déplacez-le complètement vers la gauche puis vers l'avant pour passer la marche arrière **» fig. 150 (R)**.
- Relâchez l'embrayage.

Rétrogradage

En conduisant, le rétrogradage doit toujours s'effectuer de manière progressive, c'est-à-dire, à la vitesse immédiatement inférieure et lorsque le régime-moteur n'est pas trop élevé **» Δ**. Rétrograder en sautant une ou plusieurs vitesses à haute vitesse ou à des régimes élevés du moteur peut endommager l'embrayage et la boîte de vitesses, même si la pédale d'embrayage est enfoncée **» !**.

AVERTISSEMENT

Quand le moteur tourne, le véhicule se déplace dès qu'une vitesse est enclenchée et que vous levez le pied de la pédale d'embrayage. Cela se produit également si le frein de stationnement est connecté.

- **Ne passez jamais la marche arrière tant que le véhicule est en mouvement.**

»

⚠ AVERTISSEMENT

Si vous rétrogradez de manière inappropriée en sélectionnant une vitesse trop basse, vous pouvez provoquer le contrôle du véhicule et provoquer un accident : risque de blessures graves.

ⓘ ATTENTION

En circulant à grande vitesse ou à des régimes élevés, si vous passez à une vitesse trop basse, vous pouvez provoquer des dommages considérables sur l'embrayage et la boîte de vitesses. Ceci peut arriver même en maintenant la pédale d'embrayage enfoncée sans embrayer.

ⓘ ATTENTION

Tenez compte de ce qui suit afin d'éviter des dégâts et une usure prématurée :

- En conduisant, ne posez pas votre main sur le levier de vitesses. La pression de la main est transmise aux fourchettes de la boîte de vitesses.
- Ne laissez pas le pied appuyé sur la pédale d'embrayage ; bien que la pression semble insignifiante, cela peut provoquer une usure prématurée du disque d'embrayage. Utilisez le repose-pied tant que vous ne devez pas changer de vitesse.
- Assurez-vous que le véhicule est totalement arrêté avant de passer la marche arrière.

- Appuyez toujours à fond sur la pédale d'embrayage à chaque fois que vous changez de vitesse.
- Ne laissez pas le véhicule à l'arrêt dans une pente avec le moteur en marche et l'embrayage « en train de patiner ».

Boîte automatique/boîte automatique DSG*

Introduction

Votre véhicule est équipé d'une boîte mécanique à régulation électronique. La transmission des forces entre le moteur et la boîte de vitesses s'opère via deux embrayages indépendants. Ceux-ci remplacent le convertisseur de couple des boîtes automatiques conventionnelles et vous permettent d'accélérer le véhicule sans interruption sensible de la force de traction.

Le système **Tiptronic** permet également de changer les vitesses *manuellement* » page 226, Passer les rapports en mode Tiptronic.

Témoins

Ⓢ Il s'allume en vert

Vous n'appuyez pas sur la pédale de frein. Appuyez sur la pédale de frein pour sélectionner un rapport de vitesses.

Ⓢ Il clignote en vert

La touche de verrouillage du levier de sélection n'est pas activée. Le déplacement du véhicule est verrouillé. Activez le verrouillage du levier sélecteur.

Positions du levier de sélection




Fig. 151 Sur la console centrale : levier de sélection.

La position du levier est indiquée par l'éclairage du symbole correspondant. La position dans laquelle il se trouve apparaît également


à l'écran pour les positions de boîte manuelle **M**, **D**, **S** et **E** (lorsque le mode de conduite ECO »» page 232 est sélectionné).

P – Frein de parking

Le bouton-poussoir **P** permet de bloquer les roues motrices. Il suffit d'appuyer sur **P** avec le véhicule arrêté »» .

Pour que le bouton **P** fonctionne, vous devez en même temps actionner la pédale de frein.


R – Marche arrière

La marche arrière doit être uniquement engagée lorsque le véhicule est à l'arrêt et le moteur tourne au ralenti »» .

Pour engager la marche arrière **R**, vous devez en même temps actionner la pédale de frein. Avec le contact mis, les feux de recul s'allument en engageant la marche arrière **R**.

N – Point mort

Dans cette position, la boîte de vitesses est au point mort.

Appuyez sur la pédale de frein pour passer de la position **N** à **D/S** à des vitesses inférieures à 3 km/h (2 mph) ou à l'arrêt »» .

D/S – Position permanente de marche avant

La position **D/S** permet d'utiliser la boîte de vitesses en mode Normal (**D**) ou Sport (**S**).

Pour sélectionner le mode Sport **S**, poussez le levier vers l'arrière. Poussez à nouveau le levier pour revenir en mode normal **D**. Le mode de conduite sélectionné apparaît sur l'écran du tableau de bord.

En mode Normal (**D**), la boîte sélectionne le rapport optimal. Celui-ci dépend de la charge du moteur, de la vitesse du véhicule et du programme de régulation dynamique.

Le mode Sport (**S**) doit être sélectionné pour une conduite sportive. La puissance du moteur est exploitée au maximum. À l'accélération, les changements de vitesses sont perceptibles.

Dans certaines circonstances (par exemple, sur les routes de montagne), il peut être judicieux de passer en mode tiptronic »» page 226 pour adapter le rapport de vitesse aux conditions de route.

Verrouillage du levier sélecteur

Le verrouillage du levier de sélection empêche de passer involontairement un rapport lorsque l'on se trouve sur la position **N**, et donc de mettre le véhicule en mouvement accidentellement.

Appuyez sur la pédale de frein lorsque le contact est mis et maintenez-la enfoncée.

Rappel au conducteur : lorsque le levier est sur la position **N**, l'indication suivante s'affiche à l'écran :

Pour enclencher une vitesse à l'arrêt, actionnez la pédale de frein.

Le levier ne se verrouille pas lors d'un bref passage sur la position **N** (de **R** à **D**). Ceci permet, par exemple, d'aider le véhicule lorsque celui-ci est embourbé « en le balançant ». Si le levier reste plus d'une seconde dans la position **N** sans que vous appuyiez sur la pédale de frein et à une vitesse inférieure à 5 km/h (3 mph), le verrouillage du levier sélecteur s'enclenche.

AVERTISSEMENT

- Lorsque le véhicule est arrêté, veillez à ne pas appuyer sur l'accélérateur. Le véhicule se met immédiatement en marche même si le frein de stationnement est serré, ce qui risquerait de provoquer un accident.
- Ne placez jamais le levier sur la position **R** pendant la conduite. Il existe un risque d'accident ou de panne.
- Avec le moteur en marche et le levier dans n'importe quelle position [sauf **P**], vous devez maintenir la pédale de frein enfoncée, car même au ralenti, la transmission de force n'est pas complètement interrompue.
- Lorsque vous sélectionnez une vitesse avec le véhicule à l'arrêt et le moteur en marche, il ne faut pas accélérer. S'il n'est pas fermé, il existe des risques d'accident ! »

- Le conducteur ne doit jamais quitter son véhicule alors que le moteur tourne et qu'une vitesse est enclenchée. Enclenchez le frein de stationnement électronique et appuyez sur le verrouillage de stationnement (P).

Nota

- Si, pendant la conduite, vous positionnez par inadvertance le levier sur la position N, relâchez la pédale de l'accélérateur et attendez que le moteur tourne au ralenti avant de repasser en position D ou S.
- Si l'alimentation électrique est interrompue avec le verrouillage de stationnement P activé, le levier ne pourra pas être déplacé. Dans ce cas, vous pouvez effectuer un déverrouillage d'urgence. Dans ce cas, faites appel au personnel spécialisé en mesure de vous dépanner.

Nota

- Si le verrouillage du levier ne s'enclenche pas, il y a une anomalie. La transmission est interrompue pour éviter que le véhicule ne se mette en mouvement par accident. Pour que le verrouillage du levier s'encastre à nouveau, procédez comme suit :
 - Avec boîte 6 vitesses : actionnez la pédale de frein et relâchez-la à nouveau.
 - Avec boîte 7 vitesses : actionnez la pédale de frein. Placez le levier sur la position N puis engagez une vitesse.

- Si malgré le fait d'enclencher une vitesse, le véhicule n'avance et ne recule pas, procédez comme suit :

- Lorsque le véhicule ne se déplace pas dans la direction souhaitée, il se peut que le système n'ait pas correctement passé la vitesse. Appuyez sur la pédale de frein et repassez la vitesse.
- Si le véhicule ne se déplace toujours pas dans la direction souhaitée, cela signifie que vous êtes en présence d'un dysfonctionnement du système. Faites appel à un spécialiste et faites contrôler le système.

Passer les rapports en mode Tiptronic



Fig. 152 Volant : palettes pour boîte automatique.

Le Tiptronic permet au conducteur de changer de vitesse manuellement.

Lors du passage au programme Tiptronic, le rapport actuel est maintenu. Ceci est possible tant que le système ne change pas de vitesse automatiquement du fait de la situation de la circulation à ce moment précis.

Manipulation du Tiptronic à l'aide des palettes au volant

Les palettes de changement de vitesses peuvent être utilisées avec le levier de sélection sur la position D/S.

- Appuyez sur la plaquette (+) pour passer une vitesse supérieure »» fig. 152.
- Appuyez sur la plaquette (-) pour passer une vitesse inférieure.
- Pour désactiver le mode Tiptronic, tirez sur la palette de droite vers le volant pendant environ 1 seconde.

Si les palettes ne sont pas utilisées pendant un certain temps, le mode Tiptronic s'arrêtera automatiquement.

ATTENTION

- Lors de l'accélération, si aucune vitesse supérieure n'est sélectionnée, elle changera automatiquement peu de temps avant d'atteindre le régime maximal autorisé.
- De plus, si vous sélectionnez un rapport inférieur, le système ne change pas tant

qu'il ne détecte pas que le moteur n'a pas atteint le régime maximal.

Conduite avec la boîte automatique

Le passage à un rapport supérieur ou inférieur est automatique.

Le moteur ne peut démarrer qu'avec le levier sur la position **N** et le bouton-poussoir **P** doit être allumé (le verrouillage de stationnement est toujours activé).

Conduite sur une route à forte déclivité

Dans certaines circonstances, il peut être avantageux d'utiliser le mode Tiptronic pour sélectionner le rapport manuellement en fonction des conditions de route » » ⚠.

S'arrêter/Se garer

Pour se garer sur terrain plat, il suffit d'appuyer sur le bouton **P** » » fig. 151. En pente, il faut tout d'abord enclencher le frein de stationnement et appuyer sur le bouton **P**.

Si vous ouvrez la porte du conducteur et que vous n'avez pas appuyé sur le bouton **P**, le véhicule pourrait se déplacer. L'avertissement suivant apparaît sur l'écran du combiné d'instruments : ⚠ **Boîte de vitesses : Te-**

vier de sélection en position de marche ! En outre, un vibreur retentit.

S'arrêter sur une route à forte déclivité

Enfoncez *toujours* la pédale de frein fermement pour empêcher le mouvement du véhicule ; enclenchez le frein de stationnement électronique si nécessaire » » ⚠.

N'accélérez pas avec un rapport enclenché pour empêcher la voiture de rouler en descente, » » ⚠.

Démarrer en côte avec la fonction Auto Hold

- Après avoir enclenché un rapport, retirez le pied de la pédale de frein et accélérez doucement.

Démarrer en côte sans la fonction Auto Hold

- Tirez sur la touche de frein de stationnement électronique.
- Après avoir enclenché un rapport, accélérez prudemment et appuyez sur la touche de frein de stationnement électronique.

Programme d'urgence

Si l'écran du combiné d'instruments indique toutes les positions du levier sélecteur sur fond clair, cela signifie qu'un défaut est présent sur le système ; la boîte automatique fonctionnera alors avec le programme d'ur-

gence. Avec le programme d'urgence, il est encore possible de conduire le véhicule, mais à vitesse réduite et pas à tous les rapports. Il est également possible que **la marche arrière ne soit pas disponible**.

Kick-down

Le dispositif kick-down permet une accélération maximale avec le levier sur les positions **D**, **S** ou en mode Tiptronic.

Si vous appuyez à fond sur la pédale d'accélérateur, la boîte de vitesses automatique rétrograde en fonction de la vitesse et du régime moteur. Cela permet de profiter de l'accélération maximale du véhicule » » ⚠.

Le passage à la vitesse immédiatement supérieure n'a lieu que lorsque le régime maximal prédéfini pour chaque vitesse est atteint.

⚠ AVERTISSEMENT

Lisez et tenez compte des avertissements de sécurité » » ⚠ au chapitre Positions du levier de sélection à la page 225.

- **Ne faites pas patiner les freins ou n'appuyez pas trop souvent ou trop longtemps sur la pédale de frein sous peine de surchauffe des freins. Cela réduit la puissance de freinage, augmente la distance de freinage ou provoque même une panne du système de freinage.**


»

- Si vous devez vous arrêter en côte, maintenez le véhicule à l'arrêt avec la pédale de frein ou le frein de stationnement.

⚠ AVERTISSEMENT

Tenez compte du fait que sur les routes verglacées ou glissantes, les roues motrices peuvent patiner lorsque vous actionnez le dispositif kick-down – risque de dérapage !

ⓘ ATTENTION

- Lors d'un arrêt en côte, n'essayez pas d'empêcher le véhicule de passer une vitesse en d'accélérer. Ceci pourrait échauffer et endommager la boîte automatique.
- Si vous laissez le véhicule rouler avec le moteur arrêté et le levier en position N, la boîte automatique sera endommagée par manque de lubrification.
- Dans certaines situations de conduite ou de circulation, la boîte peut surchauffer et être endommagée ! Si le témoin  s'allume, arrêtez le véhicule au plus vite et attendez qu'elle refroidisse » page 230.
- Si la boîte de vitesses fonctionne avec le programme d'urgence, rendez-vous sans

plus attendre dans un atelier spécialisé pour réparer le défaut.



Système Launch-control

✓ Cela vaut pour les véhicules diesel d'une puissance supérieure à 125 kW et pour les véhicules essence d'une puissance supérieure à 140 kW.

Le système Launch-control offre une accélération maximale à l'arrêt.

Condition : le moteur a atteint sa température de fonctionnement et le volant n'est pas braqué.

Le régime-moteur du système Launch-control diffère pour un moteur à essence et un moteur diesel.

Pour utiliser le système Launch-control, désactivez le contrôle de traction (TCS) ou activez le mode ESC Sport depuis le menu du système d'infodivertissement : appuyez sur la touche de fonction  > Aide à la conduite > Menu ESC. Le voyant  reste allumé ou clignote lentement selon si le véhicule dispose ou non d'un système d'information du conducteur*.

Sur les véhicules équipés du système d'information du conducteur, un témoin ESP est allumé en permanence et le message **Contrôle de stabilité désactivé** (provisoire) s'affiche sur le combiné d'instruments pour signaler la désactivation.

- Lorsque le moteur est en marche, désactivez le contrôle de traction (TCS) ou activez le mode ESC Sport » page 279¹⁾.
- Appuyez sur la pédale de frein avec votre pied gauche et maintenez-la enfoncée pendant au moins 1 seconde.
- Placez le levier sélecteur sur la position **S** ou Tiptronic, ou alors sélectionnez le mode de conduite **sport** du SEAT Drive Profile* » page 232.
- Avec le pied droit, actionnez la pédale d'accélérateur à pleins gaz ou jusqu'au point de kickdown. Le régime-moteur passe à environ 3 200 tr/min (moteur à essence) ou à environ 2 000 tr/min (moteur diesel).
- Enlevez le pied gauche de la pédale de frein. Le véhicule se met en marche avec l'accélération maximale.

¹⁾ Véhicules sans système d'information du conducteur : le voyant clignote lentement. Véhicules avec système d'information du conducteur : le voyant reste allumé.

⚠️ AVERTISSEMENT

- Adaptez toujours votre conduite au trafic.
- Utilisez le système Launch-control uniquement si l'état de la route et les conditions de circulation l'autorisent et si vous ne gênez et ne mettez pas en danger les autres usagers de la route par votre façon de conduire et le pouvoir d'accélération de votre voiture.
- Veillez à ce que le système ESC reste activé. N'oubliez pas que les roues peuvent patiner et que le véhicule peut déraiper lorsque les systèmes TCS et ESC sont désactivés. Risque d'accident !
- Après avoir commencé à rouler, vous devriez activer le TCS ou désactiver à nouveau le mode « Sport » de l'ESC depuis le système d'infodivertissement : touche de fonction  > Aide à la conduite.

Nota

- Après avoir utilisé le système Launch-control, il est possible que la température de la boîte de vitesses ait augmenté considérablement. Dans ce cas, le système peut rester hors service quelques minutes. Après la phase de refroidissement, vous pourrez réutiliser le système.
- En accélérant avec le système Launch-control toutes les pièces du véhicule sont soumises à un grand effort. Cela peut entraîner une usure accrue.

Assistant de maintien de la vitesse en descente*

En fonction de la pente et avec le levier en position **D/S**, la pédale de frein permet d'activer l'assistant de maintien de la vitesse en descente. La boîte engage un rapport plus court approprié.

Dans les limites de la logique, l'assistant essaie de maintenir la vitesse à laquelle le véhicule circulait au moment du freinage. Il peut être nécessaire de corriger la vitesse en appuyant sur le frein.

L'assistant ne peut réduire que jusqu'au 3ème rapport. Dans des pentes très raides, il est possible que vous deviez passer en mode Tiptronic et réduire ainsi manuellement jusqu'à la 2e ou la 1ère vitesse pour tirer parti du frein moteur et éviter ainsi de surcharger le système de freinage.

L'assistant de maintien de la vitesse en descente se désactive de nouveau lorsque la déclivité de la descente diminue ou lorsque vous appuyez sur la pédale d'accélérateur.

Sur les véhicules équipés du régulateur de vitesse* **» page 237**, l'assistant de maintien de la vitesse en descente s'active aussitôt que la vitesse a été programmée.

⚠️ AVERTISSEMENT

L'assistant de maintien de la vitesse en descente ne peut pas dépasser les limites imposées par les lois de la physique. C'est pourquoi il ne peut pas maintenir une vitesse constante dans toutes les situations. **Soyez toujours vigilant et prêt à freiner !**


Mode Inertie

Le mode Inertie vous permet de parcourir certaines sections sans utiliser l'accélérateur, ce qui permet d'économiser du carburant. Utilisez le mode Inertie pour « laisser le véhicule en roues libres » à l'avance.

Activation du mode Inertie

Condition : levier en position **D**, pente inférieure à 12 % et vitesse comprise entre 20 et 130 km/h (12 et 80 mph).

- Levez doucement le pied de l'accélérateur.

L'indication s'affiche sur le combiné d'instruments , la vitesse engagée disparaît et dans la consommation actuelle apparaît le texte **Inertie**.

La vitesse se désengage automatiquement et le véhicule roule en roues libres, sans frein moteur. Le moteur tourne au ralenti pendant que le véhicule roule. **»**

Désactivation du mode d'inertie

- Appuyez sur la pédale de frein ou l'accélérateur.

Pour activer à nouveau le mode Inertie du moteur, retirez simplement le pied de l'accélérateur.

L'application combinée du **mode d'inertie** (= distance prolongée avec moins d'énergie) et de la **déconnexion par inertie** (= distance plus courte sans besoin de carburant) permet d'améliorer la consommation de carburant et l'équilibre des émissions.

Dans le cas où le véhicule a **SEAT Profil d'entraînement »»** page 232, le mode d'inertie peut être activé dans les modes **Normal, Eco** et **individuels**. En mode **Eco** l'activation fonctionne quand les conditions de fonctionnement sont remplies quelle que soit la finesse avec laquelle l'accélérateur est retiré.

AVERTISSEMENT

- Si vous avez activé le mode d'inertie, n'oubliez pas, en vous approchant d'un obstacle et en relâchant l'accélérateur, que le véhicule ne décélèrera pas de manière habituelle : risque d'accident !
- Lorsque vous utilisez le mode d'inertie en descente, le véhicule peut prendre de la vitesse : risque d'accident !


- Si d'autres conducteurs conduisent votre véhicule, informez-les du mode d'inertie.

Nota

- L'indication pour le conducteur Inertie n'apparaît qu'avec la consommation actuelle. En mode Inertie, le rapport n'est plus affiché [par exemple, « D » ou « E » apparaît à la place de « D7 » ou « E7 »].
- Dans des pentes supérieures à 15 %, le mode Inertie se désactive automatiquement.
- Dans le cas de TDI, les moteurs TGI et 2.0l TSI le mode d'inertie ne fonctionnent que dans le mode de conduite Eco.


Indications à l'écran du tableau de bord

Embrayage


 **Embrayage en surchauffe ! Veuillez vous arrêter !**

- L'embrayage a surchauffé et pourrait être endommagé. Arrêtez-vous et attendez que la boîte de vitesses refroidisse avec le moteur au ralenti et le levier en position **P**. Lorsque le voyant et l'indication au conducteur sont éteints, rendez-vous dans un atelier spécialisé pour résoudre la panne. S'ils ne s'éteignent pas, ne roulez plus. Faites appel à un spécialiste en mesure de vous dépanner.


Anomalie de la boîte de vitesses

 **Boîte de vitesses : défaut ! Arrêtez-vous et placez le levier sur P**


- Un défaut est présent sur la boîte de vitesses. Arrêtez le véhicule dans un lieu sûr. Faites appel à un spécialiste en mesure de vous dépanner.

 **Boîte de vitesses : défaut du système ! Vous pouvez continuer à rouler**

- Rendez-vous sans plus attendre dans un atelier spécialisé pour résoudre la panne.

 **Boîte de vitesses : défaut du système ! Vous pouvez continuer mais de manière limitée. Marche arrière désactivée**

- Rendez-vous à un atelier spécialisé pour qu'ils réparent la panne.

 **Boîte de vitesses : défaut du système ! Vous pouvez continuer sur D jusqu'à l'arrêt du moteur.**

- Arrêtez le véhicule dans un endroit sûr. Faites appel à un spécialiste en mesure de vous dépanner.

Boîte de vitesses : surchauffe. Adaptez votre conduite en conséquence.

- Continuez avec prudence. Vous pourrez conduire normalement lorsque le témoin se sera éteint.

Boîte de vitesses : actionnez le frein et enclenchez une nouvelle vitesse

- Si l'avertissement est dû au changement de température de la boîte, cette indication destinée au conducteur s'affiche lorsqu'elle a refroidi.

Recommandation de rapport

Sélectionner le rapport optimal

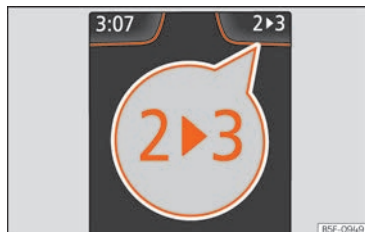


Fig. 153 Combiné d'instruments : indicateur du rapport le plus économique (boîte mécanique)

En fonction de l'équipement affiché sur le tableau de bord, une recommandation s'affiche avec le rapport devant être réglé pour optimiser la consommation.

Sur les véhicules avec *boîte de vitesses automatique*, le levier doit être en mode Tiptronic » page 226.

Si le rapport optimal est engagé, aucune recommandation n'apparaît. Le rapport engagé à ce moment-là s'affiche.

Indication	Signification
3	Vitesse optimale.
4 ▶ 5	Recommandation de passer un rapport supérieur.
2 ▶ 1	Recommandation de passer un rapport inférieur.

Informations relatives au « nettoyage » du filtre à particules

Lorsque le système d'échappement détecte que le filtre à particules est sur le point de saturer, la fonction d'auto-nettoyage du système recommande le rapport optimal à cet effet » page 316.

⚠ AVERTISSEMENT

L'indicateur de rapport n'est qu'une fonction auxiliaire et ne se substitue en aucun cas à la vigilance du conducteur.

• La responsabilité de choisir le bon rapport en fonction des circonstances repose uniquement sur le conducteur.

🌿 Conseil antipollution

En choisissant le rapport optimal il est possible d'économiser du carburant.

i Nota

L'indication de la vitesse recommandée s'éteint lorsque vous appuyez sur la pédale d'embrayage sur les véhicules équipés d'une boîte mécanique ou après avoir retiré le levier de la position Tiptronic sur les véhicules équipés d'une boîte automatique.

Direction

Informations relatives à la direction du véhicule

La direction assistée électromécanique s'adapte *électroniquement* en fonction de la vitesse du véhicule, ainsi que de l'angle de braquage.

Même en cas de panne de la direction assistée ou d'arrêt du moteur, tant que le contact est mis, vous pouvez continuer à tourner le volant en exerçant plus de force.

»

Direction progressive

Selon l'équipement du véhicule, il peut avoir un système de direction progressive.

En *cycle urbain* il n'est pas nécessaire de tourner autant pour se garer, pour manœuvrer ou prendre des virages très serrés.

Sur la *route* ou sur l'*autoroute*, la direction progressive transmet, par ex. dans les virages, une sensation plus sportive, plus directe et notablement plus dynamique au volant.

Témoin

Il s'allume en rouge

Direction en panne.

Arrêtez-vous, stoppez le véhicule dès que possible et en toute sécurité. Faites réparer immédiatement la panne par un atelier spécialisé.

Il s'allume en jaune

Fonctionnement de la direction limité.

Rendez-vous avec prudence dans un atelier spécialisé pour effectuer une révision de la direction. Si le voyant ne s'allume plus après avoir redémarré le moteur et effectué un court trajet, **il n'est pas** nécessaire de faire une révision.

OU : La batterie de 12 volts était déconnectée et elle s'est reconnectée. Effectuez un court trajet à 15-20 km/h (9-12 mph).

Il clignote en jaune

La colonne de direction est coincée. À l'arrêt, tournez le volant d'un côté et de l'autre.

OU : La colonne de direction ne se verrouille pas ou ne se déverrouille pas. Coupez le contact et remettez-le. Tenez également compte des messages apparaissant sur l'écran du tableau de bord.

Arrêtez-vous si la colonne de direction reste bloquée après avoir mis le contact. Faites appel à un spécialiste en mesure de vous dépanner.

Le témoin s'allume pendant quelques secondes au moment où vous mettez le contact d'allumage. Il doit s'éteindre après le démarrage du moteur.

AVERTISSEMENT

N'ignorez jamais les témoins d'alerte ni les messages.

- **Si les témoins et les messages correspondants sont ignorés, le véhicule pourrait s'arrêter au milieu de la circulation et causer des dommages ou des accidents, ainsi que des blessures graves.**
- **Arrêtez-vous dès que possible dans un endroit sûr.**

Modes de conduite SEAT (SEAT Drive Profile)*

Brève introduction

Le SEAT Drive Profile permet au conducteur de choisir parmi les profils ou modes **Eco**, **Confort***, **Normal**, **Sport** et **Personnel**, qui modifient le comportement de plusieurs fonctions du véhicule, tout en offrant différentes expériences de conduite.

Le mode **Personnel** peut être configuré selon vos préférences. Les autres profils disposent d'une configuration fixe.

Description

En fonction de l'équipement du véhicule, le SEAT Drive Profile peut intervenir sur les fonctions suivantes :

Moteur

En fonction du profil sélectionné, le moteur répond plus rapidement ou plus doucement lorsque vous appuyez sur l'accélérateur. En lorsque vous sélectionnez le mode **Eco**, la fonction Start-Stop s'active automatiquement.

Dans les véhicules à transmission automatique, le moment du changement de vitesse

est modifié pour les placer dans plus ou moins de révolutions. Le mode **Eco** active la fonction d'utilisation de l'inertie, ce qui permet de réduire la consommation. L'autre fonction des modes de conduite active l'utilisation de l'inertie lorsque le levier sélecteur se trouve pas dans la position en fonction **S** et que la pédale d'accélérateur est relâchée » **page 229**. Lors du redémarrage du véhicule, la fonction est activée par défaut pour réduire la consommation.

Avec une transmission manuelle, le mode **Eco** change les indications de recommandation de changement de vitesses, ce qui rend la conduite plus efficace.

Suspension adaptative (DCC)*

La DCC adapte en permanence au cours de la conduite les amortisseurs en fonction des caractéristiques de la chaussée, de la situation de conduite et du mode de conduite sélectionné. Le profil **Personnel** permet également d'ajuster de manière personnalisée le niveau de la DCC.

En cas de panne de la DCC, l'écran du tableau de bord affiche le message **Panne : réglage de l'amortissement**.

Direction

La direction assistée s'adapte dans le mode **Sport** pour offrir une conduite plus sportive.

Climatisation

Le Climatronic peut fonctionner dans le mode **Eco** avec une consommation particulièrement réduite.

Régulateur de vitesse adaptatif (ACC)*



En fonction du profil de conduite, l'ACC se comporte de différentes manières pour permettre une accélération et un freinage plus sportifs ou économes en carburant.


Châssis

Le châssis adapte le comportement dynamique du véhicule en améliorant la traction dans les virages et la capacité de braquage en fonction du profil de conduite sélectionné. Le réglage est disponible sur les modèles sans DCC, en sélectionnant entre **Normal** et **Sport**.

Réglage du profil de conduite


Le système d'infodivertissement vous permet de sélectionner un profil de conduite de plusieurs manières :

- Appuyez sur la touche de fonction  > **SEAT Drive Profile**, et les profils disponibles apparaîtront.
- **OU** : Appuyez sur la touche de fonction  > **Réglages du véhicule** > **SEAT Drive Profile**, et les profils disponibles apparaîtront.



• **OU** : Appuyez sur la touche de fonction , et faites glisser le doigt horizontalement sur l'écran jusqu'à **SEAT Drive Profile**. Appuyez sur > pour changer de profil de conduite ou appuyez 2 fois de suite sur l'icône pour afficher les profils disponibles.

• **OU** : Avec le système d'infodivertissement éteint, en appuyant sur l'icône **SEAT Drive Profile**, les profils de conduite disponibles apparaîtront à l'écran.

L'icône du profil sélectionné est affichée à tout moment en haut, au centre du tableau de bord, et sur l'écran du système d'infodivertissement lorsque ce dernier est éteint » **page 90**.

Profil de conduite	Caractéristiques
ECO	Place le véhicule dans un état de consommation particulièrement faible, favorisant un style de conduite économique et respectueux de l'environnement.
 Confort	Il permet une conduite plus détentée et confortable, par exemple pour de longs trajets sur autoroute. Sa principale caractéristique est le réglage souple du châssis (DCC).
 Normal	Offre une sensation de conduite équilibrée, adaptée à une utilisation quotidienne.



Profil de conduite	Caractéristiques
 Sport	Confère au véhicule un comportement général dynamique, ce qui permet d'utiliser une conduite plus sportive.
 Individuel	Permet de personnaliser la configuration. Les fonctions que vous pouvez régler dépendent de l'équipement du véhicule.

Kick-down*

Le kick-down permet d'atteindre une accélération maximale » page 227.

Si vous avez sélectionné, dans le SEAT Drive Profile*, le mode **eco** et que vous appuyez à fond sur la pédale d'accélérateur au-delà du point dur, la puissance du moteur sera réglée automatiquement, et le véhicule accélérera au maximum.

AVERTISSEMENT

Lorsque vous utilisez le SEAT Drive Profile, faites surtout attention à la circulation : risque d'accident !

Nota

• Lorsque le moteur est arrêté, le profil de conduite sélectionné sera conservé lors de la suppression du contact. Lors du redémarrage, le moteur et le changement commenceront en mode normal. Pour ramener

le moteur et le rapport dans le mode souhaité, sélectionnez à nouveau le profil de conduite correspondant.

- La vitesse et le style de conduite doivent toujours s'adapter aux conditions de visibilité, de circulation et météorologiques.
- Si vous conduisez avec une remorque, nous vous conseillons de ne pas utiliser le profil Eco.

Recommandations pour la conduite

Rodage

Suivez les instructions pour effectuer le rodage des nouveaux composants.

Rodage du moteur

Un moteur neuf doit, pendant les 1 500 premiers kilomètres (1 000 milles), subir une période de rodage. Pendant les premières heures de fonctionnement, le moteur subit des frottements internes plus élevés qu'ultérieurement, une fois que toutes les pièces mobiles sont rodées.

La conduite lors des 1 500 premiers kilomètres (1 000 milles) influencera également le fonctionnement futur du moteur. Par la suite, il faudra également conduire à un régime mo-

déré, en particulier lorsque le moteur sera froid, afin de réduire son usure et d'augmenter sa longévité. Ne conduisez jamais à un régime trop bas. Rétrogradez toujours d'une vitesse lorsque le moteur fonctionne « de manière irrégulière ». **Prenez en compte les instructions suivantes jusqu'à 1 000 kilomètres (600 milles) :**

- N'accélérez pas à fond.
- Ne forcez pas le moteur au-delà des 2/3 de son régime maximal.
- Ne tractez pas de remorque.

De 1 000 à 1 500 kilomètres (600 à 1 000 milles), augmentez la puissance doucement jusqu'à atteindre la vitesse maximale et un régime élevé.

Rodage des pneus et des plaquettes de frein neufs

- Remplacement des jantes et des pneus neufs » page 334.
- Informations relatives aux freins » page 272.

Conseil antipollution

Si le moteur est ménagé lors du rodage, sa durée de vie s'en verra prolongée et sa consommation d'huile s'en trouvera également réduite.

Conduite économique et respectueuse de l'environnement

La consommation de carburant, la pollution et l'usure du moteur, des freins et des pneus dépendent de votre style de conduite. La consommation peut être réduite de 10 à 15 % avec un type de conduite efficace. Voici des conseils pouvant vous aider à préserver l'environnement tout en réduisant les coûts de fonctionnement.

Gestion active des cylindres [ACT®]*

En fonction de l'équipement du véhicule, la gestion active des cylindres [ACT®] peut désactiver certains cylindres du moteur si la situation de conduite ne requiert pas autant de puissance. Le nombre de cylindres actifs peut être affiché à l'écran du tableau de bord » page 71.

Prévision durant la conduite

Anticipez, cela vous permettra de freiner et d'accélérer moins souvent. Profitez de l'inertie du véhicule chaque fois que possible, avec un **rapport engagé**. Le frein-moteur permet ainsi d'économiser l'usure des freins et des pneus ; le véhicule ne consomme pas de carburant et ne rejette pas de gaz d'échappement.

Passez les vitesses de façon économique

Une autre façon d'économiser du carburant consiste à enclencher à l'avance la vitesse supérieure.

Boîte manuelle : passez la deuxième vitesse dès que possible. Le choix de la vitesse appropriée contribue à réduire la consommation de carburant. Sélectionnez une vitesse aussi haute que possible en veillant toutefois à ce que le moteur tourne encore aussi rond.

Boîte automatique : appuyez doucement sur la pédale d'accélérateur et évitez de l'enfoncer en position « Kick-down ».

Évitez d'accélérer à fond

Évitez, dans la mesure du possible, d'atteindre la vitesse maximale de votre véhicule. La consommation de carburant, l'émission de gaz nocifs et la pollution sonore se multiplient à mesure que la vitesse augmente. En conduisant lentement, vous économisez du carburant.

Réduisez le ralenti

Sur les véhicules équipés du système Start-Stop, le ralenti est automatiquement réduit. Sur les véhicules non équipés du système Start-Stop, il est utile de couper le moteur, à des passages à niveaux ou à des feux restant longtemps au rouge, par exemple. Lorsqu'un moteur a atteint sa température de fonctionnement, et en fonction de la cylindrée, le lais-

ser éteint pendant 5 secondes permet déjà d'économiser plus de carburant que ce dont il a besoin pour redémarrer.

Au ralenti, la montée en température du moteur est très longue. Pendant la phase de réchauffage, l'usure et les émissions polluantes sont très importantes. Par conséquent, démarrez tout de suite après le lancement du moteur. Évitez les régimes élevés.

Entretien régulier

Les travaux d'entretien réalisés régulièrement sont essentiels pour économiser du carburant avant même de commencer à rouler. En effet, l'état de conservation de votre véhicule se répercute non seulement sur la sécurité routière et le maintien de la valeur de celui-ci, mais aussi sur la diminution de la **consommation de carburant**. La consommation d'un moteur mal réglé peut augmenter de 10 % par rapport à la normale.

Évitez le porte-à-porte

Le moteur et le catalyseur doivent atteindre leur **température de fonctionnement** optimale pour réduire de manière efficace la consommation et les émissions de gaz polluants.

Le moteur à froid consomme une quantité disproportionnée de carburant. Il faut avoir parcouru environ 4 kilomètres pour que le

»

moteur chauffe et que la consommation se normalise.

Contrôlez la pression des pneus

Veillez à ce que les pneumatiques de votre véhicule soient toujours gonflés à la pression correcte » page 336 afin d'économiser du carburant. Si la pression est inférieure d'un demi bar, la consommation de carburant peut augmenter de 5%. Une pression trop basse des pneus entraîne également, du fait de l'augmentation de la résistance au roulement, une plus grande **usure** des pneus et une dégradation des qualités routières du véhicule.

Ne roulez pas toute l'année avec des **pneus d'hiver**, cela peut faire augmenter votre consommation de carburant jusqu'à 10 %.

Évitez les charges inutiles

Étant donné que chaque kilo de **poids** transporté en plus augmente la consommation de carburant, il est recommandé d'éviter les charges inutiles.

Étant donné que la galerie augmente la **résistance à l'air** du véhicule, démontez-la lorsque vous n'en avez pas besoin. Vous économiserez ainsi 12 % de carburant à une vitesse de 100-120 km/h (62-75 mph).

Économie d'énergie électrique

Le moteur entraîne l'alternateur, ce qui produit de l'électricité. Cela implique qu'une hausse de la consommation électrique augmente également la consommation en carburant ! Débranchez donc les dispositifs électriques dont vous n'avez pas besoin. Les dispositifs gros consommateurs sont par exemple le ventilateur à haut régime, le dégivrage de la lunette arrière ou le chauffage des sièges*.

Nota

- Si vous disposez du système Start-Stop, il est recommandé de ne pas le déconnecter.
- Il est recommandé de fermer les fenêtres si vous conduisez à plus de 60 km/h (37 mph).
- Ne conduisez pas avec le pied sur la pédale d'embrayage, la pression de l'embrayage pourrait faire patiner le disque qui s'userait alors davantage et pourrait endommager le disque d'embrayage.
- Ne maintenez pas le véhicule dans une pente en faisant travailler sur l'embrayage, utilisez le frein. La consommation se réduira et vous éviterez d'endommager le disque d'embrayage.
- Utilisez le frein moteur dans les descentes en utilisant le rapport qui convient le mieux à la pente. La consommation sera « nulle » et les freins ne seront pas endommagés.

Passage à gué de chaussées inondées

Pour éviter d'endommager le véhicule lors de la traversée de routes inondées, gardez à l'esprit les points suivants :

- L'eau ne devra en aucun cas dépasser le bord inférieur de la carrosserie.
- Circulez à très faible vitesse.

AVERTISSEMENT

Après avoir traversé des zones inondées, l'efficacité des freins peut être diminuée si les disques ou plaquettes de frein sont mouillés » page 272.

ATTENTION

- Rouler dans des zones inondées peut endommager des composants du véhicule tels que le moteur, la transmission ou le système électrique.
- Chaque fois que vous effectuerez un passage à gué, désactivez le système Start-Stop* » page 220.

Nota

- Vérifiez la profondeur de l'eau avant de traverser la chaussée.
- Ne vous arrêtez pas dans l'eau, ne conduisez pas en marche arrière et n'arrêtez pas le moteur.

- Les véhicules circulant dans le sens opposé génèrent des vagues pouvant dépasser la hauteur critique de votre véhicule.
- Éviter de traverser de l'eau salée (corrosion) »» page 347.

Voyages à l'étranger

- Pour les véhicules essence, il faut tenir compte de la disponibilité de l'essence sans plomb tout au long du trajet »» page 310, **Ty-pes de carburant**. Renseignez-vous sur le réseau de stations-service qui proposent de l'essence sans plomb.
- Dans certains pays, il est possible que votre véhicule ne soit pas commercialisé et que vous ne disposiez pas de pièces de rechange, ou que les services techniques ne puissent effectuer que des réparations limitées.

Les distributeurs SEAT et les importateurs vous fourniront avec plaisir des informations sur les préparatifs techniques à réaliser sur votre véhicule ainsi que sur l'entretien dont il a besoin et les possibilités de réparation.

ⓘ ATTENTION

SEAT n'est pas responsable des dommages pouvant être occasionnés au véhicule par un carburant de qualité inférieure, un service insuffisant ou la non disponibilité de pièces de rechange d'origine.

Systèmes d'aide à la conduite

Régulateur de vitesse (GRA)*

Témoin

 Il s'allume en vert

Le régulateur de vitesse (GRA) est connecté et activé.

OU : le régulateur de vitesse adaptatif (ACC) est connecté et activé.

Les témoins s'allument simultanément après avoir mis le contact et doivent s'éteindre au bout de 2 secondes environ, durée nécessaire à la vérification de la fonction.

⚠ AVERTISSEMENT

Lisez et tenez compte des avertissements de sécurité »» ⚠ au chapitre Témoins d'alerte et de contrôle à la page 89.

Brève introduction



Fig. 154 Afficheur du combiné d'instruments : indications d'état du GRA.

Le régulateur de vitesse (GRA) maintient une vitesse constante programmée à partir de 20 km/h (15 mph).

Le GRA réduit uniquement la vitesse du véhicule en arrêtant d'accélérer et non par l'intervention active sur les freins »» ⚠.

Indication à l'écran

État du GRA »» fig. 154

- A** GRA désactivé temporairement. La vitesse programmée s'affiche en chiffres de petite taille ou de couleur foncée.
- B** Erreur du système. Adressez-vous à un atelier spécialisé.

»

- Ⓒ GRA activé. La mémoire de vitesse est vide.
- Ⓓ Le GRA est activé. La vitesse programmée s'affiche en chiffres de grande taille.

Passage des vitesses en mode GRA

Le GRA décélère dès que vous appuyez sur l'embrayage et intervient de nouveau automatiquement une fois la vitesse passée.

Circuler dans des pentes avec le GRA

Si le GRA ne peut pas maintenir la vitesse du véhicule constante en descente, freinez et passez au rapport inférieur si nécessaire. En appuyant sur le frein, le GRA est temporairement désactivé.

Désactivation automatique

Le GRA se déconnecte automatiquement ou s'interrompt temporairement :

- Si le système détecte un défaut pouvant altérer le fonctionnement du GRA.
- Si l'accélérateur est maintenu appuyé pendant un certain temps en circulant à une vitesse supérieure à celle programmée.
- Si les systèmes de régulation dynamique de la conduite ESC, TCS, etc., sont activés.
- Si la pédale de frein est actionnée.
- Si l'airbag se déclenche.
- Si le levier est retiré de la position **D/S**.

⚠ AVERTISSEMENT

S'il n'est pas possible de conduire à une vitesse constante tout en maintenant la distance de sécurité, l'utilisation du GRA peut causer des accidents et des blessures graves.

- N'utilisez pas le GRA dans une circulation dense, si la distance de sécurité est insuffisante, sur des pentes abruptes, avec des virages nombreux ou sections glissantes, ni sur des routes inondées.
- N'utilisez jamais le GRA pour du tout-terrain ou sur des routes non goudronnées.
- Adaptez toujours la vitesse et la distance de sécurité aux véhicules que vous suivez, aux conditions de visibilité, aux conditions météorologiques, à l'état de la chaussée et à la circulation.
- Afin d'éviter que la vitesse ne soit réglée de manière inattendue, désactivez toujours le régulateur de vitesse lorsque vous avez fini de l'utiliser.
- Il est dangereux d'utiliser une vitesse précédemment programmée lorsque celle-ci est excessive pour d'autres conditions.
- Si vous conduisez sur une pente raide, le GRA ne peut pas maintenir la vitesse constante. La vitesse peut augmenter. Dans ce cas, freinez et passez le rapport inférieur.

Manipuler le régulateur de vitesse



Fig. 155 Sur le levier des clignotants : commandes pour la manipulation du GRA.

Activer

- Déplacez la commande » fig. 155 ① jusqu'à **ON**.

Étant donné qu'aucune vitesse n'a été programmée, le système ne règle pas la vitesse.

Activer le régulateur

- Appuyez sur le bouton » fig. 155 ② dans la zone **SET/-**.

La vitesse actuelle est mémorisée et le régulateur est activé.

Interrompre temporairement

- Déplacez la commande » fig. 155 ① jusqu'à **CANCEL** ou appuyez sur la pédale de frein.

Le réglage est désactivé temporairement. La vitesse reste enregistrée.

Remettre de le régulateur

- Appuyez sur le bouton »» fig. 155 ② dans la zone RES/+.

La régulation est activée à la vitesse enregistrée.

Régler la vitesse

Lorsque le GRA régule la vitesse, vous pouvez modifier la vitesse enregistrée à l'aide de la touche »» fig. 155 ② :

- Pour augmenter par incrément de 1 km/h (1 mph), appuyez brièvement sur le bouton »» fig. 155 ② dans la zone RES/+.
- Pour augmenter la vitesse de façon ininterrompue, maintenez le bouton »» fig. 155 ② dans la zone RES/+.
- Pour réduire par incrément de 1 km/h (1 mph), appuyez brièvement sur le bouton »» fig. 155 ② dans la zone SET/-.
- Pour réduire la vitesse en continu, maintenez le bouton »» fig. 155 ② dans la zone SET/-.

Le véhicule adapte la vitesse actuelle en accélérant ou en arrêtant d'accélérer. Le véhicule ne freine pas de manière active.

Désactivation

- Déplacez la commande »» fig. 155 ① sur OFF.

La vitesse mémorisée est effacée et le système est déconnecté.

Limiteur de vitesse

Témoin

 Il s'allume en gris

Le limiteur de vitesse est connecté sans programmer la vitesse

 Il s'allume en vert

Le limiteur de vitesse est connecté et activé.

 Il clignote en vert

La vitesse programmée dans le limiteur de vitesse a été dépassée.

 Témoin allumé

Le régulateur de vitesse adaptatif (ACC) ou le limiteur de vitesse sont actifs.

Les témoins s'allument simultanément après avoir mis le contact et doivent s'éteindre au

bout de 2 secondes environ, durée nécessaire à la vérification de la fonction.

⚠ AVERTISSEMENT

Lisez et tenez compte des avertissements de sécurité »» ⚠ au chapitre Témoins d'alerte et de contrôle à la page 89.

Breve introduction

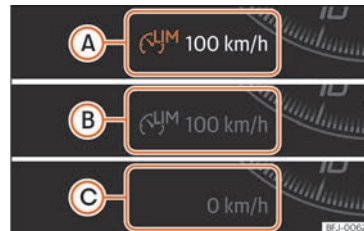


Fig. 156 Sur l'écran du tableau de bord : indications de l'état du limiteur de vitesse.

Le limiteur de vitesse permet de ne pas dépasser une vitesse programmée à partir de 30 km/h (19 mph) environ. »» ⚠



En fonction de l'équipement, le limiteur de vitesse peut être utilisé via le levier des clignotants »» page 241 ou via le volant multifonction. »»

Indications du limiteur de vitesse à l'écran

État » fig. 156 :


- A Le limiteur de vitesse est activé. La dernière vitesse programmée s'affiche en chiffres de grande taille.
- B Le limiteur de vitesse n'est pas activé. La dernière vitesse programmée s'affiche en chiffres de petite taille ou de couleur foncée.
- C Le limiteur de vitesse est déconnecté. Le kilométrage total s'affiche.

Basculer entre le limiteur de vitesse et le GRA ou l'ACC (avec le limiteur de vitesse activé)

Pour basculer entre les systèmes d'assistance à la conduite, appuyez sur la touche  » fig. 157 , puis sélectionnez à l'aide de la molette de droite du volant multifonction dans le menu du combiné d'instruments et appuyez sur la molette pour confirmer.

Vous basculez entre le limiteur de vitesse et le régulateur de vitesse (GRA) ou le régulateur de vitesse adaptatif (ACC).


Descendre des pentes avec le limiteur de vitesse


Si la vitesse programmée est dépassée coulez en descente, clignote rapidement le voyant  » page 239 et il peut y avoir un avertissement sonore. Freinez et passez au rapport inférieur.

ment sonore. Freinez et passez au rapport inférieur.

Désactiver temporairement le limiteur de vitesse en enfonçant à fond la pédale d'accélérateur

Si vous appuyez à fond sur la pédale d'accélérateur (kick-down) et dépassez volontairement la vitesse programmée, le réglage se désactive temporairement.

Un signal sonore retentit une fois pour confirmer la désactivation. Lorsque la régulation est désactivée, le voyant lumineux clignote .

Lorsque vous cessez d'appuyer à fond sur l'accélérateur et que la vitesse devient inférieure à la valeur programmée, la régulation se réactive. Le témoin de contrôle  s'allume et reste allumé.

Désactivation automatique

Le réglage du limiteur de vitesse se déconnecte automatiquement :

- Lorsque le système détecte un défaut qui pourrait altérer le fonctionnement du limiteur.
- Si l'airbag se déclenche.

AVERTISSEMENT

Afin d'éviter que la vitesse ne soit réglée contre votre volonté, déconnectez le limiteur de vitesse lorsque vous avez fini de l'utiliser.

teur de vitesse lorsque vous avez fini de l'utiliser.

- Le limiteur de vitesse ne dispense pas le conducteur de sa responsabilité de circuler à la vitesse adéquate. Ne conduisez pas à grande vitesse si cela n'est pas nécessaire.
- L'utilisation du limiteur de vitesse dans des conditions météorologiques défavorables est dangereuse et peut provoquer de graves accidents. Utilisez le limiteur de vitesse uniquement lorsque l'état de la chaussée, les conditions météorologiques et la circulation le permettent.
- En cas de forte pente, le limiteur de vitesse ne peut pas limiter la vitesse du véhicule. Celle-ci peut augmenter. Dans ce cas, freinez et passez le rapport inférieur.

ATTENTION

En cas de déconnexion automatique due à une défaillance du système, pour des raisons de sécurité, le limiteur ne s'éteint complètement que lorsque le conducteur cesse d'appuyer sur l'accélérateur ou l'éteint volontairement.

Nota

- Il existe plusieurs versions de combinés d'instruments, les indications de l'écran peuvent donc varier.
- Si le régulateur de vitesse (GRA), le régulateur de vitesse adaptatif (ACC) ou le

limiteur de vitesse était allumé lorsque le contact a été éteint, les assistants s'activent à la remise du contact, mais seul le limiteur de vitesse conserve la dernière vitesse programmée.

Actionner le limiteur de vitesse avec le levier des clignotants

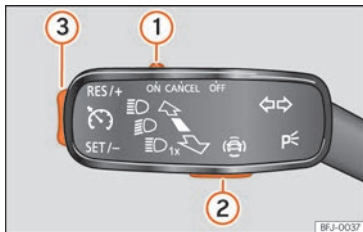


Fig. 157 Sur le levier des clignotants : des touches permettent d'actionner le limiteur de vitesse.

Activer

- Déplacez la commande »» fig. 157 ① sur la position **ON** et appuyez sur la touche ②.

La dernière vitesse programmée est mémorisée. Le réglage n'a pas encore lieu.

Activer le limiteur de vitesse

- En cours de route, appuyez sur la touche »» fig. 157 ③ dans la zone **SET/-**.

La vitesse actuelle est enregistrée en tant que vitesse maximale.

Régler la vitesse programmée

Il est possible de régler la vitesse avec la touche »» fig. 157 ③ :

- Appuyez brièvement sur la zone **RES/+** pour augmenter la vitesse par petits incréments de 1 km/h (1 mph).
- Appuyez sur la zone **RES/+** et maintenez-la enfoncée pour augmenter en continu par incréments de 10 km/h (5 mph).
- Appuyez brièvement sur la zone **SET/-** pour réduire la vitesse par petits incréments de 1 km/h (1 mph).
- Appuyez sur la zone **SET/-** et maintenez-la enfoncée pour réduire en continu par incréments de 10 km/h (5 mph).

La vitesse est limitée à la valeur programmée.

Déconnecter le limiteur de vitesse

- Déplacez la commande »» fig. 157 ① sur la position **OFF**.

Le système se déconnecte.

Désactivation temporaire

Si vous souhaitez désactiver temporairement le limiteur de vitesse, par exemple pour dépasser, déplacez la commande »» fig. 157 ① sur la position **CANCEL** ou appuyez sur la touche ②.

Une fois le dépassement effectué, le limiteur de vitesse peut être activé avec la vitesse réglée précédemment en appuyant sur la touche »» fig. 157 ③ dans la zone **RES/+**.

Système d'assistance au freinage d'urgence (Front Assist)*

Brève introduction

L'objectif du système est d'éviter les collisions frontales avec des objets se trouvant sur la trajectoire du véhicule, ou d'en minimiser les conséquences.

La fonction vise à éviter les collisions contre :

- Des véhicules stationnés.
- Des véhicules, des piétons et des cyclistes empruntant la même voie dans le même sens.
- Des piétons et des cyclistes passant devant la trajectoire du véhicule.

»

Le Front Assist détecte ces éléments à l'aide d'une caméra située en haut du pare-brise et d'un capteur radar situé à l'avant du véhicule.

En fonction de plusieurs facteurs et de la gravité de la situation, le système intervient par étapes.

Il avertit tout d'abord le conducteur, et si ce dernier ne réagit pas, ou pas suffisamment, il actionne un freinage autonome d'urgence ou une manœuvre pour éviter l'obstacle, en fonction des conditions décrites ci-dessous.

Le système peut être désactivé en appuyant sur la pédale de l'accélérateur ou en braquant fermement le volant.

En fonction de l'équipement du véhicule et du pays, le Front Assist peut également inclure les fonctions suivantes :

- Protection contre piétons » page 243
- Protection contre cyclistes » page 243
- Assistant d'esquive » page 243
- Assistant de braquage » page 244

⚠ AVERTISSEMENT

- **Le Front Assist est une fonction d'aide à la conduite qui ne remplace en aucun cas la vigilance du conducteur.**
- **Le système Front Assist ne peut dépasser les limites imposées par les lois de la physique ni remplacer le conducteur pour con-**

server le contrôle du véhicule et réagir face à une situation d'urgence potentielle.

- **Après une alerte d'urgence du Front Assist, soyez immédiatement attentif à la situation et essayez d'éviter la collision de la meilleure manière possible.**

Niveaux d'alerte et assistance au freinage




Fig. 158 Sur l'écran du tableau de bord : indications d'alerte préventive.

Le système Front Assist est actif entre 5 km/h (3 mph) et 250 km/h (155 mph). En fonction de différentes conditions (vitesse du véhicule, vitesse et type d'objet reconnu, etc.), certaines étapes décrites ci-dessous sont omises pour optimiser le comportement du système.

Avertissement de distance de sécurité


Si le système détecte qu'il est trop proche du véhicule précédent, il en avertit le conducteur


par le biais de cette indication sur l'écran du combiné d'instruments .

Le moment de l'alerte varie en fonction du comportement du conducteur, de la vitesse du véhicule, et de la vitesse relative entre les deux.

L'alerte de la distance de sécurité est activée entre 65 km/h (40 mph) et 250 km/h (155 mph) environ.

Alerte préventive

Si le système détecte un risque de collision avec le véhicule ou l'objet précédent, il avertit le conducteur au moyen d'un signal sonore et d'une indication sur l'écran du tableau de bord  » **fig. 158.**

Le moment de l'avertissement varie en fonction des conditions de circulation et du comportement du conducteur. En même temps, il prépare le véhicule pour un freinage d'urgence éventuel »  **au chapitre Brève introduction à la page 242.**

Lorsque le Front Assist est connecté, les indications à l'écran des autres fonctions peuvent être masquées.

Avertissement critique

Si le conducteur ne réagit pas à l'alerte **préventive**, le système peut intervenir activement sur les freins en provoquant un bref freinage pour le prévenir du danger de collision imminent.

Freinage automatique

Si le conducteur ne réagit pas non plus à l'**alerte critique**, le système peut déclencher un freinage d'urgence autonome en augmentant progressivement le freinage en fonction de la gravité de la situation.

Assistance au freinage d'urgence du conducteur

Si, après l'alerte critique, le conducteur commence à freiner mais que le système détecte qu'il n'actionne pas suffisamment le frein, l'intensité de freinage sera augmentée. Cet assistant de freinage ne se produit que si la pédale de frein est fermement enfoncée.

AVERTISSEMENT

- Le système ne peut pas empêcher la collision dans certains cas, même s'il peut considérablement en minimiser les conséquences en réduisant la vitesse et l'énergie de l'impact.
- Quand le Front Assist provoque un freinage, la pédale de frein est « plus résistante ».

- Les interventions automatiques sur les freins du Front Assist peuvent être interrompues en appuyant sur la pédale de accélérateur ou en tournant le volant.
- Le Front Assist peut faire décélérer le véhicule jusqu'à son arrêt complet. Cependant, le système de freinage n'arrête pas le véhicule définitivement. Appuyez sur la pédale de frein !

Reconnaissance de piétons et de cyclistes

Le système reconnaît les piétons et les cyclistes circulant dans la même voie et dans le même sens, ainsi que des piétons et des cyclistes coupant la trajectoire du véhicule perpendiculairement.

La technologie de reconnaissance de piétons et de cycliste ne peut pas aller au-delà des limites imposées par la physique, et elle fonctionne uniquement dans les limites du système. La responsabilité du freinage dépend toujours du conducteur.

La reconnaissance de piétons et de cyclistes peut générer des alertes indésirables et provoquer des interventions non voulues sur les freins, par exemple en cas de capteur radar obstrué ou si le champ de vision de la caméra est sale.

Soyez toujours prêt à maîtriser le véhicule à tout moment.

La fourchette de vitesse de fonctionnement de la reconnaissance de piétons et cyclistes est inférieure à celle du Front Assist.

Assistant d'esquive

Cet assistant aide le conducteur à éviter un obstacle dans des conditions critiques.

Si le Front Assist a activé une alerte critique, et si le conducteur a l'intention d'éviter l'objet, l'assistant l'aidera à l'esquiver en corrigeant la trajectoire du véhicule. S'agissant d'un système d'aide et non d'un système autonome, le conducteur doit initier et achever la manœuvre.

Ce système est activé entre 30 km/h (20 mph) et 150 km/h (90 mph) environ.

Restrictions

Ce système ne réagit pas en cas d'objets ou d'animaux coupant perpendiculairement la trajectoire du véhicule. Le conducteur doit également tenir compte des restrictions de base du Front Assist »» page 244.

Assistance de braquage

L'assistant de braquage peut éviter la collision avec un véhicule venant en sens inverse en freinant le véhicule quand le conducteur a l'intention de tourner le volant.

Ce système est activé **jusqu'à 15 km/h** (9 mph).

Restrictions

Cet assistant de braquage ne s'active que si le conducteur a tourné le volant et que le véhicule a commencé à prendre la trajectoire de braquage. Cependant, après s'être déporté sur la gauche ou sur la droite, l'assistant de braquage ne sera plus disponible pendant un certain temps (30 minutes ou plus).

Il ne s'active qu'en présence de véhicules se trouvant sur la trajectoire du conducteur (non en présence d'animaux, de personnes, etc.).

Le conducteur doit également tenir compte des restrictions de base du Front Assist » page 244.

Limites du système



Fig. 159 Sur l'écran du tableau de bord : indication de l'auto-calibrage initial du système.

Le Front Assist possède certaines limites propres au système. Ainsi, dans certaines circonstances, certaines réactions peuvent être inopportunes du point de vue du conducteur. C'est pourquoi il faut être toujours attentif pour intervenir si nécessaire.

Les conditions suivantes peuvent empêcher le système Front Assist de réagir ou ralentir ses réactions :

- Dans les premiers instants après avoir mis le contact et pris la route, à cause du calibrage automatique du système. Pendant cette phase, l'indication suivante apparaîtra à l'écran du tableau de bord » **fig. 159**.

Objets non reconnus

- Les véhicules circulant hors de la portée des capteurs à courte distance du véhicule.

- Les véhicules changeant soudainement de voie de circulation.
- Les piétons en partie ou totalement cachés.
- Certains objets comme des murs, des pylônes, des clôtures, des arbres ou des portes de garage.
- La charge et les accessoires des autres véhicules qui dépassent sur les côtés, à l'arrière ou vers le haut de ces derniers.
- Les véhicules qui se croisent et ceux venant en sens inverse.
- Les piétons ou cyclistes arrêtés ou qui s'approchent en sens inverse.

Restrictions de fonctionnement :

Dans les cas de figure suivants, le Front Assist peut fonctionner en retard ou de manière inopportune. Si l'icône suivante (🚦) (en jaune) apparaît sur le tableau de bord avec le message **Front Assist avec restrictions**.

- Si le Front Assist ou la caméra avant est désactivé(e) ou en panne.
- Si le capteur radar ou la caméra avant est sale ou obstrué(e).
- Dans les virages serrés ou les trajectoires complexes.
- Si l'accélérateur est actionné fermement ou à fond.
- Si le TCS a été désactivé ou si le mode **Sport** » page 279 de l'ESC a été activé.

- Si l'ESC est en cours de réglage ou en panne.
- Si plusieurs feux stop du véhicule ou de la remorque à branchement électrique sont en panne.
- En cas d'objets métalliques tels que, par exemple, des garde-corps ou des plaques utilisés sur les chantiers.
- Si le véhicule circule en marche arrière.
- Si le véhicule circule sur un parking.
- En cas de tempête de neige ou de fortes pluies.
- En cas d'éblouissement par le soleil ou d'obscurité totale.
- Au niveau des entrées et sorties des tunnels.
- Dans les situations de conduite complexes (comme les îlots de circulation, des intersections avec voies de changement de sens, etc.), le Front Assist peut avertir et intervenir sur les freins sans que cela ne soit nécessaire.

Activation et désactivation manuelle de la fonction



Fig. 160 Sur l'écran du tableau de bord : indication de Front Assist désactivé.


Les indicateurs du Front Assist apparaissent sur l'écran du tableau de bord.

Le Front Assist est activé à la mise du contact. Au démarrage du véhicule, le Front Assist peut ne pas être disponible pendant quelques instants, le temps de l'initialisation du système. Pendant cette phase, l'icône suivante apparaîtra sur l'écran du tableau de bord »» **fig. 159**.

Quand le Front Assist est désactivé, la fonction d'alerte préventive et l'avertissement de distance le sont également. SEAT recommande de laisser le Front Assist activé, sauf dans les cas de figure décrits au point »» **page 246**.

Activation/désactivation du système Front Assist


Contact mis, le Front Assist peut être désactivé ou activé comme suit :

- Sélectionnez l'option correspondante du menu avec la touche des systèmes d'aide à la conduite »» **page 86**.
- **OU** : à l'aide du système d'infodivertissement : appuyez sur la touche de fonction  > **Aide à la conduite > Front Assist** »» **page 94**.

Lorsque le Front Assist est désactivé, l'indication »» **fig. 160** apparaît sur le tableau de bord.

À chaque démarrage du véhicule, le Front Assist sera réactivé.

Activation ou désactivation de l'alerte préventive

L'**alerte préventive** peut être activée ou désactivée depuis le système d'infodivertissement à l'aide de la touche de fonction  > **Aide à la conduite > Front Assist** »» **page 94**.

Le système conserve le réglage effectué à l'allumage suivant.


SEAT recommande d'activer l'avertissement préalable.

En fonction du système d'infodivertissement du véhicule, la fonction d'alerte **préventive** peut être adaptée dans les modes suivantes : »

- Anticipé
- Moyen
- Retardé
- Désactivé

SEAT vous recommande de circuler avec la fonction en mode « Moyen ».


Activer ou désactiver l'avertissement de distance

L'avertissement de distance peut être activé ou désactivé depuis le système d'infodivertissement à l'aide de la touche de fonction  > **Aide à la conduite > Front Assist** >>> page 94.

Le système conserve le réglage effectué à l'allumage suivant.

SEAT recommande de laisser l'avertissement de distance activé, sauf dans les cas de figure décrits au point >>> page 246.

Activer ou désactiver les assistants d'esquive et de braquage

Les assistants d'esquive et de braquage peuvent être activés ou désactivés depuis le système d'infodivertissement à l'aide de la touche de fonction  > **Aide à la conduite > Front Assist** >>> page 94.

Le système conserve le réglage effectué à l'allumage suivant.

SEAT recommande de laisser les assistants d'esquive et de braquage activés, sauf dans les cas de figure décrits au point >>> page 246.

Désactiver temporairement le Front Assist dans les situations suivantes

Dans les situations suivantes, il est recommandé de désactiver le système Front Assist du fait des limitations de ce système :

- Quand le véhicule est remorqué.
- Quand le véhicule se trouve sur un banc d'essais à rouleaux.
- Quand le capteur radar ou la caméra avant est en panne.
- Si le capteur radar ou la caméra reçoit un impact violent.
- S'il intervient plusieurs fois inutilement.
- Si le capteur radar ou la caméra avant est temporairement recouvert(e) par un accessoire.
- Lorsque le véhicule est chargé dans un moyen de transport.
- Si le pare brise est endommagé à un endroit qui gêne la vision de la caméra avant.

Capteur radar.



Fig. 161 Au niveau du pare-chocs avant : capteur radar.

Un capteur radar >>> **fig. 161** ① est monté dans le pare-chocs avant.

La saleté ou les facteurs environnementaux, telles que la pluie ou le brouillard, peuvent réduire la visibilité du capteur radar. Dans ce cas, le Front Assist ne fonctionne pas. Le message suivant apparaît sur l'écran du combiné d'instruments : **Front Assist : Capteur sans visibilité !** Nettoyez le capteur radar >>> ①.

Quand le capteur radar fonctionne à nouveau correctement, le Front Assist redevient disponible. Le message disparaît de l'écran.

Le fonctionnement du Front Assist peut être affecté en cas de fort renvoi du signal radar. Cela peut se produire, par exemple, dans un parking fermé ou en raison de la présence

d'objets métalliques (par exemple, des garde-corps ou des plaques utilisées dans les travaux).

La zone située devant et autour du capteur radar et de la caméra avant ne devra pas être couverte d'autocollants, de phares supplémentaires ou autres, au risque de gêner le bon fonctionnement du Front Assist.

En cas de réparation inadéquate de l'avant du véhicule ou de modifications structurelles, le fonctionnement du Front Assist peut en être affecté. Pour cette raison, SEAT recommande de se rendre chez un concessionnaire SEAT.

ⓘ ATTENTION

Si le Front Assist ne fonctionne pas selon la description de ce chapitre [par ex. s'il intervient inutilement à plusieurs reprises], déconnectez-le. Faites contrôler le système par un atelier spécialisé. SEAT recommande de vous rendre chez un concessionnaire SEAT.

- Adaptez la vitesse et la distance de sécurité par rapport au véhicule précédent selon les conditions de visibilité, la météo, la chaussée et la circulation.
- Si le fonctionnement du Front Assist est réduit, par exemple à cause de la saleté ou du dérèglement du capteur radar, il est possible que le système émette des avertissements inutiles et intervienne sur les freins inopportunément.

- Le Front Assist ne réagit pas face à des personnes ou des animaux, ni face à des véhicules qui vous croisent ou s'approchent en sens contraire sur la même voie.
- Si vous pensez que le capteur radar ou la caméra avant est endommagé(e) ou déréglé(e), désactivez le Front Assist. De cette manière, vous éviterez des situations dangereuses causées par un fonctionnement incorrect du système. Dans ce cas, faites-le régler.
- Le capteur et la caméra avant peuvent se dérégler s'ils reçoivent un impact. Ceci peut remettre en cause l'efficacité du système ou provoquer sa déconnexion.
- Des connaissances et des outils spécialisés sont nécessaires pour réparer le capteur radar et la caméra avant. Pour cette raison, SEAT recommande de se rendre chez un concessionnaire SEAT.
- Une plaque d'immatriculation ou un support pour plaque minéralogique à l'avant présentant des dimensions supérieures à celles de l'espace destiné à la plaque d'immatriculation ou une plaque d'immatriculation mal positionnée peuvent provoquer le dysfonctionnement du radar.
- Retirez la neige avec une brosse et le gel de préférence avec un aérosol antigel sans dissolvants.

Régulateur de vitesse adaptatif (ACC - Adaptive Cruise Control)*

Breve introduction

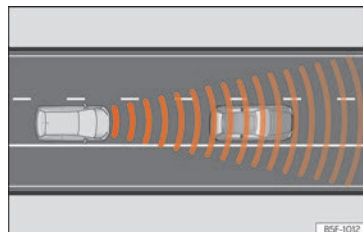


Fig. 162 Zone de détection.

L'ACC est une extension de la fonction de régulation de vitesse du véhicule (GRA) » ⚠.

Il permet au conducteur de programmer une vitesse de croisière comprise entre 30 km/h (20 mph) et 210 km/h (130 mph) et de sélectionner la distance souhaitée par rapport au véhicule précédent.

L'ACC adapte la vitesse de croisière du véhicule en maintenant une distance de sécurité avec le véhicule précédent, le cas échéant, en fonction de la vitesse. »

Lorsque le véhicule se situe derrière un autre véhicule, l'ACC réduit la vitesse afin qu'elle corresponde à celle du véhicule précédent pour conserver la distance définie. Le conducteur pourra constater qu'un déplacement de la pédale de frein se produit automatiquement. Veillez à ne pas laisser le pied sous la pédale. Si le véhicule précédent accélère, l'ACC accélère jusqu'à atteindre au maximum la vitesse programmée.

Il se peut que l'ACC arrive à freiner le véhicule **jusqu'à l'arrêter complètement** devant un véhicule à l'arrêt. Si votre véhicule est équipé d'une boîte de vitesses manuelle, dans certaines circonstances, le tableau de bord peut vous avertir de rétrocéder à une vitesse inférieure (par exemple de la quatrième à la troisième), et même d'appuyer sur la pédale d'embrayage.

Nous vous recommandons d'augmenter le niveau de distance en présence d'une chaussée mouillée.

Demande d'intervention du conducteur

L'ACC est soumis à certaines limites inhérentes au système. C'est-à-dire que dans certaines circonstances, le conducteur devra régler lui-même la vitesse et la distance par rapport à d'autres véhicules.

Dans ce cas-là, *il sera indiqué, sur l'écran du combiné d'instruments, que vous devez inter-*

venir en freinant et un avertissement sonore retentira »» page 249.

AVERTISSEMENT

La technologie incluant l'ACC ne peut dépasser les limites propres du système ni celles imposées par les lois de la physique. S'il est utilisé de manière négligente ou involontaire, il risque de provoquer un accident ou des lésions graves. Le système ne remplace en aucun cas la vigilance du conducteur.

- Adaptez toujours la vitesse et la distance de sécurité par rapport au véhicule précédent selon les conditions de visibilité, la météo, la chaussée et la circulation.
- N'utilisez pas l'ACC en cas de mauvaise visibilité, dans les sections escarpées, avec de nombreux virages ou sur des surfaces glissantes.
- N'utilisez pas l'ACC en tout-terrain ou sur des routes non goudronnées. L'ACC n'est prévu que pour une utilisation sur des routes goudronnées.
- L'ACC ne réagit pas à l'approche d'un véhicule à l'arrêt, tels que l'arrière d'un embouteillage, un véhicule en panne ou arrêté à un feu de circulation.
- L'ACC réagit uniquement à la présence de personnes s'il dispose d'un système de détection des piétons. Le système ne réagit pas aux animaux ni aux véhicules traversant la route ou arrivant en sens contraire sur la même voie de circulation.

- Si l'ACC ne réduit pas suffisamment la vitesse, freinez immédiatement.
- En cas de circulation avec une roue de secours, l'ACC pourrait se déconnecter automatiquement. Désactivez le système avant de prendre la route.
- Si le véhicule continue d'avancer involontairement après la demande d'intervention du conducteur, freinez.
- Si une demande d'intervention du conducteur est réclamée sur l'écran du tableau de bord, réglez vous-même la distance ou la vitesse.
- Le conducteur doit être prêt à accélérer ou à freiner à tout moment.

Nota

- Si l'assistant embouteillages ne fonctionne pas comme indiqué dans ce chapitre, ne l'utilisez pas et rendez-vous dans un atelier spécialisé. Pour cette raison, SEAT recommande de se rendre chez un concessionnaire SEAT.
- La vitesse maximum est limitée à 210 km/h (130 mph) lorsque l'ACC est activé.
- Lorsque l'ACC est activé, des bruits étranges peuvent être entendus lors du freinage causé par le système de freinage.

Symboles de l'afficheur du combiné d'instruments et témoins de contrôle.

✓ Valable pour les véhicules équipés d'un tableau de bord analogique



La réduction de la vitesse par l'ACC pour conserver la distance par rapport au véhicule précédent n'est pas suffisante.

Freinez ! utilisez la pédale de frein ! Nécessité d'intervention du conducteur.



L'ACC est actuellement indisponible.

Lorsque le véhicule est arrêté, éteignez le moteur et redémarrez-le. Effectuez un contrôle visuel du capteur radar » fig. 164. S'il reste indisponible, rendez-vous à un atelier spécialisé pour une révision du système.



L'ACC est actif.

Aucun véhicule détecté à l'avant. La vitesse programmée demeure constante.



Si le symbole est blanc : l'ACC est actif.

Un véhicule circulant à l'avant a été détecté. L'ACC règle la vitesse et la distance vis-à-vis du véhicule précédent.



Si le symbole est gris : l'ACC est inactif (Standby)

Le système est connecté, mais ne règle rien.



Le témoin s'allume en vert

L'ACC est actif.

Lorsque vous mettez le contact, certains témoins d'alerte et de contrôle s'allument brièvement en guise de vérification. Ils s'éteignent au bout de quelques secondes.

⚠ AVERTISSEMENT

Lisez et tenez compte des avertissements de sécurité » ⚠ au chapitre Témoins d'alerte et de contrôle à la page 89.

Indication à l'écran

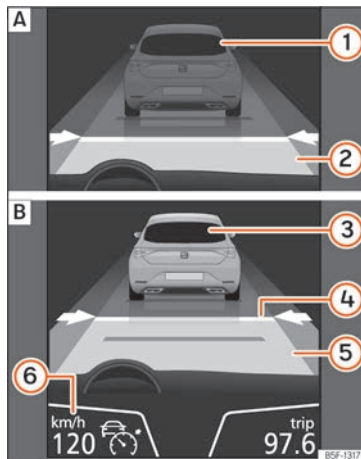


Fig. 163 Sur l'écran du tableau de bord : **A** | ACC inactif (veille). **B** | ACC actif.

Indication d'état sur l'écran » fig. 163 :

- ① Véhicule précédent détecté. L'ACC est inactif et ne règle pas la vitesse.
- ② Distance par rapport au véhicule précédent. L'ACC est inactif et ne règle pas la distance.
- ③ Véhicule précédent détecté. L'ACC est actif et règle la vitesse.

»

- 4 Niveau de distance 2 programmé par le conducteur.
- 5 L'ACC est actif et régule la distance en fonction de la vitesse.
- 6 Vitesse programmée avec l'ACC

i Nota

Quand l'ACC est connecté, les messages à l'écran du combiné d'instruments peuvent être cachés par des avertissements d'autres fonctions, par exemple, un appel entrant.

Capteur radar



Fig. 164 Au niveau du pare-chocs avant : capteur radar.

Un capteur radar est monté dans le pare-chocs avant »» fig. 164.

La saleté ou les facteurs environnementaux, telles que la pluie ou le brouillard, peuvent réduire la visibilité du capteur radar. Dans ce cas, le régulateur de vitesse adaptatif (ACC) ne fonctionne pas. Le message suivant apparaît sur l'écran du combiné d'instruments : **ACC : Capteur sans visibilité !** Nettoyez le capteur radar »» **i**.

Quand le capteur radar fonctionne à nouveau correctement, l'ACC redevient disponible automatiquement. Le message à l'écran s'éteint et l'ACC peut être réactivé.

Le fonctionnement de l'ACC peut être affecté en cas de fort renvoi du signal radar. Cela peut se produire, par exemple, dans un parking fermé ou en raison de la présence d'objets métalliques (par exemple, des garde-corps ou des plaques utilisées dans les travaux).

La zone située devant et autour du capteur radar ne devra pas être couverte d'autocollants, de phares supplémentaires ou autres, car cela risque d'avoir une influence négative sur le fonctionnement de l'ACC.

En cas de réparation inadéquate de l'avant du véhicule ou de modifications structurelles, le fonctionnement de l'ACC peut en être affecté. Pour cette raison, SEAT recommande de se rendre chez un concessionnaire officiel SEAT.

i ATTENTION

Si vous avez l'impression que le capteur radar est endommagé ou déréglé, déconnectez l'ACC. De cette façon, vous pouvez éviter des dommages potentiels. Dans ce cas, faites-le régler.

- Le capteur peut se dérégler s'il reçoit un coup. Ceci peut remettre en cause l'efficacité du système ou provoquer sa déconnexion.
- Des connaissances et des outils spécialisés sont nécessaires pour la réparation du capteur. Pour cette raison, SEAT recommande de se rendre chez un concessionnaire SEAT.
- Une plaque d'immatriculation ou un support pour plaque minéralogique à l'avant présentant des dimensions supérieures à celles de l'espace destiné à la plaque d'immatriculation ou une plaque d'immatriculation mal positionnée peuvent provoquer le dysfonctionnement du radar.
- Retirez la neige avec une brosse et le gel de préférence avec un aérosol antigel sans dissolvants.

Manipulation de l'ACC



Fig. 165 Sur le volant multifonction : touches de manipulation de l'ACC

Quand l'ACC est connecté, le témoin de contrôle vert s'allume sur le combiné d'instruments (🚗) ; la vitesse programmée et l'état de l'ACC s'affichent à l'écran »» fig. 163.

Quels réglages peuvent être effectués sur l'ACC ?

- Démarrage et activation de l'ACC »» page 251.
- Mémorisation de la vitesse »» page 251.
- Programmation du niveau de distance »» page 251.
- Mise hors tension et désactivation de l'ACC »» page 251.
- Réglage du niveau de distance par défaut au démarrage »» page 252.
- Réglage du profil de conduite »» page 252.

- Situations lors desquelles l'ACC ne réagit pas »» page 252.

Démarrage et activation de l'ACC

Pour connecter et activer l'ACC, vous devez tenir compte de la position du levier de vitesses et de la vitesse du véhicule.

- Sur les véhicules équipés d'une *boîte automatique*, le levier de vitesses doit être en position **D** ou **S**. Le système peut être activé à partir de 0 km/h (0 mph) mais il se programme automatiquement à une vitesse de 30 km/h (18 mph). **Attention, le véhicule peut accélérer soudainement !**

- Pour activer l'ACC, appuyez sur la touche 🚗 »» fig. 165 du volant multifonction. À ce moment, l'ACC n'est pas actif et il n'y a pas de vitesse programmée.
- Appuyez ensuite sur la touche **SET** »» fig. 165. À ce moment, l'ACC est activé, la vitesse actuelle et la distance sont programmées. L'image du combiné passe au mode **Actif** »» fig. 163 [B].
- Si le véhicule est à l'arrêt, sélectionnez tout d'abord une vitesse à l'aide des touches + et -.

Avec l'ACC actif, le véhicule circule à une vitesse et à une distance programmées par rapport au véhicule précédent. La vitesse et la distance peuvent être modifiées à tout moment.

Mémorisation de la vitesse

- Pour programmer la vitesse, appuyez sur la touche + ou - jusqu'à la vitesse voulue »» fig. 163 [C]. Le réglage de la vitesse s'effectue par intervalles de 10 km/h (5 mph).
- Si vous souhaitez augmenter la vitesse par incréments de 1 km/h (1 mph), appuyez sur la touche **RES** ou sur la touche **SET** pour la réduire.

La vitesse programmée peut être modifiée lorsque le véhicule est à l'arrêt ou lors de la conduite.


Programmation du niveau de distance

- Pour augmenter ou réduire la distance, appuyez sur la touche 🚗.

La distance entre les deux véhicules »» fig. 163 [4] est affichée sur l'écran du tableau de bord. Vous pouvez choisir entre 5 niveaux de distance. SEAT recommande le niveau 3. La distance programmée peut être modifiée lorsque le véhicule est à l'arrêt ou lors de la conduite »» [A].


Mise hors tension et désactivation de l'ACC


- Pour désactiver l'ACC, appuyez sur la touche 🚗. Le texte **ACC désactivé** s'affiche alors et la fonction est entièrement désactivée. »»

Si vous ne souhaitez pas désactiver l'ACC mais passer temporairement en mode inactif (Standby), déconnectez-le à l'aide de la touche  et reconnectez-le ou appuyez sur la pédale de frein.

Si le véhicule est à l'arrêt et que vous ouvrez la porte du conducteur, la fonction passe également en mode inactif (Standby).

Réglage du niveau de distance par défaut au démarrage

Quand la chaussée est mouillée, il faut sélectionner une plus grande distance par rapport au véhicule précédent que lorsqu'elle est sèche » .

Dans le système d'infodivertissement, vous pouvez sélectionner le niveau de distance lors de l'activation de l'ACC parmi : **Très faible, Faible, Moyenne, Grande** et **Très grande** à l'aide de la touche de fonction  > **Aide à la conduite > ACC** » page 94.


Réglage du profil de conduite

Sur les véhicules équipés de la fonction SEAT Drive Profile, le profil de conduite sélectionné peut avoir une incidence sur le comportement en termes d'accélération et de freinage de l'ACC » page 232.

Sur les véhicules non équipés de la fonction SEAT Drive Profile, il est également possible d'influencer le comportement de l'ACC en

sélectionnant l'un des profils de conduite suivants dans le système d'infodivertissement :

- Normal
- Sport
- Éco
- Confort

Dans ce cas, vous devez accéder aux réglages de l'ACC à l'aide de la touche de fonction  > **Aide au conducteur > ACC** » page 94.

Il est possible que l'ACC ne réagisse pas dans les conditions suivantes :

- Si la pédale de l'accélérateur est enfoncée.
- Si aucune vitesse n'est engagée.
- Si l'ESC effectue la régulation.
- Si le conducteur n'a pas attaché la ceinture de sécurité.
- Si plusieurs feux stop du véhicule ou de la remorque à branchement électrique sont en panne.
- Si le véhicule circule en marche arrière.
- Si vous circulez à plus de 210 km/h (130 mph).


Informations

ACC indisponible

- Le système ne peut garantir une détection sûre des véhicules, c'est pourquoi il se désactive. Le capteur est dérégulé ou endommagé.

Rendez-vous à un atelier spécialisé pour qu'ils réparent la panne.

ACC et Front Assist : indisponibles pour le moment. Capteur sans visibilité

- Cette indication s'affiche si la visibilité du capteur radar est réduite en raison d'un brouillard épais ou de la poussière. Nettoyez le capteur »  fig. 164.

ACC : indisponible pour le moment. Déclivité trop grande

- L'inclinaison maximale de la chaussée a été dépassée, c'est pourquoi un fonctionnement sûr de l'ACC ne peut être garanti. Il n'est pas possible d'activer l'ACC.

ACC : uniquement disponible sur D, S ou M

- Placez le levier de vitesse sur la position D/S ou M.

ACC : frein à main serré

- L'ACC se désactive si le frein à main est actionné. L'ACC est à nouveau disponible si le frein à main est relâché.

ACC : indisponible pour le moment. Intervention contrôle stabilité

- L'indication est affichée lorsque la commande de stabilisation électronique (ESC) entre en régulation. Dans ce cas, l'ACC se désactive automatiquement.

ACC : Intervenez !

• L'indication s'affiche si, en démarrant avec une légère inclinaison, le véhicule recule malgré l'activation de l'ACC. Appuyez sur la pédale de frein pour éviter que le véhicule se déplace/entre en collision avec un autre véhicule.

ACC : régime moteur

• Cette indication s'affiche lorsque l'ACC accélère ou freine et que le conducteur ne passe pas de rapport à temps, ce qui implique de dépasser ou de ne pas atteindre le régime souhaité. L'ACC se met hors circuit. Un gong retentit en guise d'avertissement.

ACC : pédale d'embrayage enfoncée

• Véhicule avec boîte manuelle : si vous appuyez sur la pédale d'embrayage plus longtemps, la régulation s'arrête.

Porte ouverte

• Véhicule avec boîte automatique : l'ACC ne peut pas être activé avec le véhicule à l'arrêt et la portière ouverte.

AVERTISSEMENT

Il y a danger de collision par portée lorsque la distance par rapport au véhicule précédent est réduite et que la différence de vitesse entre les deux véhicules est telle que la réduction de la vitesse par l'ACC n'est pas suffisante. Dans ce cas, il faut freiner immédiatement !

- Il est possible que l'ACC ne puisse détecter correctement toutes les situations.
- Si vous appuyez sur l'accélérateur, l'ACC peut ne pas intervenir pour freiner. L'accélération de la part du conducteur est prioritaire sur l'intervention du régulateur de vitesse ou de la régulation adaptative.
- Soyez toujours prêt à freiner le véhicule à tout moment.
- Respectez les dispositions légales du pays relatives à la distance minimum obligatoire par rapport au véhicule précédent.
- Il est dangereux d'activer la régulation et de relancer la vitesse programmée si les conditions de la chaussée, de la circulation ou de la météo ne le permettent pas. Risque d'accident !

Nota

- La vitesse programmée est effacée à la déconnexion de l'allumage ou de l'ACC.
- Quand le contrôle de traction (TCS) est déconnecté ou que l'ESC est activé en Mode Sport* (» page 94), l'ACC se désactive automatiquement.
- Sur les véhicules équipés d'un système Start-Stop, le moteur s'arrête pendant la phase d'arrêt de l'ACC et redémarre pour avancer.

Fonction pour éviter de dépasser par la droite



Fig. 166 Sur l'écran du tableau de bord : ACC activé, véhicule circulant à gauche détecté

L'ACC dispose d'une fonction pour empêcher les dépassements par la droite.

Si à la gauche du véhicule se trouve un autre véhicule à une vitesse inférieure, une indication apparaît dans l'écran » **fig. 166**.

Pour éviter les dépassements par la droite, le système freine le véhicule et, en fonction de la vitesse, empêche le dépassement. Le conducteur peut interrompre l'intervention de l'ACC en appuyant sur l'accélérateur. À faible vitesse, la fonction est inactive pour un meilleur confort en cas de circulation pare-chocs contre pare-chocs ou en ville.

Désactiver temporairement l'ACC dans certaines situations

Dans les situations suivantes, vous devrez désactiver l'ACC en raison des limites du système » » ⚠ :

- En cas de dépassement, de virages serrés ou de routes de montagne, de carrefours giratoires, de voies d'accélération ou de décélération ou de tronçons en travaux, pour éviter que le système n'accélère pour atteindre la vitesse programmée.
- Quand vous traversez un tunnel, car son fonctionnement peut être affecté.
- Lorsque les autres véhicules roulent plus lentement dans la voie de gauche. Dans ce cas, vous approchiez par la droite les véhicules qui circulent plus lentement sur les autres voies.
- En cas de forte pluie, de neige ou de brouillard, il peut arriver que le véhicule précédent ne soit pas détecté.

⚠ AVERTISSEMENT

Si l'ACC n'est pas déconnecté dans les situations décrites, des accidents et des lésions graves peuvent se produire.

- Déconnectez toujours l'ACC dans des situations critiques.

i Nota

Si l'ACC n'est pas déconnecté dans les situations décrites, des infractions illégales peuvent être commises.

Situations spéciales de fonctionnement

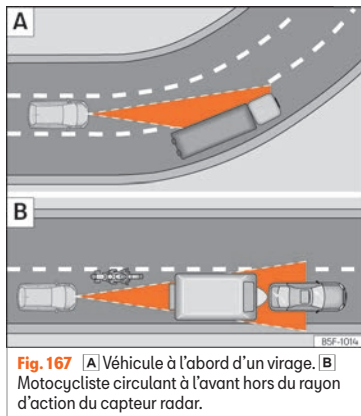


Fig. 167 [A] Véhicule à l'abords d'un virage. [B] Motocycliste circulant à l'avant hors du rayon d'action du capteur radar.

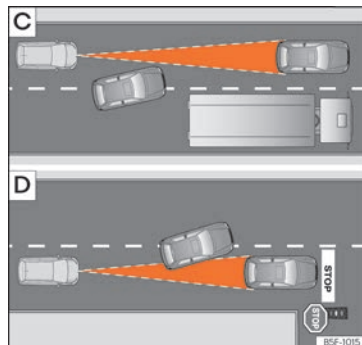



Fig. 168 [C] Changement de voie d'un véhicule. [D] Véhicule tournant et un autre arrêté.

L'ACC possède certaines limites inhérentes au système. Certaines réactions, dans certaines circonstances, peuvent être inattendues ou survenir inopportunement du point de vue du conducteur. C'est pourquoi il faut être toujours attentif pour intervenir si nécessaire.

Les situations suivantes nécessitent une attention maximale :

Démarrage après une phase d'immobilisation


Après une phase d'immobilisation, l'ACC peut démarrer dès que le véhicule précédent se remet en mouvement (véhicules avec boîte de vitesses automatique). Sur les véhicules à

boîte manuelle, suivez les instructions s'affichant sur le tableau de bord » » .



Dépassements

Lorsque le clignotant est allumé pour commencer à dépasser, l'ACC accélère automatiquement le véhicule et réduit la distance par rapport au véhicule précédent.

Lorsque vous changez de voie pour dépasser et que l'ACC ne détecte aucun véhicule devant vous, il accélère jusqu'à atteindre la vitesse programmée.

L'accélération du système peut être interrompue à tout moment en appuyant sur la pédale de frein ou sur la touche  » » page 251.


Dans les virages

À l'entrée ou à la sortie de certains virages, le capteur radar peut perdre de vue le véhicule qui roule devant ou réagir à un véhicule sur l'autre voie » » fig. 167 . Il est possible que le véhicule freine sans raison ou cesse de réagir face au véhicule qui le précède. Dans ce cas, le conducteur doit intervenir en accélérant ou en interrompant le freinage en appuyant sur le frein ou sur la touche  » » page 251.

Traversée de tunnel

Lors de la traversée d'un tunnel, la fonction du capteur radar peut être limitée. Déconnectez l'ACC dans les tunnels.


Véhicules étroits ou qui ne circulent pas alignés

Le capteur radar peut uniquement détecter des véhicules étroits ou des véhicules qui circulent de manière non alignée lorsque ceux-ci entrent dans son champ de portée » » fig. 167 . Dans ces cas-là, freinez vous-même si nécessaire.

Véhicules avec des charges ou des accessoires particuliers

La charge et les accessoires particuliers des autres véhicules qui dépassent sur les côtés, vers l'arrière ou sur le dessus peuvent sortir du rayon d'action de l'ACC. SEAT recommande de le déconnecter.

Changements de voie d'autres véhicules

Les véhicules qui changent de voie pour venir sur la vôtre à une faible distance du véhicule ne seront détectés que lorsqu'ils entreront dans le rayon d'action des capteurs. Par conséquent, l'ACC mettra plus de temps à réagir » » fig. 168 . Freinez vous-même si nécessaire.

Véhicules immobiles

En cours de route, l'ACC ne détecte pas les objets fixes, comme par exemple l'arrière d'un embouteillage ou des véhicules en panne.

Si un véhicule détecté par l'ACC tourne ou se détache et que devant ce dernier se trouve

un véhicule à l'arrêt, l'ACC ne réagira pas face à lui » » fig. 168 . Freinez vous-même si nécessaire.

Véhicules qui circulent en sens contraire et véhicules qui se croisent

L'ACC ne réagit pas face à des véhicules qui s'approchent en sens contraire ni face à des véhicules qui se croisent.

Objets métalliques

Les objets métalliques tels que les garde-corps ou les plaques utilisés dans les travaux peuvent tromper le capteur radar et provoquer des réactions erronées de l'ACC.

Facteurs pouvant affecter le fonctionnement du capteur radar.

Si le fonctionnement du capteur radar est gêné par des pluies abondantes, du brouillard, de la neige, de la boue, de la poussière, des insectes, etc., l'ACC est temporairement désactivé. Un message apparaîtra à ce sujet. Si nécessaire, nettoyez le capteur radar » » fig. 164.

Quand le capteur radar fonctionne à nouveau correctement, l'ACC redevient disponible automatiquement. Le message disparaît et l'ACC peut être réactif.

En cas de fort renvoi du signal radar, par exemple dans un parking fermé, il est possible que le fonctionnement de l'ACC soit

»

affecté. SEAT recommande de le déconnecter.

Conduite avec remorque

Quand vous circulez avec une remorque, l'ACC régule moins efficacement.

Surchauffe des freins

En cas de surchauffe des freins, par exemple dans les descentes longues et très raides, l'ACC peut être désactivé temporairement. Un message apparaîtra à ce sujet. Dans ce cas-là, il sera impossible d'activer le régulateur de vitesse.

Une fois que la température des freins aura suffisamment baissé, il sera à nouveau possible d'activer le régulateur de vitesse. Le message disparaîtra. Si le message **ACC indisponible** reste allumé pendant un certain temps, cela signifie qu'il y a une panne. Adressez-vous à un atelier spécialisé. SEAT recommande de vous rendre chez un concessionnaire SEAT.

AVERTISSEMENT

Si vous ignorez l'avertissement **Appuyez sur le frein**, le véhicule pourrait se déplacer et heurter le véhicule précédent. Avant de redémarrer, vérifiez que la route est dégagée. Le capteur radar ne détecte parfois pas les potentiels obstacles de la route. Cela risque d'entraîner un accident

et de graves lésions. Appuyez si nécessaire sur la pédale de frein.

Régulation anticipative de la vitesse

Introduction

La régulation anticipative de la vitesse adapte la vitesse aux limitations de vitesse détectées et au tracé de la route (virages, intersections, ronds-points, etc.).

La régulation anticipative de la vitesse est une fonction supplémentaire de l'ACC qui utilise le système de détection des panneaux de circulation » page 78 et les données de navigation du système d'infodivertissement.

La régulation anticipative de la vitesse est disponible en fonction de l'équipement, mais pas dans tous les pays.

AVERTISSEMENT

La technologie intelligente de la régulation anticipative de la vitesse ne peut pas aller au-delà des limites imposées par les lois de la physique et elle fonctionne uniquement dans les limites du système. Évitez à tout moment que la plus grande assurance conférée par cette fonction ne vous fasse prendre des risques pouvant compromettre

vos sécurité. L'utilisation négligente ou involontaire du système peut entraîner des accidents et des blessures graves. Le système ne remplace en aucun cas la vigilance du conducteur.

- Adaptez toujours la vitesse à la visibilité, aux conditions météorologiques, à l'état de la chaussée et de la circulation.
- Soyez toujours attentif aux conditions de circulation et aux abords du véhicule.
- Soyez toujours prêt à adapter vous-même la vitesse. Si le système de détection de panneaux de circulation ne fonctionne pas correctement ou si les données de navigation ne sont pas mises à jour, le véhicule peut modifier la vitesse de manière inattendue et soudaine ou faire qu'elle ne soit pas adaptée aux conditions de circulation. De plus, la vitesse régulée par le système peut ne pas correspondre à votre style de conduite.
- Soyez toujours prêt à adapter vous-même la vitesse. Si vous conduisez sans itinéraire guidé actif, si vous sortez de l'itinéraire calculé par le système de navigation ou si la localisation du véhicule ne peut pas être déterminée correctement en absence de données précises fournies par le GPS, le véhicule peut modifier la vitesse de manière inattendue et soudaine ou faire qu'elle ne soit pas adaptée aux conditions de circulation.
- Utilisez toujours des données de navigation mises à jour.

- Respectez toujours la vitesse maximale autorisée. Dans le cas de limitations de vitesse non incluses dans les données de navigation, il se peut que la vitesse maximale autorisée soit dépassée.

Nota

Tenez également compte des informations relatives à l'ACC importantes pour la sécurité »» page 247.

Limitations de la régulation anticipative de la vitesse

Outre les limitations du système de détection des panneaux de circulation »» page 78 et les limitations de l'ACC, la régulation anticipative de la vitesse présente les limitations suivantes inhérentes au système :

- La régulation anticipative de la vitesse ne reconnaît que les panneaux de circulation indiquant une limitation de vitesse. Surtout, la régulation anticipative de vitesse ne prend pas en compte les règles de priorité ni les feux tricolores.
- Sur les routes non incluses dans les données de navigation, ou incluses avec peu de précision, la régulation anticipative de vitesse n'est pas disponible.
- Si une limitation de vitesse est notifiée dans la base de données de navigation sans être

détectée par le système de détection de panneaux de circulation, la vitesse indiquée sera celle enregistrée pour la dernière fois.

- La régulation anticipative de vitesse n'est pas disponible en cas de limitation de vitesse inférieure 20 km/h environ (15 mph). Dans ce cas, un message s'affiche sur l'écran du tableau de bord.

Activer la régulation anticipative de vitesse

Dans le système d'infodivertissement, dans le menu des assistants, vous pouvez régler séparément le type d'événement face auquel le véhicule doit réagir »» page 94 :

- Réaction à un tracé particulier de la route.
- Réaction aux vitesses autorisées.

Conduite avec la régulation anticipative de la vitesse

- Connectez l'ACC »» page 251.
- Ajustez la distance et la vitesse.
- Activez la régulation anticipative de la vitesse.

Dès que le système détecte une limitation de vitesse ou un tracé particulier de la route, il fait apparaître un avis sur le tableau de bord.

Cet avis indique la raison et la vitesse à laquelle le véhicule sera régulé du fait de cette limitation.



Régulation du fait d'une limitation de vitesse.



Régulation du fait d'un tracé particulier de la route.

En cas de régulation du fait d'une limitation de vitesse, la vitesse détectée sera gardée en tant que nouvelle vitesse souhaitée. En cas de régulation du fait d'un tracé particulier de la route, le véhicule accélérera à nouveau après avoir franchi ce tracé particulier et reprendra la vitesse qui était mémorisée.

Les vitesses indiquées pour les virages dépendent du profil de conduite »» page 232.

Interrompre l'adaptation de la vitesse

- Pendant l'avis, appuyez sur la touche **RES**.
- Pendant la régulation, appuyez sur la touche **SET**.

Adapter la vitesse annoncée

La vitesse annoncée ne peut être adaptée qu'en cas de régulation du fait d'une limitation de vitesse.

Volant multifonction :

RES + 1 km/h (1 mph), uniquement pendant la régulation de l'ACC »»

- SET** - 1 km/h (1 mph), uniquement pendant que la régulation de l'ACC
- +** + 10 km/h (5 mph)
- - 10 km/h (5 mph)

Si la vitesse indiquée est excessivement adaptée, la régulation anticipative de la vitesse est interrompue.

i Nota

- Lorsqu'une limitation de vitesse est détectée, la régulation anticipative de la vitesse adapte également la vitesse gardée même si l'ACC est éteint. Cependant, elle n'est pas réglée.
- Si la vitesse à laquelle vous circulez est considérablement supérieure à la limite de vitesse détectée par le système de détection de panneaux de circulation, un avis s'affiche sur l'écran du tableau de bord.
- En cas d'incorporation sur une autoroute sans limitation de vitesse, la vitesse recommandée est automatiquement gardée comme vitesse souhaitée. Si une vitesse plus élevée avait déjà été gardée pour une autoroute sans limitation de vitesse, cette vitesse est prise en compte à la place de la vitesse recommandée.

Problèmes et solutions

Un message s'affiche pour indiquer que la régulation anticipative de vitesse n'est pas disponible actuellement ou ne fonctionne pas dans votre pays.

- Si ce message s'affiche pendant longtemps et que la régulation anticipative de la vitesse est disponible dans votre pays, faites appel à un atelier spécialisé.

i Nota

En fonction de l'anomalie en question, des informations supplémentaires peuvent figurer dans le menu État du véhicule.

Assistant de maintien de voie (Lane Assist) *

Breve introduction



Fig. 169 Sur le pare-brise : fenêtre de l'assistant de maintien de voie.

L'assistant de maintien de voie (Lane Assist) aide le conducteur à rester dans sa voie dans les limites physiques du système. Cette fonction n'est pas adaptée ni conçue pour maintenir automatiquement le véhicule dans la voie.

La caméra située sur le pare-brise permet à l'assistant de maintien de voie de détecter les limites (lignes) de délimitation de la voie. Si le véhicule s'approche trop des lignes de délimitation de la voie, le système avertit le conducteur à travers un mouvement correctif du volant. Le conducteur peut annuler à tout moment l'action corrective de la direction.

Limites du système

Utilisez l'assistant de maintien de voie uniquement sur les autoroutes et les grands axes en bon état.

Le système n'est pas disponible dans les conditions suivantes :

- Lorsque la vitesse est inférieure à 55 km/h (30 mph) environ.
- Lorsque le système ne détecte aucun marquage de voie au sol.
- Dans les virages serrés.
- Temporairement, dans des situations de conduite très dynamique.

⚠ AVERTISSEMENT

La technologie intelligente de l'assistant de maintien de voie ne peut pas dépasser les limites imposées par les lois de la physique et par sa nature même. Une utilisation inappropriée ou incontrôlée de l'assistant de maintien de voie peut provoquer des accidents et de graves blessures. Le système ne peut en aucun cas remplacer la vigilance du conducteur ni ses manœuvres au volant.

- Adaptez toujours la vitesse et la distance de sécurité aux véhicules que vous suivez, aux conditions de visibilité, aux conditions météorologiques, à l'état de la chaussée et à la circulation.

- Laissez toujours les mains sur le volant pour pouvoir intervenir à tout instant. Il revient toujours au conducteur de rester dans sa voie.

- L'assistant de maintien de voie ne détecte pas toutes les marques de la chaussée. Les chaussées, les structures de ces dernières ou les objets en mauvais état peuvent être détectés de manière équivoque, comme des marques sur la chaussée, dans certains cas. Compensez immédiatement toute intervention non souhaitée du système.

- Observez les indications du tableau de bord et intervenez en conséquence si les conditions de circulation le permettent.

- Dans les situations suivantes, des interventions non souhaitées du système peuvent se produire ou le système peut ne pas intervenir du tout. Dans ces cas de figure, le conducteur doit apporter une attention particulière et, le cas échéant, déconnecter temporairement le système d'alerte de maintien de voie :

- Dans des conditions de conduite très dynamique.
- En cas de conditions météorologiques adverses ou sur une route en mauvais état.
- En passant dans des zones de travaux.
- Dans le cas d'une chaussée irrégulière ou d'un passage à gué.

- Observez toujours avec attention les alentours du véhicule et adoptez une conduite proactive.

- Lorsque l'objectif de la caméra est sale, couvert ou endommagé, le fonctionnement de l'assistant de maintien de voie peut être affecté.

Témoin



Il s'allume en vert

Assistant de maintien de voie activé et disponible.



Il s'allume en jaune

L'assistant de maintien de voie intervient en modifiant la direction.

Lorsque vous mettez le contact, certains témoins d'alerte et de contrôle s'allument brièvement en guise de vérification. Ils s'éteignent au bout de quelques secondes.

⚠ AVERTISSEMENT

Lisez et tenez compte des avertissements de sécurité »» ⚠ au chapitre Témoins d'alerte et de contrôle à la page 89.

Conduite avec l'assistant de maintien de voie

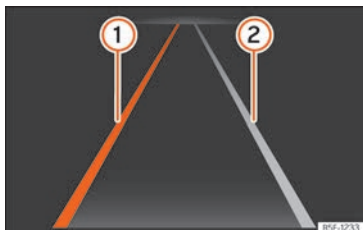




Fig. 170 Sur l'écran du tableau de bord : indications de l'assistant de maintien de voie.

- ① Ligne de voie détectée. Le système intervient en maintenant du côté représenté.
- ② Ligne de voie détectée. Le système n'intervient pas.

Activation ou désactivation de l'assistant de maintien de voie

Dans certains pays, l'assistant de maintien de voie s'active chaque fois que le contact est mis. L'état connecté ou déconnecté est indiqué dans le menu **Aide à la conduite** du système d'infodivertissement ou dans le menu des systèmes d'aide à la conduite en appuyant sur la touche correspondante. L'assistant de maintien de voie peut être activé ou désactivé dans ces menus.

L'assistant de maintien de voie est prêt à intervenir de manière active à partir d'une vitesse d'environ 60 km/h [35 mph] et s'il détecte les marquages de voie au sol (état du système : activé). Le voyant de contrôle  est allumé en vert. Lorsque le système intervient en modifiant la trajectoire, le voyant de contrôle  passe sur le jaune.

Si le voyant de contrôle du tableau de bord est éteint, cela signifie que l'assistant est activé mais qu'il n'est pas prêt à intervenir, ou qu'il est désactivé.

En allumant un clignotant, le système passe ponctuellement à l'état passif pour permettre de changer de voie de circulation.

Si le conducteur tourne brusquement le volant, le système passe provisoirement au mode passif.

Demande d'intervention du conducteur

Si la direction n'est pas corrigée manuellement, le système avertit le conducteur par un message apparaissant à l'écran du tableau de bord et à l'aide d'avis sonores.

En absence de réaction du conducteur, le système passe à l'état passif.

Indépendamment des manœuvres effectuées sur le volant, à l'aide d'un message sur l'écran du tableau de bord et des avis sonores, le système avertit également le conducteur pour qu'il revienne au milieu de la voie si

la correction de la direction dure plus longtemps que ce qui serait raisonnable.

Vibrations du volant

La situation suivante peut être à l'origine d'une vibration du volant :

- En cas d'intervention brusque sur la direction, le système ne détectant plus la voie.

Résolution de problèmes

Message d'erreur, le système se déconnecte

- Nettoyez le pare-brise » page 347
- Vérifiez que le pare-brise n'est pas endommagé dans la zone du champ de vision de la caméra.

Le système ne se comporte pas comme prévu

- Nettoyez régulièrement l'objectif de la caméra et maintenez-le propre, sans poussière, ni givre, ni neige.
- Ne couvrez pas l'objectif de la caméra.
- Vérifiez que le pare-brise n'est pas endommagé dans la zone du champ de vision de la caméra.
- Ne montez aucun objet sur le volant.

En cas de doute, consultez un atelier spécialisé.

Assistant à la conduite (Travel Assist)

Introduction

L'assistant à la conduite (Travel Assist) associe un régulateur de vitesse adaptatif (ACC) à un guidage adaptatif dans la voie. Dans les limites du système, le véhicule peut rester à une distance du véhicule qui vous précède prédéfinie par le conducteur et maintenir la position de préférence dans la voie.

Travel Assist utilise les mêmes capteurs que le régulateur de vitesse adaptatif (ACC) et que l'assistant de maintien de voie (Lane Assist). Par conséquent, lisez attentivement les informations relatives à l'ACC » page 247 et au Lane Assist » page 258 et tenez compte des limitations de ces systèmes et des instructions qui y figurent.

Fourchette de vitesses

Travel Assist régule à une vitesse comprise entre 30 km/h (20 mph) environ et 210 km/h (130 mph) environ ; dans le cas de la fonction de guidage adaptatif dans la voie, entre 0 km/h (0 mph) et 250 km/h (155 mph) environ.


Cette fourchette peut varier en fonction du marché.

Conduire avec Travel Assist

Travel Assist contrôle automatiquement la pédale de l'accélérateur, les freins et la direction. De plus, Travel Assist peut, dans la limite de ses possibilités, ralentir le véhicule jusqu'à le stopper derrière un autre arrêté et reprendre automatiquement la marche.

Vous pouvez désactiver à tout moment l'assistant à la conduite.

Comment savoir si le véhicule est équipé de Travel Assist

Le véhicule est équipé du système Travel Assist si la touche  fig. 173 se trouve sur le volant multifonction.

Demande d'intervention du conducteur

Si vous relâchez le volant, le système vous demandera, après quelques secondes, de reprendre la maîtrise de la direction en affichant un avis sur l'écran du tableau de bord et en émettant des signaux sonores.

AVERTISSEMENT

La technologie intelligente de Travel Assist ne peut pas dépasser les limites imposées par les lois de la physique et fonctionne uniquement dans les limites du système. L'utilisation négligente ou involontaire de

Travel Assist peut entraîner des accidents et des blessures graves. Le système ne remplace en aucun cas la vigilance du conducteur.

- Tenez compte des limites du système et des indications du régulateur de vitesse adaptatif (ACC) et de l'assistant de maintien de voie (Lane Assist).
- Adaptez toujours la vitesse et la distance par rapport au véhicule qui vous précède en fonction de la visibilité, des conditions météorologiques, de l'état de la chaussée et de la circulation.
- N'utilisez jamais Travel Assist si la visibilité est mauvaise, dans de fortes pentes, avec de nombreux virages ou sur une chaussée glissante (par exemple, en cas de neige, de verglas, de pluie ou sur des graviers), ni sur des routes inondées.
- N'utilisez jamais Travel Assist hors des routes, ni sur des axes à la chaussée meuble. Travel Assist est conçu uniquement pour les routes goudronnées.
- Travel Assist ne réagit pas face à des personnes ou des animaux, ni face à des véhicules qui croisent perpendiculairement le véhicule ou s'approchent de lui en sens contraire sur la même voie.
- Freinez immédiatement si Travel Assist ne ralentit pas suffisamment.
- Freinez immédiatement lorsqu'une indication de freinage s'affiche à l'écran du tableau de bord.

»

- Freinez lorsque, après une indication de freinage, le véhicule roule sans que cela ne soit voulu.
- Gardez toujours les mains sur le volant pour pouvoir contrôler la direction à tout moment. Le conducteur est toujours responsable de maintenir le véhicule sur sa voie.
- Si une demande d'intervention du conducteur est réclamée sur l'écran du tableau de bord, prenez immédiatement le contrôle du véhicule.
- Soyez toujours prêt à adapter vous-même la vitesse.

Indications à l'écran du tableau de bord



Fig. 171 Sur l'écran du tableau de bord : indication avec régulation activée.

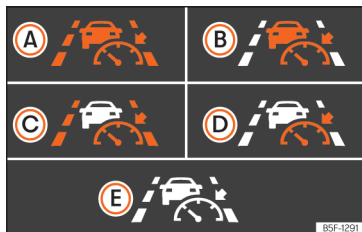


Fig. 172 Sur l'écran du tableau de bord : voyants de contrôle.

Indications à l'écran

»» fig. 171

- ① La fonction de guidage adaptatif dans la voie est activée.
- ② Distance réglée.

De plus, en fonction de l'équipement, des voyants de contrôle indiquent l'état du système sur l'écran du tableau de bord :

»» fig. 172

- A Travel Assist activé, régulateur de vitesse adaptatif et fonction de guidage adaptatif dans la voie activés.
- B Travel Assist activé, régulateur de vitesse adaptatif activé et fonction de guidage adaptatif dans la voie en mode passif.
- C Travel Assist activé, régulateur de vitesse adaptatif en mode passif et fonction de guidage adaptatif dans la voie activée.

- D Travel Assist activé, régulateur de vitesse adaptatif et fonction de guidage adaptatif dans la voie en mode passif.
- E Travel Assist désactivé.


Utiliser Travel Assist




Fig. 173 Partie gauche du volant multifonction : touches pour utiliser Travel Assist.

Activer

- Appuyez sur la touche  du volant multifonction.

Le voyant de contrôle  s'allume en vert. De plus, un avis s'affiche sur l'écran du tableau de bord. Travel Assist maintient la vitesse en cours et la distance prédéfinie par rapport au véhicule qui vous précède. Simultanément, la fonction détecte les marquages au sol et maintient le véhicule dans la voie en guidant le volant.

Interrompre la régulation

- Appuyez brièvement sur la touche  du volant multifonction ou sur la pédale de frein.

La distance ajustée reste enregistrée.

Effectuer d'autres réglages

Pour ce qui est du reste, Travel Assist s'utilise comme l'ACC »» page 251.

Problèmes et solutions



Travel Assist n'est pas disponible ou ne fonctionne pas comme prévu

Le voyant de contrôle s'allume en jaune. De plus, l'avis correspondant s'affiche à l'écran du tableau de bord.

- Un dysfonctionnement a été détecté au niveau des capteurs. Recherchez les causes et consultez les solutions possibles décrites dans les chapitres de l'ACC »» page 250 ou du Lane Assist »» page 260.
- Les limites du système sont dépassées.
- Si le problème persiste, faites appel à un atelier spécialisé.



Prise de contrôle de la direction

Le voyant d'avertissement s'allume en blanc ou en rouge, en fonction de l'urgence de vo-

tre intervention. De plus, un message est affiché.

- Vous avez lâché le volant pendant quelques secondes. Saisissez le volant et prenez le contrôle du véhicule.
- Les limites du système ont été atteintes. Saisissez le volant et prenez le contrôle du véhicule.

Travel Assist se déconnecte automatiquement

Véhicules sans assistant d'urgence (Emergency Assist) : Vous avez lâché le volant pendant un certain temps.

- Fonctionnement anormal. Adressez-vous à un atelier spécialisé.

La régulation s'est interrompue de manière inattendue

Véhicules sans assistant de maintien de voie : Vous avez allumé un clignotant.

Assistant d'urgence (Emergency Assist)

Fonctionnement

L'assistant d'urgence (Emergency Assist) détecte l'inactivité du conducteur et peut main-

tenir le véhicule dans sa voie et l'arrêter complètement si nécessaire. Ainsi, le système peut contribuer à éviter de manière active les accidents ou à en réduire les conséquences.

L'assistant d'urgence utilise les mêmes capteurs que le régulateur de vitesse adaptatif (ACC) et l'assistant de maintien de voie (Lane Assist). Par conséquent, lisez attentivement les informations relatives à l'ACC »» page 247 et au Lane Assist »» page 258 et tenez compte des limitations de ces systèmes et des instructions qui y figurent.

Si l'assistant d'urgence détecte que le conducteur ne réalise aucune activité, il lui demande de prendre le contrôle du véhicule. Pour ce faire, il émet des avis optiques et sonores et provoque des à-coups avec les freins. Il tend la ceinture de sécurité (en fonction de l'équipement). Le système freine le véhicule et le maintient dans sa voie.

Vous pouvez annuler la régulation à tout moment en bougeant le volant, en accélérant fort ou en freinant.

Pendant la régulation de l'assistant d'urgence, les autres usagers de la route en sont avertis de la manière suivante :

- L'assistant allume rapidement les feux de détresse.
- Il fait retentir le klaxon (en fonction de la vitesse).

»

Dès que le véhicule est arrêté, l'assistant intervient de la manière suivante :

- Il déverrouille toutes les portes.
- Il allume l'éclairage de l'habitacle.
- En fonction de l'équipement, il effectue un appel d'urgence (eCall).
- Il active le frein de stationnement électronique.

Activer et désactiver

L'assistant d'urgence (Emergency Assist) peut être activé et désactivé depuis le système d'infodivertissement, dans le menu des assistants » page 94.

Une fois activé, l'assistant d'urgence ne s'enclenche que si les conditions suivantes sont remplies :

- L'assistant à la conduite (Travel Assist) ou l'assistant de maintien de voie (Lane Assist) est connecté.
- Le système a détecté une ligne de délimitation de la voie des deux côtés du véhicule.

Problèmes et solutions



SOS Assistant d'urgence (Emergency Assist) non disponible

Le voyant de contrôle s'allume en jaune. De plus, un message s'affiche à l'écran du tableau de bord.

- Le champ de vision de la caméra est sale. Nettoyez le pare-brise.
- La visibilité de la caméra est réduite par des facteurs météorologiques, par exemple de la neige, des restes de produit nettoyant ou quelque chose qui la recouvre. Nettoyez le pare-brise.
- La visibilité de la caméra est réduite par des accessoires ou des autocollants. Maintenez dégagée la zone autour du champ de vision de la caméra.
- La caméra a été mal ajustée ou est endommagée, par exemple suite à des dommages sur le pare-brise. Vérifiez la présence de tout dommage visible.
- Vérifiez la présence de panne ou de dysfonctionnement. Arrêtez le moteur et redémarrez-le.
- Si le problème persiste, déconnectez l'assistant d'urgence et faites appel à un atelier spécialisé.

⚠ AVERTISSEMENT

La technologie intelligente de l'assistant d'urgence (Emergency Assist) ne peut pas dépasser les limites imposées par les lois de la physique et fonctionne uniquement dans les limites du système. Le conducteur est toujours responsable de la conduite du véhicule.

- Adaptez toujours la vitesse et la distance de sécurité par rapport au véhicule qui

vous précède en fonction de la visibilité, des conditions météorologiques, de l'état de la chaussée et de la circulation.

- L'assistant d'urgence ne peut pas toujours éviter de lui-même les accidents et les blessures qui peuvent en découler.
- Dans la mesure du possible, ne conduisez pas avec des gants. Le système pourrait interpréter que vous ne tenez pas le volant.
- Si le capteur radar ou la caméra est recouvert(e) ou mal ajusté(e) ou endommagé(e), le système peut intervenir de manière inopportune sur les freins ou sur la direction.
- L'assistant d'urgence ne réagit pas face à des personnes ou des animaux, ni face à des véhicules qui croisent perpendiculairement le véhicule ou s'approchent de lui en sens contraire sur la même voie.

⚠ AVERTISSEMENT

L'utilisation négligente ou involontaire de l'assistant d'urgence (Emergency Assist) peut entraîner des accidents et des blessures graves.

- Si le véhicule ne se comporte pas comme prévu, interrompez l'intervention de l'assistant d'urgence en accélérant fort, en freinant ou en bougeant le volant.
- Cessez d'utiliser l'assistant à la conduite (Travel Assist) et l'assistant de maintien de voie (Lane Assist). Faites contrôler le système par un atelier spécialisé.

Assistant de changement de voie (Side Assist) avec assistant de sortie de stationnement (RCTA) et assistant d'ouverture des portes (Exit Assist)*

Breve introduction

L'assistant de changement de voie (LCA) aide à détecter les véhicules se trouvant derrière nous.

L'assistant de sortie de stationnement (RCTA) intégré aide le conducteur à sortir d'une place de stationnement en bataille et à manœuvrer.

L'assistant d'ouverture des portes (EWA) avertit le passager en cas de danger potentiel s'approchant par l'arrière s'il ouvre ou laisse une porte ouverte.

L'assistant de changement de voie a été conçu pour la conduite sur des chaussées fermes.

⚠ AVERTISSEMENT

La technologie intelligente de l'assistant de changement de voie (LCA) avec assistant de sortie de stationnement (RCTA) et assistant d'ouverture des portes intégrés ne

peut pas aller au-delà des limites imposées par les lois de la physique et il fonctionne uniquement dans les limites du système. Si l'assistant de changement de voie, l'assistant de sortie de stationnement ou l'assistant d'ouverture des portes est utilisé de manière négligente ou involontaire, il peut provoquer des accidents et de graves blessures. Le système ne remplace en aucun cas la vigilance du conducteur.

- Adaptez toujours la vitesse et la distance de sécurité par rapport au véhicule précédent selon les conditions de visibilité, la météo, la chaussée et la circulation.
- Laissez toujours les mains sur le volant pour pouvoir intervenir sur la direction à tout instant.
- Tenez compte des voyants de contrôle de l'assistant de changement de voie, des messages s'affichant sur le tableau de bord ainsi que des avis sonores des haut-parleurs des portes, et agissez en conséquence.
- L'assistant de changement de voie peut se déclencher en présence d'éléments particuliers sur les côtés du véhicule, notamment des barrières de protection élevées ou mal alignées. Des indications erronées peuvent alors s'afficher.
- Le champ de vision des capteurs radar peut être affecté, par exemple par des feuilles, la neige, un brouillard épais ou de la poussière. Nettoyez la zone avant des capteurs.

- N'utilisez jamais l'assistant de changement de voie sur des routes à chaussée meuble. L'assistant de changement de voie a été conçu pour les routes à chaussée ferme.
- Observez toujours avec attention les alentours du véhicule.
- N'utilisez jamais l'assistant de changement de voie, l'assistant de sortie de stationnement ou l'assistant d'ouverture des portes si les capteurs radar sont sales.
- En présence du rayonnement solaire, il est possible que les voyants de l'assistant de changement de voie soient moins visibles.

ⓘ ATTENTION

- Les capteurs radars du pare-chocs arrière peuvent être endommagés ou déplacés s'ils subissent un choc, par exemple lors d'un stationnement ou d'une sortie de stationnement. Par conséquent, le système pourra se désactiver ou du moins limiter ses fonctions.
- Afin de garantir le bon fonctionnement des capteurs radars, nettoyez la neige et la glace du pare-chocs arrière et ne le recouvrez pas.
- Le pare-chocs arrière ne doit être peint qu'à l'aide de peintures autorisées par SEAT. Dans le cas contraire, l'assistant de changement de voie risque de fonctionner de manière limitée ou incorrecte.



i Nota

Si l'assistant de changement de voie avec assistant de sortie de stationnement et assistant d'ouverture des portes ne fonctionne pas comme décrit dans ce chapitre, ne l'utilisez pas et rendez-vous dans un atelier spécialisé.

Témoin

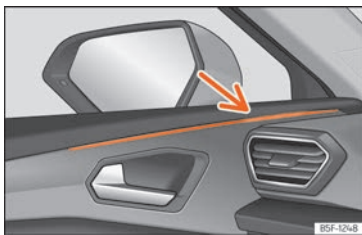


Fig. 174 Voyant de contrôle de l'assistant de changement de voie.

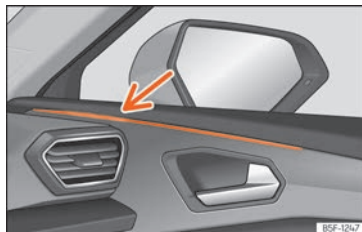


Fig. 175 Voyant de contrôle de l'assistant de changement de voie.

Témoin allumé

Il s'allume brièvement une seule fois : l'assistant de changement de voie a été activé et est prêt à fonctionner, par exemple en allumant le système.

Il s'allume de manière prolongée : l'assistant de changement de voie a détecté un véhicule dans l'angle mort.

Clignote

Un véhicule a été détecté sur la voie contiguë et le clignotant en direction du véhicule détecté a été activé » **⚠**.

Sur les véhicules équipés de l'assistant de maintien de voie » **page 258**, cet avertissement a également lieu lorsque le véhicule abandonne sa voie, même sans avoir actionné le clignotant (assistant de changement de voie « Plus » » **page 267**).

Les témoins s'allument simultanément après avoir mis le contact et doivent s'éteindre au

bout de 2 secondes environ, durée nécessaire à la vérification de la fonction.

Si le voyant de contrôle de l'assistant de changement de voie ne fournit aucune indication, cela signifie qu'il n'a détecté à ce moment aucun véhicule juste derrière vous » **⚠**.

Lorsque la luminosité extérieure est faible, l'intensité avec laquelle s'allument les voyants est atténuée. L'utilisateur peut ajuster l'intensité des voyants de contrôle sur 5 niveaux différents dans le menu du système d'infodivertissement.

⚠ AVERTISSEMENT

Si vous ignorez les témoins d'alerte allumés et les messages correspondants, le véhicule peut s'arrêter en pleine circulation, en plus de provoquer potentiellement des accidents et de graves blessures.

- N'ignorez jamais les témoins d'alerte ni les messages.
- Réalisez les opérations nécessaires.

ⓘ ATTENTION

Si vous ignorez les témoins de contrôle allumés et les messages correspondants, vous pouvez endommager votre véhicule.

Assistant de changement de voie (Side Assist)



Fig. 176 Vue arrière du véhicule : zones des capteurs radars.

L'assistant de changement de voie surveille la zone située à l'arrière du véhicule à l'aide de capteurs radar »» fig. 176. Pour ce faire, le système mesure la distance et la différence de vitesse avec les autres véhicules. L'assistant de changement de voie ne fonctionne pas à une vitesse inférieure à environ 15 km/h (9 mph).

Indication lumineuse

Le voyant de contrôle informe sur le côté correspondant des conditions de circulation à l'arrière du véhicule s'il les estime critiques. Le voyant de contrôle gauche »» fig. 174 indique les conditions de circulation du côté gauche du véhicule, et le voyant de contrôle droit

»» fig. 175 indique les conditions de circulation du côté droit.

Maintenez la zone des voyants d'alerte de l'assistant de changement de voie libre de tout objet, autocollant ou tout autre élément pouvant en gêner la visibilité.

Capteurs radars

Les capteurs radars sont situés à gauche et à droite derrière le pare-chocs arrière et ne sont pas visibles depuis l'extérieur »» fig. 176. Les capteurs contrôlent l'angle mort ainsi que le trafic provenant de la partie arrière du véhicule »» fig. 177, »» fig. 178. La zone située sur les côtés du véhicule s'étend un peu au-delà de la largeur d'une voie.

La largeur de la voie n'est pas détectée individuellement, mais prédéfinie dans le système. Par conséquent, si vous circulez sur des voies étroites ou à cheval sur deux voies, les indications pourront être erronées. Le système risque de détecter les véhicules qui circulent sur la voie située à côté de la voie contiguë (le cas échéant) ou des objets fixes tels que les barrières de protection, et d'indiquer ainsi des informations erronées.

Assistant de changement de voie Plus

La fonction d'Assistant de changement de voie Plus est habilitée en activant les fonctions d'Assistant de maintien de voie (Lane Assist) »» page 258 et d'Assistant de changement de voie (Side Assist). Dans ce cas, les fonction du mode décrit ci-dessous sont élargies.

Si le conducteur effectue une manœuvre de changement de voie, et en cas d'une éventuelle situation critique :

- Le voyant de contrôle du rétroviseur correspondant se met à clignoter même si le clignotant n'est pas actionné.
- Le volant vibre pour avertir le conducteur du risque de collision.
- Un couple de rotation correctif est exercé sur la direction pour ramener le véhicule dans sa voie.

Situations de fonctionnement

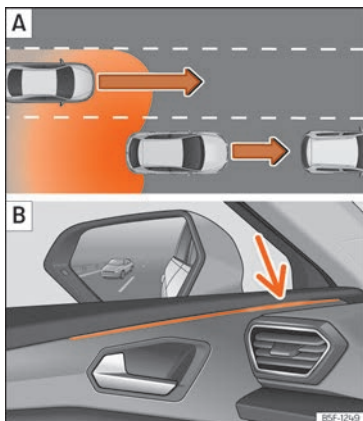


Fig. 177 Représentation schématique : [A] En cas de dépassement en présence de trafic à l'arrière du véhicule. [B] Indication de l'assistant de changement de voie sur le voyant de contrôle du côté gauche.

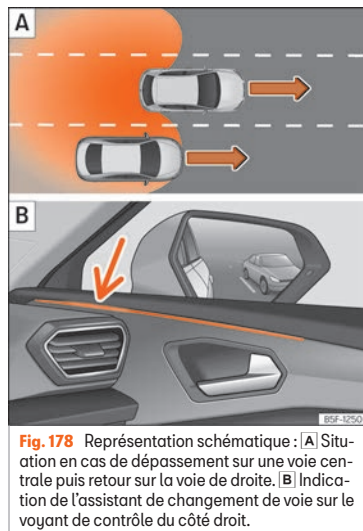


Fig. 178 Représentation schématique : [A] Situation en cas de dépassement sur une voie centrale puis retour sur la voie de droite. [B] Indication de l'assistant de changement de voie sur le voyant de contrôle du côté droit.

Dans les situations suivantes, une indication apparaît sur le voyant de contrôle »» fig. 177 [B] (flèche) ou »» fig. 178 [B] (flèche) :

- Lorsque le véhicule est dépassé par un autre véhicule »» fig. 177 [A].
- Lorsque le véhicule dépasse un autre véhicule »» fig. 178 [A] en cas de différence de vitesse d'environ 10 km/h (6 mph). Si le dépas-

sement est considérablement plus rapide, aucune indication ne s'affiche.

Plus un véhicule s'approche rapidement, plus l'indication s'affichera tôt sur le voyant de contrôle, car l'assistant de changement de voie prend en compte la différence de vitesse avec les autres véhicules. C'est pourquoi les indications s'affichent plus ou moins rapidement pour une distance identique avec un autre véhicule.

Limitations physiques et inhérentes au système

Dans certaines circonstances de conduite, il se peut que l'assistant de changement de voie n'interprète pas correctement les conditions de circulation. Par exemple, dans les situations suivantes :

- dans les virages serrés
- en présence de voies de largeurs différentes
- sur des chaussées très irrégulières
- en cas de mauvaises conditions météorologiques
- en présence de constructions spéciales sur les côtés, par exemple des barrières de protection élevées ou mal alignées.

Assistant de sortie de stationnement (RCTA)



Fig. 179 Représentation schématique de l'assistant de sortie de stationnement : zone surveillée autour du véhicule sortant de stationnement.

Au moyen de ses capteurs radars situés dans le pare-chocs arrière » » **fig. 176**, l'assistant de sortie de stationnement surveille le trafic transversal dans la zone située à l'arrière du véhicule lorsque ce dernier sort en marche arrière d'une place de stationnement en bataille ou lors de manœuvres en présence d'une mauvaise visibilité.

Le système peut émettre un signal sonore s'il détecte qu'un véhicule pertinent de la voie s'approche de la partie arrière du véhicule » » **fig. 179**, si la situation le requiert.

Outre le signal sonore, le conducteur est prévenu par le biais d'un signal visuel sur l'écran du système d'infodivertissement. Ce signal prend la forme d'une frange jaune ou rouge à l'arrière de l'image du véhicule sur l'écran du système d'infodivertissement. La frange indique le côté du véhicule vers lequel un autre véhicule s'approche perpendiculairement¹⁾.

Intervention automatique sur les freins destinée à réduire les dommages

Si l'assistant de sortie de stationnement détecte qu'un usager de la voie s'approche de la partie arrière du véhicule et que le conducteur ne freine pas, le système procède à une intervention automatique sur les freins.

Le système de sortie de stationnement aide le conducteur en intervenant automatiquement sur les freins pour limiter les dommages. Cette intervention automatique a lieu si le véhicule circule en marche arrière à une vitesse comprise entre 1 et 12 km/h [1 à 7 mph] environ. Après avoir détecté que le véhicule s'est arrêté, il le conserve à l'arrêt pendant environ 2 secondes.

Suite à une intervention automatique sur les freins destinée à réduire les dommages, environ 10 secondes devront s'écouler avant que

le système ne soit autorisé à en réaliser une autre.

L'intervention automatique sur les freins peut être interrompue en appuyant énergiquement sur la pédale d'accélérateur ou la pédale de frein afin de reprendre le contrôle du véhicule.

⚠ AVERTISSEMENT

La technologie intelligente de l'assistant de sortie de stationnement ne peut pas dépasser les limites imposées par les lois de la physique et fonctionne uniquement dans les limites du système. La fonction d'assistance du système de stationnement assisté ne doit pas vous inciter à prendre des risques. Le système ne remplace en aucun cas la vigilance du conducteur.

- **N'utilisez jamais ce système en cas de visibilité réduite ou dans les situations de circulation complexes, par exemple sur les voies très fréquentées ou pour traverser plusieurs voies.**
- **Gardez en permanence le contrôle des environs du véhicule, car le système ne détecte parfois pas à coup sûr les vélos et les piétons.**
- **L'assistant de sortie de stationnement ne freine pas toujours automatiquement le véhicule jusqu'à ce qu'il s'arrête.**

¹⁾ Elle s'affiche uniquement si le véhicule est équipé d'un système de stationnement.

Assistant d'ouverture des portes (Exit Assist)

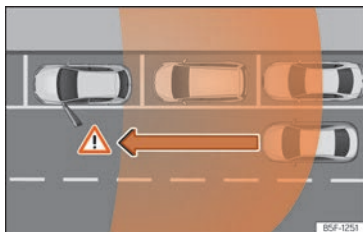


Fig. 180 Exemple graphique



Fig. 181 Portière : voyant d'alerte

L'assistant d'ouverture des portes (Exit Assist) avertit les passagers d'un risque éventuel de collision en ouvrant la porte avec le véhicule à l'arrêt. Le système supervise, dans les limites du propre système, la zone à l'arrière et sur les côtés du véhicule à l'aide des capteurs

arrière »» fig. 176. Ces derniers peuvent détecter les objets en mouvement s'approchant par l'arrière tels que des voitures »» fig. 180.

Si une situation critique est identifiée en ouvrant une porte, le passager en est averti à l'aide d'un signal sonore émis dans le haut parleur de la porte du côté correspondant »» fig. 181. De plus, le voyant de contrôle de l'assistant de changement de voie de la porte correspondante clignote. Si la porte a déjà été ouverte et qu'un autre usager de la route a été détecté de manière critique, le voyant de contrôle de l'assistant de changement de voie du côté correspondant s'allume de manière continue.

Pour accéder pour la première fois au véhicule avec les portes fermées et verrouillées, la fonction est disponible dans les 3 minutes après la première ouverture de l'une des portes. La fonction est disponible tant que le contact est mis et que le véhicule ne bouge pas.

Après avoir coupé le contact, la fonction reste disponible pendant environ 3 minutes. Ensuite, les voyants de contrôle s'allument pour indiquer que la fonction est désactivée.

⚠ AVERTISSEMENT

- **Soyez toujours vigilant avec la circulation à proximité du véhicule. L'assistant d'ouverture des portes (Exit Assist) ne remplace en aucun cas la vigilance des passa-**

gers. La responsabilité d'ouvrir les portes et de descendre du véhicule incombe toujours aux passagers de ce dernier.

- L'assistant d'ouverture des portes (Exit Assist) fonctionne en permanence tant que le contact du véhicule est mis. En coupant le contact, le système est désactivé, et les voyants s'allument brièvement.
- Les circonstances de la circulation peuvent ne pas être correctement interprétées et tout élément s'approchant, par exemple des piétons, peuvent ne pas être détectés. Gardez toujours en vue la circulation et les abords du véhicule.

⚠ AVERTISSEMENT

Le fonctionnement de l'assistant d'ouverture des portes (Exit Assist) dépend des limites du système et peut ne pas pouvoir avertir d'une collision imminente dans les cas suivants :

- Si votre véhicule est trop à l'intérieur de la place de stationnement et que les véhicules adjacents cachent le champ de vision.
- Dans certaines circonstances, les objets ou les personnes qui s'approchent, par exemple les usagers à vélo ou en scooter, ne sont pas détectés.
- Le système ne réagit pas en cas d'objets immobiles.
- Le champ de vision des capteurs arrière peut être affecté, par exemple par des

feuilles, la neige, un brouillard épais ou de la poussière. Nettoyez la zone devant les capteurs »» fig. 176.

i Nota

- L'assistant de contrôle des portes (Exit Assist) peut être activé/désactivé dans le menu Aide à la conduite.
- L'intensité de l'indication de l'assistant d'ouverture des portes ne peut pas être ajustée.
- Le système n'est pas disponible avec une remorque tractée.

Gérer les assistants

Activer et désactiver les assistants

À la fois l'assistant de changement de voie et l'assistant d'ouverture des portes peuvent être activés et désactivés depuis le menu **Assistants** du système d'infodivertissement. L'assistant de sortie de stationnement (RCTA) peut être ajusté dans le menu **Réglages de Park Assist**.

Ouvrir le menu **Assistants**.

- Side Assist
- Assistant d'ouverture des portes

Ouvrir le menu **Park Assist > Réglages**.

- Assistant de sortie de stationnement

Si le champ de vérification du tableau de bord ou du système d'infodivertissement affiche , la fonction s'active automatiquement en mettant le contact.

Lorsque l'assistant de changement de voie est prêt à être utilisé, les voyants de contrôle affichent brièvement une indication à titre de confirmation.

Le dernier réglage effectué sur le système demeure actif lors de la mise du contact suivante.

Désactivation automatique de l'assistant de changement de voie (Side Assist)

Les capteurs radar de l'assistant de changement de voie doté de l'assistant de sortie de stationnement et de l'assistant d'ouverture des portes sont automatiquement déconnectés, par exemple lorsque le système détecte que l'un d'entre eux a été recouvert de manière permanente. Cette situation peut survenir notamment si une couche de neige ou de givre recouvre les capteurs.

Le message correspondant s'affiche sur l'écran du combiné d'instruments.

Conduite avec remorque

L'assistant de changement de voie, l'assistant de sortie de stationnement et l'assistant d'ouverture des portes sont automatiquement désactivés et ne peuvent plus être activés si le dispositif d'attelage pour remorque monté

d'usine est raccordé électriquement à une remorque ou à un dispositif similaire.

Lorsque le conducteur commence à conduire en présence d'une remorque raccordée électriquement au véhicule, un message s'affiche sur l'écran du tableau de bord pour lui indiquer que l'assistant de changement de voie, que l'assistant de sortie de stationnement et que l'assistant d'ouverture des portes ont été désactivés. Après avoir retiré la remorque de l'attelage du véhicule, l'assistant de changement de voie, l'assistant de sortie de stationnement et l'assistant d'ouverture des portes reviennent à l'état initial qui était le leur avant le raccordement électrique de la remorque.

Si le dispositif d'attelage pour remorque équipant le véhicule n'a pas été monté en usine, il est nécessaire de désactiver manuellement l'assistant de changement de voie, l'assistant de sortie de stationnement et l'assistant d'ouverture des portes avant de circuler avec la remorque.

Freiner et stationner

Système de freinage

Témoins

Il s'allume en rouge

Niveau de liquide de frein trop bas » page 326 ou dysfonctionnement du circuit de freinage.

 **Ne continuez pas de rouler !**



Il s'allume en rouge


Frein de stationnement électronique » page 274.
Le voyant s'éteint après avoir déverrouillé le frein de stationnement.


Il s'allume en jaune*

Plaquettes de frein avant usées.
Adressez-vous immédiatement à un atelier spécialisé.

AVERTISSEMENT

- Si le témoin du système de freinage  ne s'éteint pas ou s'il s'allume en cours de route, le niveau du liquide de frein est trop bas ou il existe une panne du système, ce qui engendre un risque d'accident » page 326, Liquide de freins. Arrêtez-vous. Demandez de l'aide à un technicien.
- Si le témoin du système de freinage  s'allume en même temps que le témoin

d'ABS , il se peut que le fonctionnement de l'ABS soit défaillant. Lorsque cette fonction est en panne, les roues arrière peuvent se bloquer. Dans certaines circonstances, l'arrière du véhicule peut déraiper, au risque de perdre le contrôle. Arrêtez-vous et demandez de l'aide à un technicien.

- Si le voyant * s'allume, seul ou en combinaison avec un message à l'écran du tableau de bord, faites appel immédiatement à un atelier spécialisé pour contrôler les plaquettes de frein et les substituer si elles sont usées.

Informations sur les freins

Plaquettes de frein neuves

Au cours des 200 à 300 premiers km (100 à 200 milles), les plaquettes de frein neuves ne possèdent pas encore leur capacité de freinage maximale, car elles doivent d'abord « être rodées ». Vous pouvez compenser ce léger manque d'efficacité des freins en exerçant une pression plus importante sur la pédale de frein. Évitez de surcharger les freins durant le rodage.

Usure

L'usure des **plaquettes de frein** dépend principalement des conditions d'utilisation et du style de conduite adopté. Cela se produit en particulier en circulation urbaine et sur des

tronçons courts, ou avec une conduite très sportive.

En fonction de la vitesse, de la force de freinage et des conditions ambiantes (température, humidité de l'air, par ex.), des bruits peuvent survenir au freinage.

Humidité ou sels de déneigement

Dans certaines situations (lors du passage à gué de zones inondées, en cas de fortes averses ou après avoir lavé le véhicule, par exemple), l'action de freinage peut être retardée par l'humidité, et le gel en hiver, présents sur les disques et les plaquettes. Les freins doivent d'abord être « séchés par freinage ».

À grande vitesse et lorsque l'essuie-glace est activé, les plaquettes de frein entrent brièvement en contact avec les disques de frein. Cela se produit régulièrement et de manière imperceptible pour le conducteur afin d'améliorer le temps de réponse des freins lorsqu'ils sont mouillés.

De même, si vous roulez sur des chaussées sur lesquelles du sel de déneigement a été répandu et que vous n'avez pas freiné pendant longtemps, la pleine efficacité des freins ne sera obtenue qu'après un certain retard. La pellicule de sel qui s'est formée sur les disques et plaquettes de frein doit d'abord être éliminée par abrasion lors du freinage.

Corrosion

De longues périodes d'immobilisation, un kilométrage trop réduit et un manque de sollicitation favorisent la formation de corrosion sur les disques de frein et un encrassement des plaquettes.

Si le système de freinage est peu sollicité ou si de la rouille s'est déjà formée, donnez plusieurs coups de frein énergiques à vitesse élevée pour nettoyer les disques et plaquettes de frein » » ⚠.

Défaut du système de freinage

Si vous remarquez que la course de la pédale s'est allongée *de manière soudaine*, il se peut que l'un des deux circuits du système de freinage ait cessé de fonctionner. Rendez-vous à l'atelier spécialisé le plus proche et faites remédier à la perturbation. Roulez à faible allure et n'oubliez pas que la distance de freinage est plus longue et que vous devez exercer une plus forte pression sur la pédale de frein.

Niveau de liquide de frein trop bas

Si le niveau de liquide de frein est trop bas, des perturbations peuvent survenir dans le système de freinage. Le niveau du liquide est contrôlé électroniquement.

Servofrein

Le servofrein amplifie la pression que vous exercez sur la pédale de frein. Il fonctionne uniquement lorsque le moteur tourne.

Servofrein électromécanique (eBKV)

Le servofrein électromécanique ne fonctionne qu'avec le contact mis et il optimise la force du pied en augmentant la pression que le conducteur exerce sur la pédale de frein.

Si le servofrein électromécanique ne fonctionne pas, le conducteur doit appuyer plus fort sur la pédale de frein car la distance de freinage augmente à cause de l'absence de l'assistance du servofrein.

⚠ AVERTISSEMENT

Toute anomalie du système de freinage peut augmenter la distance de freinage et donc entraîner un risque d'accident.

- Les plaquettes et disques de frein neufs doivent d'abord être rodés. Par conséquent, le freinage n'est pas encore optimal lors des 200 premiers km (124 miles). Vous pouvez compenser ce léger manque d'efficacité des freins en exerçant une pression plus importante sur la pédale de frein.
- Lorsque vous circulez sur des routes saccadées, l'efficacité du freinage peut être réduite.
- Sur les pentes, les freins peuvent surchauffer s'ils sont utilisés trop souvent.

Avant de descendre une pente raide, réduisez la vitesse et passez le rapport inférieur. Vous utilisez ainsi le frein moteur et soulagez les freins.

- Un freinage léger et constant provoque une surchauffe des freins et allonge la distance de freinage. Freinez plutôt par intermittence.
- Ne procédez aux coups de frein destinés à nettoyer le système de freinage que si les conditions de circulation s'y prêtent. Ne mettez jamais en danger les autres usagers de la route : risque d'accident !
- Évitez que le véhicule se déplace lorsque le levier de vitesse est au point mort et que le moteur est arrêté. La distance de freinage s'allonge considérablement lorsque le servofrein ne fonctionne pas.
- Si le frein est soumis à de fortes contraintes, des bulles de vapeur peuvent se former dans les tubes du système de freinage. Ceci réduit l'efficacité des freins.
- Les spoilers avant de deuxième monte ou endommagés peuvent gêner la ventilation des freins et entraîner ainsi leur surchauffe. Avant d'acheter des accessoires, tenez compte des indications correspondantes.

ⓘ ATTENTION

- Ne mettez jamais les freins en état de « friction » en exerçant une légère pression sur la pédale si vous n'avez pas besoin de freiner. Cela provoquerait la surchauffe des

»

freins et par conséquent l'augmentation de la distance de freinage et de l'usure des freins.

- Avant d'engager votre véhicule sur une longue route à forte déclivité, réduisez votre vitesse et rétrogradez. Vous bénéficiez ainsi de l'action du frein-moteur et vous ne sollicitez pas autant les freins. Si vous devez néanmoins freiner, faites-le par intermittence et non pas de manière continue.

i Nota

- Si le servofrein ne fonctionne pas, parce que le véhicule doit être remorqué ou parce que le servofrein est défectueux, par exemple, vous devez exercer une pression plus forte sur la pédale de frein qu'en temps normal.
- Si vous faites monter ultérieurement un becquet avant, des enjoliveurs intégraux ou d'autres accessoires analogues, veillez à ce que la ventilation des roues avant soit bien assurée sinon le système de freinage risque de chauffer.

Frein de stationnement électronique (EPB)





Fig. 182 Sur la partie inférieure de la console centrale : touche du frein de stationnement électronique.

Le frein de stationnement électronique remplace le frein à main » » » .

Actionnez le frein de stationnement électronique



Le frein de stationnement électronique peut toujours être activé à condition que le véhicule soit à l'arrêt, même lorsque le contact est coupé. Activez-le chaque fois que vous gardez ou quittez le véhicule.

- Tirez la touche  » » » **fig. 182** et maintenez-la en position.
- Le frein de stationnement est activé lorsque le voyant de contrôle de la touche » » » **fig. 182**

et que le voyant de contrôle *rouge*  sont allumés sur le tableau de bord.

- Relâchez la touche.

Désactiver le frein de stationnement électronique

- Mettez le contact d'allumage.
- Appuyez sur la touche  » » » **fig. 182**. Appuyez en même temps et avec force sur la pédale de frein ou appuyez légèrement sur la pédale d'accélérateur lorsque le moteur tourne.
- Le témoin de la touche » » » **fig. 182** (flèche) et le témoin *rouge*  du combiné d'instruments s'éteignent.


Déconnexion automatique du frein de stationnement électronique lors du démarrage


Le frein de stationnement électronique se désactive automatiquement au démarrage si la porte du conducteur est fermée, si ce dernier a bouclé sa ceinture de sécurité et si **l'une** des situations suivantes survient :

- Sur les véhicules équipés d'une boîte automatique : un rapport de vitesses est engagé ou modifié et la pédale d'accélérateur est légèrement enfoncée.
- Sur les véhicules équipés d'une boîte manuelle : la pédale d'embrayage est enfoncée

à fond avant de prendre la route et la pédale d'accélérateur est légèrement enfoncée.

- Pour faciliter certaines manœuvres, certaines exceptions existent pour autoriser la désactivation automatique du frein de stationnement électronique sans requérir que le conducteur attache sa ceinture de sécurité.

Il est possible d'empêcher le frein de stationnement d'être automatiquement désactivé en tirant vers le haut de manière ininterrompue la touche  » » fig. 182 au démarrage.

Le frein de stationnement électronique reste actif tant que la touche  n'a pas été relâchée. Il est ainsi possible de faciliter le démarrage du véhicule lorsqu'il remorque une masse importante » » page 298.

Activation automatique du frein de stationnement électronique en cas de sortie incorrecte du véhicule


Sur les véhicules équipés d'une boîte automatique, le frein de stationnement électronique est automatiquement activé lors d'une sortie inadéquate du véhicule si :



- Le levier sélecteur se trouve sur la position D/S ou S ou dans la voie de passage Tiptronic.
- ET : le véhicule est à l'arrêt.
- ET : la porte du conducteur est ouverte.

Activation automatique du frein de stationnement électronique en descendant du véhicule

Sur les véhicules équipés d'une boîte manuelle, le frein de stationnement électronique est automatiquement activé en coupant le contact. Cette fonction peut être désactivée depuis le système d'infodivertissement » » page 94.

Fonction de freinage d'urgence

Utilisez la fonction de freinage d'urgence uniquement si vous ne pouvez pas arrêter le véhicule avec la pédale de frein » » .

- Tirez la touche  » » fig. 182 et maintenez-la en position pour freiner **énergiquement** le véhicule. Un signal d'alerte sonore retentit au même moment.
- Pour interrompre le freinage, relâchez la touche  ou accélérez.

AVERTISSEMENT

L'utilisation incorrecte du frein de stationnement électronique peut entraîner des accidents et des blessures graves.

- N'utilisez jamais le frein de stationnement électronique pour freiner le véhicule, sauf en cas d'urgence. La distance de freinage peut être considérablement plus importante car dans certaines circonstances, seules les roues arrière sont freinées. Utilisez toujours la pédale de frein.

- N'accélérez jamais à partir du compartiment moteur lorsqu'une vitesse ou un rapport de vitesses est engagé et que le moteur tourne. Le véhicule peut se déplacer même lorsque le frein de stationnement électronique est activé.

- La pédale de frein se déplace légèrement lors de l'activation ou de la désactivation du frein de stationnement électronique. Veillez à ne pas laisser le pied sous la pédale.

ATTENTION

Pour éviter que le véhicule ne se déplace involontairement lors du stationnement, activez d'abord le frein de stationnement électronique puis retirez ensuite le pied de la pédale de frein.

Nota

- Sur les véhicules équipés d'une boîte manuelle, en relâchant la pédale d'embrayage et en accélérant simultanément, le frein de stationnement électronique se désactive automatiquement.
- Si la batterie du véhicule est déchargée, il ne sera pas possible de désactiver le frein de stationnement électronique. Utilisez l'aide au démarrage » » page 55.
- Des bruits peuvent se produire lorsque le frein de stationnement électronique est activé ou désactivé.



- Le système réalise sporadiquement des contrôles automatiques et audibles si le véhicule est stationné au bout d'un certain temps si le frein de stationnement électronique n'a pas été utilisé.

Fonction Auto Hold



Fig. 183 Sur la partie inférieure de la console centrale : touche de fonction Auto Hold.

Le voyant de contrôle de la touche Auto Hold » » fig. 183 reste allumé tant que la fonction Auto Hold est active.

Une fois activée, la fonction Auto Hold aide le conducteur lorsqu'il est nécessaire que le véhicule reste à l'arrêt moteur en marche régulièrement ou pendant une certaine période, par exemple dans une montée, lors de l'arrêt à un feu ou dans les situations de trafic dense en présence d'arrêts intermittents.

Lorsque la fonction Auto Hold est activée, elle empêche automatiquement le véhicule à l'arrêt de se déplacer sans avoir à utiliser la pédale de frein.

Une fois détecté que le véhicule est à l'arrêt et que la pédale de frein cesse d'être actionnée, la fonction Auto Hold l'empêche de se déplacer. Il est possible de retirer le pied de la pédale de frein.

Si le conducteur appuie brièvement sur la pédale d'accélérateur ou accélère pour reprendre la route, la fonction Auto Hold relâche le frein. Le véhicule se met en mouvement en fonction de l'inclinaison de la chaussée.

En cas de variation de l'une des conditions nécessaires pour que la fonction Auto Hold agisse avec le véhicule à l'arrêt, le système se désactive et le témoin de la touche s'éteint » » fig. 183. Le frein électronique de stationnement s'active automatiquement en cas de besoin pour garer le véhicule de manière sûre » » ⚠.

Conditions nécessaires pour maintenir le véhicule à l'arrêt à l'aide de la fonction Auto Hold

- La porte du conducteur est fermée.
- La ceinture de sécurité du conducteur est bouclée.
- Le moteur tourne.

Activation/désactivation la fonction Auto Hold

Appuyez sur la touche Auto Hold » » ⚠. Le témoin de la touche s'éteint lorsque la fonction Auto Hold est désactivée.

Activation et désactivation automatique de la fonction Auto Hold

Si la fonction Auto Hold a été activée avant de couper le contact à l'aide de la touche Auto Hold, cette fonction restera automatiquement active la prochaine fois que le contact sera remis.

Si cette fonction est inactive avant de couper le contact, elle sera automatiquement désactivée une fois le contact remis.

La fonction Auto Hold est activée automatiquement si les conditions suivantes sont remplies (tous les points doivent être remplis **simultanément** » » ⚠) :

1. Le véhicule doit être maintenu à l'arrêt avec la pédale de frein, à plat ou dans une côte.
2. Le moteur tourne « correctement ».

Le fonction Auto Hold ne se désactive automatiquement que si les conditions suivantes sont réunies :

1. En l'absence de l'une des conditions mentionnées dans » » page 276, **Conditions nécessaires pour maintenir le**

véhicule à l'arrêt à l'aide de la fonction Auto Hold.

- Si le moteur tourne de manière irrégulière ou présente un dysfonctionnement.
- Si le moteur cale.
- Boîte de vitesses mécanique* : Si le conducteur appuie simultanément sur l'accélérateur et l'embrayage.
- Boîte de vitesses automatique* : Si le conducteur appuie sur l'accélérateur
- Boîte de vitesses automatique* : Si l'un des pneus est très peu en contact avec le sol, par exemple en cas de croisement de ponts.

⚠ AVERTISSEMENT

La technologie intelligente de la fonction Auto Hold ne peut pas dépasser les limites imposées par les lois de la physique et fonctionne uniquement dans les limites du système. Le confort accru apporté par la fonction Auto Hold ne devra en aucun cas vous inciter à prendre des risques compromettant la sécurité.

- Ne quittez jamais le véhicule avec le moteur en fonctionnement et la fonction Auto Hold activée.
- La fonction Auto Hold ne peut pas toujours maintenir le véhicule à l'arrêt en montée ou le freiner suffisamment dans une descente (par exemple sur les surfaces glissantes ou gelées).

Nota

Avant d'entrer dans une station de lavage automatique, désactivez toujours la fonction Auto Hold et l'activation automatique du frein de stationnement en coupant le contact » page 275, car si le frein de stationnement électronique s'active automatiquement, cela pourrait endommager le véhicule.

Systèmes de stabilisation et assistance au freinage

Témoins



Témoin allumé

Dysfonctionnement de l'ESC ou de l'ABS, ou désactivation provoquée par le système.

L'ESC fonctionne en combinaison avec l'ABS ; si le système ABS est défaillant, le voyant s'allume également.



Clignote

ESC ou TCS en cours de fonctionnement.



Témoin allumé

TCS désactivé manuellement.

Ou alors : ESC en mode Sport » page 279.




Témoin allumé

Défaut sur l'ABS, ou il ne fonctionne pas.

Les témoins s'allument simultanément après avoir mis le contact et doivent s'éteindre au bout de 2 secondes environ, durée nécessaire à la vérification de la fonction.

Systèmes d'assistance au freinage

Contrôle électronique de stabilité (ESC)

L'ESC contribue à améliorer la sécurité. Il réduit le risque de dérapage et améliore la stabilité du véhicule. L'ESC détecte des situations limite de dynamique en cours de route, comme le sous-virage ou le survirage du véhicule, ou encore le patinage des roues motrices. Le véhicule est stabilisé par un freinage ciblé ou une réduction du couple du moteur. Lorsque l'ESC intervient, le témoin  clignote sur le combiné d'instruments.

L'ESC intègre le système antiblocage (ABS), l'assistant au freinage (HBA), le contrôle de traction (TCS), le blocage électronique de différentiel (EDS), la gestion électronique du couple moteur (XDS) et le dispositif de stabilisation de l'attelage*.

En outre, l'ESC contribue à stabiliser le véhicule en modifiant le couple de braquage. »

Le TCS peut être désactivé dans les cas où le patinage des roues est souhaité » page 279.

Système antiblocage (ABS)

L'ABS empêche le blocage des roues au freinage quasiment jusqu'à l'arrêt du véhicule. Le véhicule demeure toutefois maniable lors d'un freinage à fond ! Maintenez la pédale de frein enfoncée, sans interruption – ne pas pomper ! Ce processus de régulation se manifeste par des pulsations au niveau de la pédale de frein.

Les modifications apportées aux trains roulants ou au dispositif de freinage peuvent gêner considérablement le fonctionnement de l'ABS.

Assistant au freinage (HBA)

L'assistant au freinage peut réduire la distance de freinage. Il renforce la force de freinage lorsque le conducteur appuie rapidement sur la pédale de frein dans des situations de freinage d'urgence. Ce dernier doit maintenir la pédale de frein enfoncée jusqu'à ce que le danger soit écarté.

Contrôle de traction (TCS)

Le TCS réduit la force motrice du moteur lorsque les roues patinent et l'adapte à l'état de la chaussée. Ainsi, le démarrage, l'accélération et le gravissement des chaussées sont facilités.

Blocage électronique de différentiel (EDS)

Le système EDS freine la roue qui patine et reporte la force motrice sur l'autre roue motrice. Cette fonction est disponible jusqu'à une vitesse d'environ 100 km/h (62 mph).

Pour éviter la surchauffe du disque de frein de la roue freinée, l'EDS se désactive automatiquement en cas de sollicitation exceptionnellement forte. Le véhicule reste opérationnel. L'EDS se reconnecte automatiquement lorsque le frein a refroidi.

Stabilisation de l'attelage*

Si vous tractez une remorque, respectez ce qui suit : l'attelage tend généralement à osciller. Lorsque la remorque transfère ses oscillations au véhicule et que l'ESC les détecte, il fera automatiquement freiner le véhicule tracteur dans les limites du système et stabilisera l'ensemble. La stabilisation de l'attelage n'est pas disponible dans tous les pays » page 305.

Gestion électronique du couple moteur (XDS)

Au moment de prendre un virage, le mécanisme différentiel de l'essieu moteur permet à la roue extérieure de tourner plus vite que celle intérieure. De cette manière, la roue qui tourne plus vite (extérieure) reçoit un couple moteur inférieur à celle intérieure. Cela peut entraîner, dans certaines situations, un couple

excessif fourni à la roue intérieure, provoquant son patinage. En revanche la roue extérieure reçoit un couple moteur inférieur à celui qu'elle pourrait transmettre. Cela peut entraîner une perte d'adhérence de l'essieu moteur, dans ce cas de l'essieu avant, ce qui entraîne un sous-virage ou un « allongement » de la trajectoire.

Le système XDS est capable, grâce aux capteurs et signaux de l'ESC, de détecter et corriger cet effet.

Le XDS, grâce à l'ESC, fera freiner les roues intérieures, ce qui compensera l'excès de couple moteur sur la roue motrice intérieure. Cela rendra la trajectoire demandée plus précise.

Le XDS fonctionne en combinaison avec l'ESC et reste toujours actif, même si le TCS est déconnecté, ou si l'ESC est en mode Sport ou déconnecté.

Freinage multicollision

Le freinage multicollision peut aider le conducteur en cas d'accident en intervenant avec un freinage évitant le risque de dérapé pendant l'accident et de provoquer d'autres collisions.

Le freinage multicollision fonctionne en cas d'accident frontal, latéral et arrière, lorsque l'appareil de commande des airbags constate le niveau d'activation et que l'accident se produit à une vitesse supérieure à 10 km/h


(6 mph). L'ESC freine automatiquement le véhicule, lorsque lors de l'accident l'ESC, l'installation de freinage hydraulique et le réseau de bord n'ont pas été endommagés.

Au cours de l'accident, les actions suivantes entraînent le freinage automatique :

- Lorsque le conducteur appuie sur l'accélérateur, le freinage automatique n'a pas lieu.
- Lorsque la pression de freinage provoquée par l'actionnement de la pédale de frein est supérieure à la pression de freinage du système, le véhicule freinera manuellement.
- En cas d'anomalie sur l'ESC, le freinage multicollision ne sera pas disponible.

Servofrein électromécanique (eBKV)

Avec le contact mis, le servofrein électromécanique accompagne la force du pied en augmentant la pression que le conducteur exerce sur la pédale de frein. Après avoir retiré le contact, l'assistance du servofrein est progressivement réduite. Une fois le véhicule à l'arrêt, immobilisez-le pour éviter qu'il ne bouge.

Si le servofrein électromécanique ne fonctionne pas, le symbole rouge  de panne du système de freinage apparaît sur le tableau de bord. En cas de freinage avec le servofrein électromécanique en panne, des vibrations peuvent être ressenties au niveau de la pédale de frein.

Si le servofrein électromécanique ne fonctionne pas, le conducteur doit appuyer plus fort sur la pédale de frein car la distance de freinage augmente à cause de l'absence de l'assistance du servofrein.

AVERTISSEMENT



En conduisant rapidement sur chaussée gelée, glissante ou mouillée, il est possible de perdre le contrôle du véhicule, ce qui pourrait entraîner de graves blessures pour le conducteur et les passagers.

- Les systèmes ESC, ABS, TCS, EDS ou la gestion électronique du couple-moteur ne sont pas non plus en mesure de dépasser les limites imposées par les lois de la physique. Pensez-y notamment lorsque les routes sont glissantes ou mouillées. Lorsque les systèmes entrent dans la plage de régulation, adaptez immédiatement votre vitesse à l'état de la route et aux conditions de circulation. La multiplication des systèmes de sécurité ne doit pas vous inciter à prendre des risques. Sinon, il existe un risque d'accident !
- Sachez que le risque d'accident augmente lorsque l'on roule à une vitesse élevée, en particulier dans les virages et sur des chaussées glissantes et humides ou lorsque la distance par rapport au véhicule qui précède est insuffisante. Les systèmes ESC, ABS, l'assistant au freinage, l'EDS ou la gestion électronique du couple-moteur

ne peuvent éviter les accidents : risque d'accident !

- Accélérez avec prudence sur des chaussées glissantes (sur le gel et la neige, par ex.). Malgré les systèmes de régulation, les roues motrices peuvent patiner et altérer la stabilité de la conduite : risque d'accident !

Nota

- L'ABS et le TCS interviendront sans problème uniquement si les pneus des quatre roues sont identiques. Des circonférences de roulement de pneus différentes peuvent entraîner une réduction indésirable de la puissance du moteur.
- Lors des processus de régulation des systèmes décrits, des bruits de fonctionnement peuvent survenir.
- Si les témoins  ou  s'allument, il pourrait s'agir d'un défaut » page 87.
- D'éventuelles modifications apportées au véhicule (par exemple au moteur, au système de freinage, au châssis ou à la combinaison roue/pneu) peuvent avoir une influence sur le fonctionnement de l'ABS, du TCS et de l'EDS.

Activer et désactiver l'ESC et le TCS


L'ESC s'active automatiquement en démarant le moteur, il ne fonctionne qu'avec le


moteur en marche et il intègre les systèmes ABS, EDS et TCS.

La fonction TCS devra uniquement être désactivée dans des situations pour lesquelles la traction n'est pas suffisante.


En fonction des finitions et des versions, il existe la possibilité de désactiver uniquement le TCS ou d'activer l'ESC en mode « Sport ».

Désactiver et activer le TCS


• Le TCS peut être activé ou désactivé depuis le système d'infodivertissement en appuyant sur la touche de fonction  > **Aide à la conduite > Menu ESC** » page 94. Dans les véhicules avec système d'information du conducteur*, l'indication correspondante s'affiche.



Lorsque le TCS est désactivé, le voyant de contrôle  s'allume sur le tableau de bord.

Désactiver et activer l'ESC en mode « Sport »

• L'ESC en mode « Sport » peut être activé ou désactivé depuis le système d'infodivertissement en appuyant sur la touche de fonction  > **Aide à la conduite > Menu ESC** » page 94. Dans les véhicules avec système d'information du conducteur*, l'indication correspondante s'affiche.

En mode « Sport », les interventions de l'ESC pour stabiliser le véhicule sont limitées, tout

comme celles du contrôle de traction (TCS). En outre, le témoin  s'allume dans le combiné d'instruments.

• L'ESC Sport ou l'ESC peut être activé ou désactivé depuis le système d'infodivertissement en appuyant sur la touche de fonction  > **Aide à la conduite > Menu ESC** » page 94. Le témoin  s'éteint et le texte **ESC OFF** disparaît du tableau de bord.

AVERTISSEMENT

Activez l'ESC Sport uniquement si l'aptitude à conduire et les conditions de circulation le permettent. Risque de dérapage !

• Avec l'ESC en mode Sport, la fonction stabilisatrice est limitée afin d'offrir une conduite plus sportive. Les roues motrices peuvent patiner et le véhicule peut déra-
per.

Nota


- Si le TCS est désactivé ou si le mode Sport est sélectionné, le régulateur de vitesse* se déconnecte.
- En mode ESC OFF, l'ESC se réactive temporairement pour aider le conducteur durant le freinage en passant à nouveau en mode passif lorsqu'il relâche la pédale de frein [en fonction de la version du modèle].

Stationner

Garer le véhicule

Respectez les dispositions légales lorsque vous stationnez ou garez le véhicule.

Lorsque vous vous garez, tenez compte de ce qui suit :

- Garez le véhicule sur une chaussée appropriée » .
- Actionnez le frein de stationnement électronique » page 274.
- Avec une boîte automatique, placez le levier sélecteur sur la position **P**.
- Arrêtez le moteur et coupez le contact. Tournez légèrement le volant pour que le dispositif de blocage de direction s'enclenche.
- Avec une boîte mécanique, passez la première vitesse à plat ou dans des côtes, ou la marche arrière dans les pentes, puis relâchez la pédale d'embrayage.
- Emmenez toutes les clés du véhicule lorsque vous le quittez.

De plus, dans les montées et les pentes raides

Avant de couper le moteur, tournez le volant de sorte que, si le véhicule garé se déplace, il roule jusqu'à ce que le trottoir le bloque.

- Dans des pentes, tournez les roues avant de sorte qu'elles soient placées contre le trottoir.
- Dans des côtes, tournez les roues avant de sorte qu'elles soient orientées vers le centre de la chaussée.

AVERTISSEMENT

- Évitez de garer le véhicule dans des zones où les gaz d'échappement peuvent entrer en contact avec de l'herbe sèche, des broussailles, du carburant renversé ou des matières inflammables.
- Ne laissez pas de passagers à l'intérieur d'un véhicule fermé, ils pourraient ne pas être en mesure d'ouvrir les portes ou les fenêtres. Les portes fermées empêchent toute possibilité de sauvetage.
- Les enfants ne doivent pas être laissés seuls dans le véhicule. Ils pourraient manipuler le frein à main ou le levier de vitesse, ce qui entraînerait un déplacement incontrôlable du véhicule.
- Selon la saison, des températures mettant en danger la vie peuvent être atteintes à bord d'un véhicule en stationnement.

Aides au stationnement et à la manœuvre


Assistant aux manœuvres de stationnement (Park Assist)*

Brève introduction

Le système de stationnement assisté est une fonction additionnelle du ParkPilot » page 289 qui aide le conducteur à trouver une place libre pour se garer selon les manières suivantes :

- se garer en marche arrière en créneau et en bataille sur une place adéquate,
- se garer en marche avant en bataille sur une place adéquate,
- sortir d'une place de stationnement en créneau en marche avant,
- se garer en bataille en marche avant en entrant partiellement dans la place de parking sélectionnée. Le système centrera le véhicule dans cette place de parking.

Sur les véhicules équipés de série du système de stationnement assisté et du système d'infodivertissement, la zone avant, la zone arrière et les côtés s'affichent accompagnés de la position des obstacles par rapport au véhicule.

Le système de stationnement assisté est soumis à certaines limitations inhérentes au système et son utilisation requiert une attention particulière de la part du conducteur » » .

AVERTISSEMENT

La technologie du système de stationnement assisté est régie par un ensemble de limitations inhérentes au système lui-même et à l'emploi de capteurs à ultrasons. L'utilisation du système de stationnement assisté ne devra en aucun cas vous inciter à prendre des risques compromettant la sécurité. Le système ne remplace en aucun cas la vigilance du conducteur.

- Tout mouvement accidentel du véhicule peut provoquer des blessures graves.
- Adaptez toujours la vitesse et le style de conduite aux conditions de visibilité, à la météo, à la chaussée et à la circulation.
- Certaines surfaces d'objets et de vêtements ne peuvent pas refléter les signaux des capteurs à ultrason. Le système ne peut pas détecter, ou détecte incorrectement, les objets en question et les personnes qui portent ces vêtements.
- Les signaux des capteurs à ultrason peuvent être affectés par des sources sonores externes. Dans des circonstances déterminées, cela peut empêcher la détection de personnes ou d'objets. »

- Les capteurs à ultrason peuvent présenter des angles morts dans lesquels les personnes et les objets ne peuvent pas être détectés.
- Gardez en permanence le contrôle des environs du véhicule, car les capteurs à ultrason ne détectent pas les jeunes enfants, les animaux ou certains objets dans toutes les situations.

AVERTISSEMENT

Les braquages rapides du volant lors d'un stationnement ou d'une sortie de stationnement à l'aide du système de stationnement assisté peuvent causer de graves blessures.

- Ne tenez pas le volant pendant les manœuvres de stationnement et de sortie de stationnement tant que le système ne vous l'indique pas. Autrement, cela désactive le système pendant la manœuvre, se traduisant par l'annulation du stationnement.

ATTENTION

- Dans certains cas, les capteurs à ultrasons ne détectent pas certains objets susceptibles d'endommager le véhicule, par exemple les timons de remorque, les barres, les clôtures, les poteaux ou les arbres fins, ou un hayon arrière ouvert ou en train de s'ouvrir.
- Certains accessoires montés en deuxième monte sur le véhicule, tels que les por-

te-vélos, peuvent entraver le fonctionnement du système de stationnement assisté et causer des dommages.

- Le système de stationnement assisté prend comme référence les véhicules stationnés, les bordures de trottoirs et d'autres objets. Veillez à ce que les pneus et les jantes ne soient pas endommagés lors des stationnements. Si nécessaire, interrompez la manœuvre de stationnement au moment opportun afin d'éviter les dommages sur le véhicule.
- Les capteurs à ultrason du pare-chocs peuvent être endommagés ou déplacés s'ils subissent un choc, par exemple lors d'un stationnement ou d'une sortie de stationnement.
- Si vous utilisez des équipements à haute pression ou à vapeur pour nettoyer les capteurs à ultrason, ne les appliquez directement sur ces derniers que brièvement et maintenez-les toujours à une distance supérieure à 10 cm.
- Une plaque d'immatriculation ou un support pour plaque minéralogique à l'avant aux dimensions supérieures à celles de l'espace destiné à la plaque d'immatriculation ou une plaque d'immatriculation courbée ou déformée peut provoquer :
 - des détections erronées,
 - la perte de visibilité des capteurs,

– l'annulation de la manœuvre de stationnement ou un stationnement défectueux.

- En cas de capteur à ultrason défectueux, la zone correspondant à ce groupe de capteurs (avant ou arrière) se désactive et ne peut pas être activée tant que la panne n'a pas été réparée. Les capteurs de l'autre pare-chocs pourront tout de même continuer à être utilisés normalement. Si le système présente un défaut, rendez-vous dans un atelier spécialisé. SEAT recommande de vous rendre chez un partenaire SEAT.

Nota

- Pour garantir le bon fonctionnement du système, gardez les capteurs à ultrason du pare-chocs propres, exempts de neige et de gel, et ne les couvrez pas d'autocollants ou d'autres objets.
- Certaines sources sonores telles que l'asphalte rugueux ou les pavés, et le bruit des autres véhicules peuvent inciter le système de stationnement assisté ou le ParkPilot à émettre des avertissements erronés.
- Pour vous familiariser avec le système et ses fonctionnalités, SEAT conseille de vous entraîner à la manipulation du système de stationnement assisté dans un lieu peu fréquenté ou sur un parking.

Description du système de stationnement assisté

Les composants du système de stationnement assisté sont les capteurs à ultrasons situés sur les pare-chocs avant et arrière, la touche **P** servant à connecter et déconnecter le système et les indications à l'écran du tableau de bord.

Conditions nécessaires pour se garer

- Le contrôle de traction (TCS) doit être activé » page 279.
- Vitesse lors du passage à côté de la place de stationnement : ne pas dépasser **50 km/h (31 mph)** environ.
- Maintenir une distance comprise entre **0,5 et 2,0 mètres** en passant à côté de la place de stationnement.
- Longueur de la place (stationnement en créneau) : **longueur du véhicule + 0,8 mètres**.
- Longueur de la place (stationnement en bataille) : **longueur du véhicule + 0,8 mètres**.
- Ne pas dépasser les **7 km/h (4 mph)** environ lors du stationnement. Le véhicule effectuera une seule fois un freinage automatique si cette vitesse est dépassée. Si la vitesse est dépassée plus d'une fois, le système de stationnement assisté se désactive.

Conditions nécessaires pour sortir d'un stationnement (uniquement pour le stationnement en créneau)

- Le contrôle de traction (TCS) doit être activé » page 279.
- Longueur de la place : **longueur du véhicule + 0,5 mètres**.
- Ne pas dépasser une vitesse de **7 km/h (4 mph)** environ lors de la sortie du stationnement.

Achèvement prématuré ou interruption automatique des manœuvres de stationnement ou de sortie de stationnement

Le système de stationnement assisté interrompt les manœuvres de stationnement ou de sortie de stationnement dans les cas suivants :

- Appuyez sur la touche **P** dans le système d'infodivertissement, **Aide à la conduite > Système de stationnement assisté**.
- La vitesse d'environ 7 km/h (4 mph) est dépassée plus d'une fois.
- Le conducteur prend le contrôle du volant.
- La manœuvre de stationnement n'est pas achevée alors que 6 minutes se sont écoulées depuis l'activation de l'assistant aux manœuvres de stationnement.
- Il y a une panne dans le système (le système est temporairement indisponible).

- Le TCS se déconnecte.
- Le TCS ou l'ESC effectue un réglage.
- La porte du conducteur s'ouvre.

Afin de reprendre la manœuvre, aucune de ces situations ne doit se présenter et la touche **P** doit à nouveau être actionnée dans le système d'infodivertissement.

Particularités

Le système de stationnement assisté est soumis à des certaines limitations inhérentes au système. De ce fait, il n'est par exemple pas possible de stationner ni de sortir d'un stationnement dans des virages serrés à l'aide de ce système.

Lors d'un stationnement ou d'une sortie de stationnement, un bref signal retentit pour demander au conducteur de passer en marche avant ou marche arrière (selon le cas). Lors de manœuvres successives, l'assistant indique le changement de rapport au conducteur au plus tard lorsqu'il émet un signal sonore continu (objet présent à ≤ 30 cm) dans le Park Pilot.

Lorsque le système de stationnement assisté tourne le volant alors que le véhicule est à l'arrêt, le symbole **P** apparaît également à l'écran du combiné d'instruments. Tandis que le symbole s'affiche sur le tableau de bord, appuyez sur la pédale de frein pour que les roues tournent avec le véhicule à l'arrêt. Le »

nombre de manœuvres requises par le système pour effectuer le stationnement sera ainsi réduit.

Conduite avec remorque

Le système de stationnement assisté ne peut pas être connecté si le dispositif de remorquage monté d'usine » page 298 est relié électriquement à une remorque.

Après avoir changé une roue

Si, après avoir remplacé une roue, le véhicule cesse de stationner ou de sortir d'un stationnement correctement, il est possible que la circonférence de la nouvelle roue soit différente et que le système ait besoin de s'y adapter. Cette adaptation est automatique et s'effectue pendant la marche. La réalisation de braquages lents dans les deux directions à 20 km/h (12 mph) maximum pendant quelques minutes peut faciliter ce processus d'adaptation » ⚠ au chapitre Brève introduction à la page 281.

Sélectionner un type de stationnement



Fig. 184 Sur l'écran du tableau de bord : affichage du système de stationnement assisté avec affichage réduit.

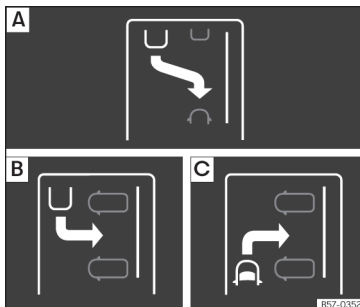


Fig. 185 Sur l'écran du tableau de bord : indication des modes de stationnement.

Le stationnement assisté dispose de 3 types de stationnement :

- A** Stationnement en créneau.
- B** Stationnement en bataille en marche arrière.
- C** Stationnement en bataille en marche avant.

Sélectionner un type de stationnement au préalable devant la place

Après avoir activé le système de stationnement assisté et détecté une place libre, un type de stationnement est proposé à l'écran du tableau de bord. Le système de stationnement assisté sélectionne automatiquement le type de stationnement. Le type sélectionné s'affiche sur l'écran du tableau de bord » **fig. 184** et sur celui du système d'infodivertissement.

- Les conditions requises pour stationner à l'aide du système de stationnement assisté doivent être remplies » page 283.
- Appuyez sur la touche **P** dans le système d'infodivertissement, **Aide à la conduite > Système de stationnement assisté**.
- Avec le système activé, le symbole **P** apparaît sur l'écran du système d'infodivertissement. De plus, le type de stationnement sélectionné s'affiche à l'écran du tableau de

bord. Le type de stationnement peut être modifié depuis l'écran du système d'infodivertissement.

- S'il existe d'autres places libres, une autre place peut être sélectionnée en appuyant dessus à l'écran du système d'infodivertissement.
- Suivez les indications affichées à l'écran du combiné d'instruments tout en restant attentif à la circulation et passez à côté de la place de stationnement avec le véhicule.

Cas particulier de place de stationnement en bataille pour se garer vers l'avant sans passer devant la place au préalable

- Les conditions requises pour stationner à l'aide du système de stationnement assisté doivent être remplies »» page 283.
- Dirigez-vous en marche avant vers la place de stationnement tout en restant attentif à la circulation et arrêtez le véhicule avec l'avant en partie à l'intérieur de la place de parking.

- Appuyez sur la touche **P** une fois dans le système d'infodivertissement, **☰ > Aide à la conduite > Système de stationnement assisté.**
- Avec le système activé, le symbole **P** apparaît sur l'écran du système d'infodivertissement. De plus, le mode de stationnement sélectionné s'affiche à l'écran du combiné d'instruments sans affichage réduit.
- Lâchez le volant »» **⚠ au chapitre Brève introduction à la page 282.**

Stationner avec le système de stationnement assisté

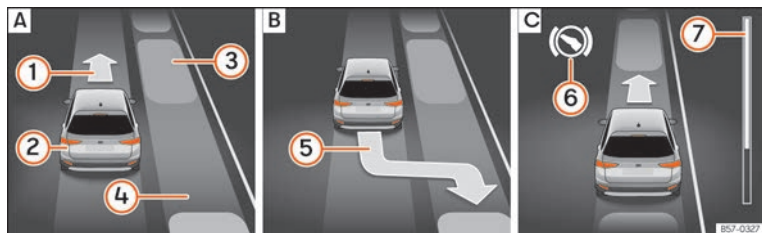


Fig. 186 Sur l'écran du tableau de bord : stationner en créneau. [A] Chercher une place de stationnement. [B] Position de stationnement. [C] Manœuvrer.

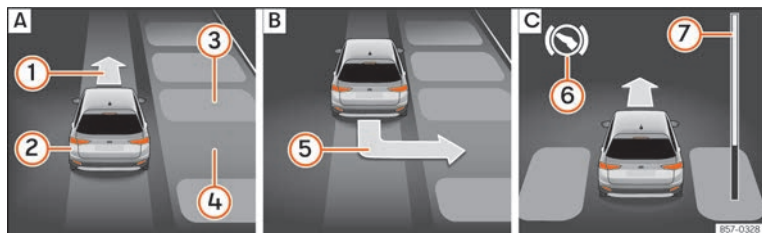


Fig. 187 Sur l'écran du tableau de bord : stationner en bataille. [A] Chercher une place de stationnement. [B] Position de stationnement. [C] Manœuvrer.

- ① Indication de circulation en marche avant
- ② Son propre véhicule
- ③ Véhicule stationné
- ④ Place de stationnement détectée
- ⑤ Indication de stationnement
- ⑥ Indication d'enfoncer la pédale de frein
- ⑦ Barre de progression

Les conditions requises pour stationner à l'aide du système de stationnement assisté doivent être remplies » **page 283** et le mode de stationnement doit être sélectionné » **page 284**.

Stationnement

- Regardez sur l'affichage de l'écran du combiné d'instruments si la place « appropriée » a été détectée et si la position correcte pour

stationner » **fig. 186 [B]** ou » **fig. 187 [B]** a été atteinte. La place sera considérée comme « appropriée » si l'indication de stationnement ⑤ apparaît à l'écran du combiné d'instruments.

- Arrêtez le véhicule et, après une courte pause, engagez la marche arrière, **ou** appuyez sur la touche **P** du système d'infodivertissement, **> Aide à la conduite > Système de stationnement assisté**.

• Lâchez le volant » » **△** au chapitre Brève introduction à la page 282.

• Tenez compte du message suivant : **Intervention sur la direction active. Surveillez les alentours !** Tout en surveillant les alentours, accélérez progressivement avec précaution jusqu'à 7 km/h (4 mph) maximum. Pendant la manœuvre de stationnement, le système prend **uniquement** le contrôle de la direction. **En tant que conducteur, vous devez accélérer, embrayer si nécessaire, changer de vitesse et freiner.**

• Reculez jusqu'à ce que retentisse le signal continu du ParkPilot ; **OU** : reculez jusqu'à ce que l'indication de passer en marche avant » » **fig. 186 [C]** ou » » **fig. 187 [C]** apparaisse à l'écran du tableau de bord ; **OU** : reculez jusqu'à ce que le message **Park Assist terminé** apparaisse à l'écran du tableau de bord. La barre de progression **⑦** indique la distance à parcourir » » **page 287**.

• Appuyez sur la pédale de frein jusqu'à ce que le système de stationnement assisté ait fini de réaliser les braquages du volant ; **OU** : jusqu'à ce que le symbole **Ⓢ** s'éteigne sur l'écran du tableau de bord.

• Passez la 1^{re} vitesse.

• Reculez jusqu'à ce que retentisse le signal continu du ParkPilot ; **OU** : avancez jusqu'à ce que l'indication de passer en marche arrière apparaisse sur l'écran du tableau de bord. Le système de stationnement assisté dirige le

véhicule en marche avant et en marche arrière jusqu'à ce qu'il soit centré sur la place » » **fig. 186 [C]** ou » » **fig. 187 [C]**.

• Afin d'obtenir un résultat optimal, attendez que le système de stationnement assisté ait terminé de tourner le volant à la fin de chaque manœuvre. La manœuvre de stationnement est achevée lorsque le message correspondant apparaît à l'écran du combiné d'instruments et, le cas échéant, lorsqu'un signal sonore retentit.

Barres de progression

La barre de progression » » **fig. 186 ⑦** et » » **fig. 187 ⑦** affiche symboliquement la distance relative qu'il reste à parcourir à l'écran du combiné d'instruments. Plus la distance est grande, plus la barre de progression est remplie. En circulant en marche avant, le contenu de la barre de progression diminue vers le haut, et en circulant en marche arrière, il diminue vers le bas.

i Nota

Si pendant le stationnement, la manœuvre est achevée de manière anticipée, il est possible que le résultat ne soit pas optimal.

Sortir d'un stationnement avec le système de stationnement assisté (uniquement avec les stationnements en créneau)

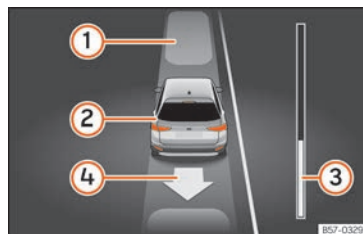



Fig. 188 Sur l'écran du tableau de bord : sortir d'une place de stationnement en créneau.

- ① Véhicule stationné
- ② Votre propre véhicule avec la marche arrière engagée
- ③ Barre de progression servant à indiquer la distance qu'il reste à parcourir
- ④ Indication de la manœuvre proposée pour sortir du stationnement

Sortir d'un stationnement (stationnement en créneau)


Les conditions requises pour sortir d'un stationnement à l'aide du système de stationnement assisté doivent être remplies » » **page 283.**


»

- Appuyez sur la touche **P** dans le système d'infodivertissement,  > **Aide à la conduite > Système de stationnement assisté**. Avec le système activé, le symbole **P** apparaît sur l'écran du système d'infodivertissement.


- Activez le clignotant correspondant au côté de la chaussée sur lequel vous souhaitez sortir de la place de stationnement.

- Engagez la marche arrière, ou appuyez sur la touche **P** du système d'infodivertissement.

- Lâchez le volant **»»**  **au chapitre Brève introduction à la page 282**. Tenez compte du message suivant : **Intervention sur la direction active. Surveillez les alentours !** Tout en surveillant les alentours, accélérez progressivement avec précaution jusqu'à 7 km/h (4 mph) maximum. Pendant la manœuvre de sortie du stationnement, le système prend **uniquement** le contrôle de la direction. **En tant que conducteur, vous devez accélérer, embrayer si nécessaire, changer de vitesse et freiner.**

- Reculez jusqu'à ce que retentisse le signal continu du ParkPilot ; **OU** : reculez jusqu'à ce que l'indication de passer en marche avant apparaisse sur l'écran du tableau de bord. La barre de progression **»»** **fig. 188**  indique la distance à parcourir **»»** **page 287**.

- Appuyez sur la pédale de frein jusqu'à ce que le système de stationnement assisté ait fini de réaliser les braquages du volant ; **OU** : appuyez sur la pédale de frein jusqu'à ce que

le symbole  s'éteigne sur l'écran du tableau de bord.


- Reculez jusqu'à ce que retentisse le signal continu du ParkPilot ; **OU** : avancez jusqu'à ce que l'indication de passer en marche arrière apparaisse sur l'écran du tableau de bord. Le système de stationnement assisté dirige le véhicule en marche avant et en marche arrière jusqu'à ce qu'il puisse sortir de sa place.

- Le véhicule peut sortir de sa place lorsque le message correspondant apparaît à l'écran du combiné d'instruments et, le cas échéant, lorsqu'un signal sonore retentit. Prenez le contrôle de la direction à l'aide de l'angle de braquage ajusté par le système de stationnement assisté.

- En tenant compte de la circulation, sortez de votre place de stationnement.

Intervention automatique du système de stationnement assisté sur les freins

Le système de stationnement assisté aide le conducteur en intervenant automatiquement sur les freins dans certains cas.


Le conducteur est toujours responsable du freinage à temps **»»** .

Intervention automatique sur les freins pour éviter de dépasser la vitesse autorisée

Afin d'éviter de dépasser la vitesse autorisée d'environ 7 km/h (4 mph) lors du stationnement et de la sortie de stationnement, une intervention automatique peut avoir lieu sur les freins. Suite à l'intervention automatique sur les freins, les manœuvres de stationnement ou de sortie de stationnement peuvent être poursuivies.

Une intervention automatique se produit sur les freins uniquement à chaque tentative de stationnement ou de sortie de stationnement. Si les 7 km/h (4 mph) environ sont de nouveau dépassés, l'opération correspondante est interrompue.

Intervention automatique sur les freins destinée à réduire les dommages

En fonction de certaines conditions, le système de stationnement assisté peut freiner le véhicule automatiquement face à un obstacle en actionnant et en maintenant la pédale de frein brièvement actionnée **»»** . Le conducteur doit ensuite enfoncer la pédale de frein.

Une intervention automatique sur les freins visant à réduire des dommages entraîne l'achèvement de la manœuvre de stationnement.

⚠ AVERTISSEMENT

L'intervention automatique sur les freins du système de stationnement assisté ne devra en aucun cas vous inciter à prendre des risques compromettant la sécurité. Le système ne remplace en aucun cas la vigilance du conducteur.

- Le système de stationnement assisté est soumis à des certaines limitations inhérentes au système. Il se peut que dans certaines situations, l'intervention automatique sur les freins fonctionne uniquement de façon limitée ou ne fonctionne pas.
- Soyez toujours prêt à freiner vous-même le véhicule.
- L'intervention automatique sur les freins s'achève au bout de 1,5 seconde environ. C'est ensuite à vous de freiner le véhicule.

Système d'aide aux manœuvres de stationnement (Park Pilot)

Breve introduction

Ces systèmes d'assistance vous aident à vous garer et à manœuvrer :

- **Aide au stationnement Plus** » page 290. Il s'agit d'un assistant qui informe de manière

visuelle et sonore des obstacles détectés devant et derrière le véhicule.

- **Aide au stationnement arrière** » page 293. Il s'agit d'un assistant qui informe de manière sonore des obstacles détectés derrière le véhicule.

⚠ AVERTISSEMENT

- Faites attention à la circulation et aux alentours du véhicule en regardant directement. Les systèmes d'assistance ne remplacent pas l'attention du conducteur. La responsabilité incombe toujours au conducteur.
- Les capteurs ont des zones mortes dans lesquelles ils ne peuvent détecter ni personnes ni objets. Faites particulièrement attention aux enfants et aux animaux.
- Restez toujours attentif aux alentours du véhicule : utilisez également les rétroviseurs.

ⓘ ATTENTION

Les fonctions de l'Assistance au stationnement peuvent être affectées par plusieurs facteurs pouvant causer des dommages :

- Dans certains cas, le système ne détecte et ne représente pas certains objets :
 - Des chaînes, des timons de remorque, des barres, des clôtures, des poteaux et des arbres fins ;

- Des objets se trouvant au-dessus des capteurs, tels que la saillie d'un mur ;
- Des objets présentant des surfaces ou des structures précises, tels que des grillages en fer ou de la neige poudreuse ;

- Certaines surfaces d'objets et de vêtements ne peuvent pas refléter les signaux des capteurs à ultrason. Le système ne peut pas détecter, ou détecte incorrectement, les objets en question et les personnes qui portent ces vêtements.
- Les signaux des capteurs peuvent être affectés par des sources sonores externes. Cela peut empêcher la détection de personnes ou d'objets.
- Lorsque le système vous a averti de la proximité d'un obstacle bas, il se peut que, si vous continuez à vous rapprocher, cet obstacle bas disparaisse de la portée de mesure ; vous ne serez donc plus averti de la présence de cet obstacle. Dans certaines circonstances, des objets tels que des bordures hautes, qui pourraient endommager la partie basse du véhicule, ne sont pas détectés.
- Si les avertissements de l'Aide au stationnement sont ignorés, le véhicule peut subir des dommages considérables.
- Les dégâts sur la calandre, le pare-chocs, le passage de roue et les soubassements peuvent modifier l'orientation des capteurs. Cela peut affecter le fonctionnement de l'aide au stationnement. Faites

»

contrôler le fonctionnement chez un atelier spécialisé.

- Une plaque d'immatriculation dont les dimensions dépassent l'emplacement prévu ou une plaque d'immatriculation courbée ou déformée peut entraîner de fausses détections ou la perte de visibilité des capteurs.

i Nota

- L'affichage sur l'écran du système d'infodivertissement apparaît avec un léger décalage.
- Dans des situations concrètes, le système peut vous avertir alors qu'il n'y a aucun obstacle dans la zone détectée ;
 - sols accidentés, pavés ou avec des herbes très développées,
 - sources externes d'ultrasons, comme d'autres véhicules équipés de systèmes à ultrasons,
 - en cas de fortes averses, de chutes de neige intenses, de grêle ou de gaz d'échappement denses,
 - si la plaque d'immatriculation n'est pas parfaitement collée à la surface du pare-chocs,
 - à l'approche du sommet d'une côte.
- Pour assurer un fonctionnement correct, maintenez les capteurs propres, exempts de neige et de glace, et ne les recouvrez pas d'adhésif ou d'autres objets.

- Si vous nettoyez les capteurs avec un équipement à haute pression ou à vapeur, procédez à un nettoyage très rapide et maintenez toujours une distance supérieure à 10 cm.
- Certains accessoires montés à l'avant du véhicule, tels que les supports pour plaque minéralogique publicitaire, peuvent entraver le fonctionnement de l'aide au stationnement.
- Nous vous recommandons de vous entraîner au stationnement dans une zone sans circulation.
- Vous pouvez modifier le volume ou la tonalité des signaux et des indications » page 294.
- Sur les véhicules *non équipés* du système d'infodivertissement, vous pouvez modifier ces paramètres chez un partenaire SEAT ou dans un atelier spécialisé.
- Veuillez tenir compte des remarques sur la traction d'une remorque » page 294.

Aide au stationnement Plus*

Description

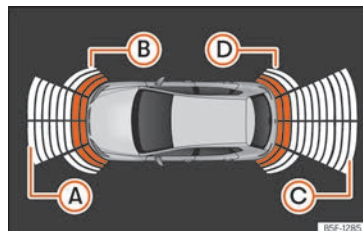


Fig. 189 Affichage de l'aide au stationnement à l'écran du système d'infodivertissement.

L'**Aide au stationnement Plus** assiste le conducteur en émettant des avertissements sonores et visuels concernant des objets détectés devant et derrière le véhicule.

Les pare-chocs possèdent des capteurs intégrés. Quand ils détectent un obstacle, ils indiquent par des signaux sonores et dans le système d'infodivertissement » **fig. 189**.

En cas d'approche d'un obstacle, vous pouvez savoir s'il s'agit de l'avant ou de l'arrière du véhicule en choisissant différentes fréquences sonores.

La portée de mesure approximative des capteurs est de :

- A 1,20 m
- B 0,60 m
- C 1,60 m
- D 0,60 m

Au fur et à mesure que vous vous rapprochez de l'obstacle, la fréquence des signaux sonores augmente. À 0,30 m, le signal est continu : arrêtez-vous !

Si la distance est maintenue, le volume de l'avertissement diminue après environ 2,5 secondes.

Utilisation de l'Aide au stationnement

Activation et désactivation manuelle de l'aide au stationnement

- Appuyez sur la touche de fonction  > Aide de la conduite > Aide au stationnement.

Activation automatique de l'Aide au stationnement

- Engagez la marche arrière.
- **OU** : si vous roulez à moins de 15 km/h (9 mph) et que vous rencontrez un obstacle, celui-ci est détecté lorsqu'il se trouve à moins


de 95 cm environ par signal optique ou à moins de 50 cm environ par signal sonore. Si l'activation automatique est mise, un affichage réduit apparaît.

- **OU** : si le véhicule recule sur une certaine distance (entre 10 et 20 cm environ, selon qu'un obstacle est détecté ou non).

Désactivation automatique de l'Aide au stationnement

- Roulez à plus de 15 km/h (9 mph) en marche avant.
- **OU** : placez le levier de sélection sur la position **P**, dans le cas d'un véhicule à boîte automatique.

Suppression temporaire de la tonalité de l'Aide au stationnement

- Appuyez sur la touche de fonction .
- **OU** : actionnez le frein de stationnement électronique.

Passage de l'affichage réduit au mode plein écran

- Engagez la marche arrière si votre véhicule est équipé d'une caméra de marche arrière.
- **OU** : appuyez sur la représentation du véhicule de l'affichage réduit.

- **OU** : si le véhicule recule sur une certaine distance (entre 10 et 20 cm environ, selon qu'un obstacle est détecté ou non).

Passage à l'image de l'assistant de marche arrière (Rear View Camera « RVC »)


- Engagez la marche arrière.
- **OU** : depuis l'écran du système d'infodivertissement, appuyez sur la touche **RVC**¹⁾.

Lorsque le système est allumé, un signal de confirmation retentit et le symbole de la touche s'allume.

Activation automatique

Lorsque l'Aide au stationnement Plus est activée automatiquement, la représentation du véhicule et les segments s'affichent à l'écran. Cette fonction est disponible sauf si l'utilisateur l'a désactivée.

Fonctionne uniquement lorsque le véhicule ralentit pour la première fois à une vitesse inférieure à 15 km/h (9 mph) environ.


Si elle est désactivée à l'aide de la touche **P**_{inf} du système d'infodivertissement ( > Aide à la conduite > Aide au stationnement), l'une des actions suivantes devra être réalisée **»**

¹⁾ Seul le bouton RVC s'affiche lorsque la marche arrière est engagée.

pour qu'elle s'active de nouveau automatiquement :

- Couper le contact d'allumage et le remettre.
- **OU** : roulez en marche avant à plus de 15 km/h (9 mph) environ.
- **OU** : mettre et retirer le levier de la position P.
- **OU** : activer et désactiver l'activation automatique dans le système d'infodivertissement.

L'activation automatique de l'aide au stationnement peut être activée et désactivée dans le système d'infodivertissement »» page 94 :

- Mettez le contact d'allumage.
- Appuyez sur la touche de fonction  > **Aide à la conduite** > **Aide au stationnement**.
- Sélectionnez **Activation automatique**. Si la case est cochée, la fonction est activée.

Si elle a été activée automatiquement, seul un avertissement sonore sera émis lorsque les obstacles à l'avant se situent à moins de 50 cm environ.

ATTENTION

L'activation automatique de l'Aide au stationnement ne fonctionne qu'en cas de circulation très lente. Si le style de conduite n'est pas adapté aux circonstances, il ris-

que de provoquer un accident ou des lésions graves.

Segments de l'indication visuelle

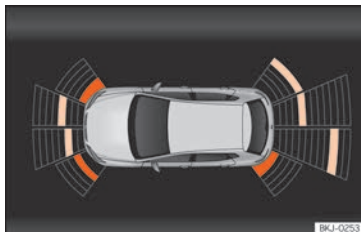




Fig. 190 Affichage de l'aide au stationnement à l'écran du système d'infodivertissement.

L'indication optique des segments fonctionne de la manière suivante :


- **Segments gris** : l'obstacle est à plus de 30 cm environ, hors de la trajectoire ou dans le sens contraire du déplacement. Ils s'affichent également lorsque le frein de stationnement électronique est activé.
- **Segments jaunes** : les obstacles se situent dans la trajectoire du véhicule et à plus de 30 cm de distance environ.
- **Segments rouges** : les obstacles se situent à moins de 30 cm environ.

Un sillage indiquera la trajectoire estimée vers l'avant ou vers l'arrière, en fonction de la vitesse engagée.

Lorsque l'obstacle se trouve dans le sens du véhicule, l'avertissement sonore correspondant est émis.

Lorsque l'avant-dernier segment apparaît, cela signifie que vous avez atteint la zone de collision. Dans la zone de collision, les obstacles sont représentés en rouge (y compris ceux situés hors du parcours). Arrêtez-vous ! »»  au chapitre Brève introduction à la page 289. »»  au chapitre Brève introduction à la page 289 !

Régler les indications et les signaux acoustiques

Les indications et les signaux sonores peuvent être réglés dans le système d'infodivertissement : touche de fonction  > **Aide à la conduite** > **Aide au stationnement** :

Réglages

Activation automatique	On/off
Volume à l'avant*	Volume dans la zone avant et latérale.
Volume à l'arrière*	Volume à l'arrière.

Réglages

Réduction du volume

Avec l'aide au stationnement activée, le volume de la source audio est réduit en fonction de l'option choisie.

Messages de défaut

Si un message d'erreur ou de défaut de l'aide au stationnement apparaît sur le combiné d'instruments, une anomalie existe.

Si l'anomalie ne disparaît pas avant de couper le contact, lors de la prochaine activation de l'aide au stationnement, elle ne sera pas indiquée.

En cas de défaut sur l'un des capteurs arrière, seuls les obstacles présents dans les zones **A** et **B** » » fig. 189 s'afficheront. En cas de défaut sur l'un des capteurs avant, seuls les obstacles présents dans les zones **C** et **D** s'afficheront. Le symbole **A** s'affiche.

Nous vous recommandons de vous rendre dans un atelier spécialisé pour corriger la panne.

Conduite avec remorque

Sur les véhicules équipés d'un attelage pour remorque monté d'usine, si la remorque est attelée, les capteurs arrière ne s'activent pas

lorsque la marche arrière est engagée ou si vous appuyez sur la touche **P** du système d'infodivertissement (**A**) > **Aide à la conduite** > **Aide au stationnement**, de sorte que ni l'écran ni les signaux sonores n'indiquent la présence éventuelle d'objets à l'arrière et sur les côtés du véhicule.

Seuls les objets détectés à l'avant seront affichés à l'écran et l'affichage de la trajectoire sera masqué.

Fonction de freinage en cours de manœuvre*

La fonction de freinage d'urgence sert à réduire les dommages des éventuelles collisions.

En fonction de l'équipement du véhicule et si le système d'aide au stationnement est actif, la fonction de freinage en cours de manœuvre active le freinage d'urgence lorsqu'un obstacle présentant un danger de collision est détecté sur la trajectoire en marche avant ou arrière.

La fonction ne freine pas le véhicule en cas d'activation automatique du système d'aide au stationnement. Elle est activée lorsque la vitesse de la manœuvre est comprise entre 2,5 et 7 km/h [1,5 à 4 mph] pour la zone avant, et entre 1,5 et 7 km/h [1 à 4 mph] pour la zone arrière.

Une fois déclenchée, la fonction de freinage en cours de manœuvre demeure inactive dans le sens de la marche concerné sur 5 mètres. La fonction est réactivée en cas de changement de rapport ou de position du levier sélecteur. Les limites de l'aide au stationnement s'appliquent.

La fonction de freinage en cours de manœuvre peut être réglée dans le système d'infodivertissement : touche de fonction **A** > **Aide à la conduite** > **Aide au stationnement**.

Suspension temporaire du freinage d'urgence

- Après avoir désactivé la fonction à l'aide de la touche de **Freinage en cours de manœuvre** de l'écran **Aide au stationnement** du système d'infodivertissement.
- Lors de l'ouverture des portes, du coffre à bagages ou du capot du véhicule.

Aide au stationnement arrière*

Description

L'**aide au stationnement arrière** est un assistant optique et sonore qui indique les obstacles se trouvant *derrière* le véhicule. »

Des capteurs sont intégrés au pare-chocs arrière. Quand ces derniers détectent un obstacle, ils l'indiquent à l'aide de signaux sonores et à l'écran du système d'infodivertissement.

Veillez particulièrement à ce que les capteurs ne soient pas recouverts notamment par des autocollants, des résidus ou de la saleté pour éviter de nuire au fonctionnement du système. Indications de nettoyage » page 349.

La portée de mesure approximative des capteurs arrière est de :

- Zone latérale : 0,60 m
- Zone centrale : 1,60 m

Au fur et à mesure que vous vous rapprochez de l'obstacle, la fréquence des signaux sonores augmente. À environ 0,30 m, le signal est continu : arrêtez-vous ! » » **▲ au chapitre Brève introduction à la page 289, » » ⓘ au chapitre Brève introduction à la page 289 !**

Si la distance est maintenue, le volume de l'avertissement diminue au bout de 2,5 secondes environ.

Activation de l'aide au stationnement

- Engagez la marche arrière.

Désactivation de l'aide au stationnement

- Roulez à plus de 15 km/h (9 mph) en marche avant.

- **OU** : placez le levier de sélection sur la position **P**, **N** ou **D**, dans le cas d'un véhicule à boîte automatique.

Régler les indications et les signaux acoustiques

Les indications et les signaux sonores peuvent être réglés dans le système d'infodivertissement : touche de fonction **☰** > **Aide à la conduite** > **Aide au stationnement**.

Réglages	
Volume à l'arrière*	Volume à l'arrière.
Réduction du volume	Avec l'aide au stationnement activée, le volume de la source audio est réduit en fonction de l'option choisie.

Messages de défaut

Si un message d'erreur ou de défaut de l'aide au stationnement apparaît sur le combiné d'instruments, une anomalie existe.

Si l'anomalie ne disparaît pas avant de couper le contact, lors de la prochaine activation de l'aide au stationnement, elle ne sera pas indiquée.

Nous vous recommandons de vous rendre dans un atelier spécialisé pour corriger la panne.

Dispositif pour remorque

Sur les véhicules équipés d'un attelage pour remorque monté d'usine, lorsque la remorque est attelée, l'aide au stationnement ne s'active pas quand on enclenche la marche arrière.

Assistant de marche arrière (Rear View Camera)*

Avertissements d'utilisation et sécurité

⚠ AVERTISSEMENT

- L'assistant de marche arrière ne permet pas de calculer avec précision la distance à laquelle se trouvent les obstacles ni de dépasser les limites inhérentes au système. Son utilisation négligente pourrait provoquer des accidents et des blessures graves à défaut d'une attention adaptée. Le conducteur doit toujours surveiller l'environnement pour garantir une conduite sûre.
- L'objectif de la caméra grossit et déforme le champ visuel, et les objets peuvent apparaître différents de la réalité. De plus, la perception des distances est déformée.
- En raison de la résolution de l'écran ou des conditions d'éclairage, certains objets peuvent ne pas s'afficher ou s'afficher de manière floue. Soyez prudent avec les

poteaux, les clôtures, les barrières ou les petits arbres, qui pourraient endommager le véhicule sans apparaître sur l'écran.

- L'assistant de marche arrière possède des zones mortes dans lesquelles vous ne pouvez voir ni personnes ni objets. Ayez toujours sous contrôle l'environnement du véhicule.
- Conservez l'objectif de la caméra propre, sans neige ni givre et ne le couvrez pas.
- Le système ne remplace en aucun cas la vigilance du conducteur. Surveillez en permanence la manœuvre de stationnement et l'environnement du véhicule.
- Ne vous laissez pas distraire de la circulation avec les images sur l'écran.
- Les images ne sont que bidimensionnelles. Les objets qui dépassent ou les cavités de la chaussée, par exemple, pourraient être vus avec difficulté ou ne pas être vus du tout.
- La charge du véhicule modifie la représentation des lignes d'orientation projetées. La largeur qu'elles représentent diminue avec le niveau de charge du véhicule. Faites attention à l'environnement lorsque l'intérieur ou le coffre est chargé.
- Dans les situations suivantes, des objets ou d'autres véhicules semblent plus proches ou plus éloignés qu'ils ne le sont réellement. Faites particulièrement attention :
 - Si vous passez d'une surface plate à une pente, et inversement.

- Si le véhicule est lourdement chargé.
- Si le véhicule approche d'objets qui ne situent pas en surface ou qui dépassent de leur socle. Ils peuvent échapper à l'angle de la caméra lors de la conduite en marche arrière.

Nota

- Une attention particulière est indispensable lorsque le conducteur n'est pas familiarisé avec le système.
- Dans l'assistant de marche arrière, les lignes de référence disparaissent lorsque le hayon est ouvert.

Breve introduction

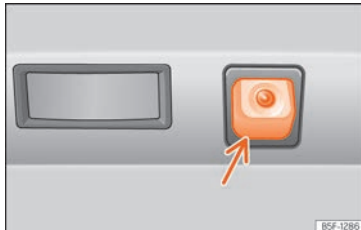


Fig. 191 Sur le pare-chocs arrière : emplacement de la caméra de l'assistant de marche arrière.

Une caméra incorporée à la poignée du hayon aide le conducteur à se garer ou à manœuvrer en marche arrière »» **fig. 191.**

L'image de la caméra s'affiche à côté des lignes d'orientation projetées sur l'écran du système d'infodivertissement. Dans la partie inférieure, on voit une partie du pare-chocs qui sert de point de repère au conducteur.


Modes d'assistant de marche arrière

En fonction de l'équipement, les modes suivants sont disponibles :

- **Stationnement en bataille** : stationnement perpendiculaire à la chaussée en marche arrière.
- **Fonction d'assistance pour accrocher une remorque** : aide à accrocher une remorque.
- **Circulation transversale** : le trafic est surveillé dans le sens transversal.

Activer et désactiver

Connecter l'assistant de marche arrière

- Engagez la marche arrière.
- **OU** : sélectionnez dans le système d'infodivertissement  > **Aide à la conduite** > **Aide au stationnement.** »»

Déconnecter l'assistant de marche arrière

Circulez à au moins 15 km/h (9 mph) vers l'avant.

Affichage à l'écran

Les fonctions et représentations du système peuvent varier en fonction de l'équipement.


L'affichage de l'image de l'assistant varie quand le dispositif de remorquage monté d'usine est relié électriquement à une remorque » page 306.


Fonctions et symboles de l'assistant de marche arrière

Avec l'assistant de marche arrière activé, vous pouvez effectuer des réglages à l'aide des touches de fonction. Certains réglages ne sont possibles qu'en fonction de l'équipement.


 Quitter l'affichage actuel

 Passer au stationnement en bataille » page 297

 Passer à la fonction d'assistance pour accrocher une remorque

 Passer à la circulation transversale

 Configurer l'affichage : luminosité, contraste et couleur

 Passer à l'aide au stationnement » page 289

| Afficher/cacher l'écran d'aide au stationnement

Lignes d'orientation.

Lignes horizontales vertes : prolongement du véhicule.

Lignes jaunes : trajectoire du véhicule en fonction de l'angle de rotation.

Fonction d'assistance pour accrocher une remorque

Sur les véhicules équipés d'un dispositif de remorquage monté en usine, cette fonction permet d'approcher le véhicule de la lance d'une remorque.

Les lignes auxiliaires sont affichées dans le système d'infodivertissement.

Lignes vertes : distance du dispositif de remorquage. La distance entre les lignes est d'environ 0,25 m.

Ligne orange : direction pré-calculée du dispositif de remorquage en fonction de la rotation du volant.

Circulation transversale

Cette visualisation permet de surveiller la circulation derrière le véhicule et peut être utilisée, par exemple, pour sortir d'un garage ou d'une rue étroite.

Caractéristiques requises

Pour stationner avec l'assistant de marche arrière, les conditions suivantes doivent être remplies :

- Ne pas dépasser la vitesse d'environ **15 km/h (9 mph)**.
- Largeur de la place de stationnement : **Largeur du véhicule + 0,15 m** (sans compter les rétroviseurs).

Pour afficher une image réelle, les conditions suivantes doivent être remplies :

- Le coffre à bagages est fermé.
- L'environnement est une surface plane.
- Le véhicule n'est pas très chargé à l'arrière.

Stationner en bataille

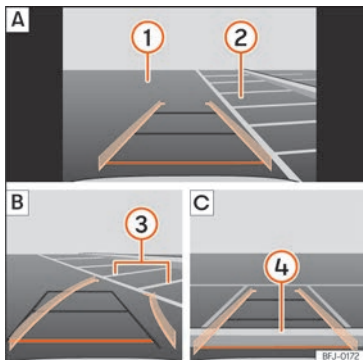


Fig. 192 Affichage à l'écran du système d'infodivertissement : stationner avec l'assistant de marche arrière.

Légende de la **fig. 192** :

- A** Chercher une place de stationnement.
 - B** Aller à la place de stationnement sélectionnée
 - C** Centrer le véhicule dans la place de stationnement
- 1** Chaussée
 - 2** Place de stationnement
 - 3** Limite latérale de la place de stationnement

- 4** Limite arrière de la place de stationnement

Stationnement

- Avant de passer devant la place de parking libre retenue, sélectionnez dans le système d'infodivertissement > **Aide à la conduite** > **Aide au stationnement**.
- Avec l'assistant de marche arrière activé et dans des conditions, appuyez sur la touche de fonction .
- Placez le véhicule en face de la place de stationnement **» fig. 192 2 A**.
- Reculez en tournant le volant afin que les lignes jaunes pénètrent dans la place de stationnement. Les lignes vertes et jaunes doivent correspondre aux lignes de délimitation latérales **3 B**.
- Arrêtez le véhicule lorsque la ligne rouge a atteint la limite arrière **4 C**.

Problèmes et solutions

Le système se comporte de manière différente aux prévisions

Il peut y avoir plusieurs causes :

- La caméra est sale **» page 349**. En plus de la poussière et de la neige, la visibilité de la caméra peut être réduite par des résidus de détergent ou par un revêtement.

- Les exigences du système **» page 296** doivent être satisfaites.
- La caméra est recouverte d'eau.
- Le dispositif de remorquage monté d'usine est relié électriquement à une remorque **» page 306**.
- Le véhicule est endommagé dans la zone de la caméra, par exemple, en raison d'un choc lors du stationnement.
- Le champ de vision de la caméra est bloqué par un accessoire, par exemple, un système de porte-vélos.
- Des modifications de la peinture ou des modifications structurelles, par exemple sur le châssis, ont été apportées dans la zone de la caméra.

Caméra sans visibilité, message d'erreur, système désactivé

- Nettoyez la caméra ou retirez tout adhésif ou accessoires de celle-ci **» page 349**.
- Vérifiez la présence de dommages visibles.

Solution possible

- Déconnectez temporairement le système.
- Vérifiez si l'une des causes indiquées ci-dessus est présente.
- Une fois la source du problème éliminée, vous pouvez reconnecter le système.

»

- Si le système se comporte toujours de manière imprévisible, demandez à un atelier spécialisé de le réviser.

Dispositif d'attelage pour remorque et remorque*

Conduite avec remorque

Brève introduction

Tenez compte des dispositions spécifiques du pays correspondant quant à la conduite avec remorque et l'utilisation d'un dispositif d'attelage.

Ce véhicule est principalement destiné au transport de personnes. S'il est équipé d'un dispositif technique adéquat, il peut également être utilisé pour tracter une remorque. Cette masse supplémentaire a des répercussions sur la durée de vie utile du véhicule ainsi que sur sa consommation de carburant et ses prestations. Elle peut ainsi provoquer une augmentation de la fréquence d'entretien dans certaines circonstances.

La traction d'une remorque entraîne un plus grand effort du véhicule et nécessite une plus grande concentration du conducteur.


Durant l'hiver, il est également nécessaire de monter des pneus d'hiver sur le véhicule **comme** sur la remorque.

Charge verticale maximale technique - ment admissible sur l'attelage

La charge verticale *maximale* techniquement admissible du timon d'attelage sur le crochet du dispositif d'attelage est de **80 kg**.

Véhicules avec système Start-Stop :

Si le véhicule est équipé d'un dispositif d'attelage installé en usine ou ultérieurement par SEAT, le système Start-Stop fonctionne comme d'habitude. Aucune particularité ne doit être prise en compte.

Si le système ne parvient pas à détecter la remorque ou le dispositif d'attelage non monté en usine par SEAT, il est nécessaire de désactiver le système Start-Stop en appuyant sur la touche correspondante dans la partie inférieure de la console centrale avant de commencer à circuler avec la remorque, en évitant de l'activer durant le trajet »» .

Véhicules pouvant sélectionner un profil de conduite

Si vous devez conduire le véhicule avec une remorque, nous vous recommandons de ne pas sélectionner le mode **Eco**. Nous vous conseillons de sélectionner l'un des autres profils de conduite disponibles avant de commencer à circuler avec une remorque.

Poids tracté/poids sur flèche

Il ne faut pas dépasser le poids tracté autorisé. Si vous n'exploitez pas le poids tracté maximum autorisé, vous pourrez gravir des pentes à plus forte déclivité.

Les poids tractés indiqués ne sont valables que pour des **altitudes** qui ne dépassent pas 1 000 m au dessus du niveau de la mer. Comme l'altitude diminue les performances du moteur et la capacité de franchir les pentes, la charge de remorque décroît proportionnellement. Le poids du véhicule et de la remorque doit être réduit de 10 % par palier de 1 000 m d'altitude. Le **poids sur flèche autorisé** sur la boule d'attelage doit être utilisé au maximum, **sans** toutefois le dépasser.

AVERTISSEMENT

N'utilisez jamais la remorque pour transporter des personnes, car cela est interdit et leur fait courir des risques mortels.

AVERTISSEMENT

L'utilisation incorrecte du dispositif d'attelage peut provoquer des blessures et des accidents.

- Utilisez le dispositif d'attelage uniquement s'il est en parfait état et qu'il est correctement fixé.
- Ne réalisez jamais de modification ni de réparation sur le dispositif d'attelage.

- Afin de réduire les risques de blessures en cas de collision par l'arrière et pour éviter de blesser les piétons et les cyclistes lors du stationnement du véhicule, escamotez ou démontez toujours la boule d'attelage lorsque vous n'utilisez pas la remorque.

- Ne montez jamais de dispositif d'attelage « à répartition de poids » ou à « compensation de charge ». Le véhicule n'a pas été conçu pour ce type de dispositifs d'attelage. Le dispositif d'attelage risque de subir un dysfonctionnement et la remorque de se détacher du véhicule.

AVERTISSEMENT

La conduite avec remorque et le transport d'objets lourds ou de grand volume peuvent modifier les propriétés de circulation du véhicule et provoquer un accident.

- Fixez toujours correctement la charge à l'aide de courroies d'amarrage ou de rubans de fixation adaptés et en bon état.
- Adaptez toujours la vitesse et le style de conduite aux conditions de visibilité, à la météo, à la chaussée et à la circulation.
- Les remorques dont le centre de gravité est situé en hauteur sont plus enclines à se renverser que celles présentant un centre de gravité bas.
- Évitez les freinages et les manœuvres brusques.

- Réalisez les dépassements avec une extrême prudence.

- Réduisez immédiatement la vitesse si vous remarquez que la remorque se balance, même faiblement.

- Ne circulez pas à plus de 80 km/h lorsque vous tractez une remorque (ou à 100 km/h dans des cas exceptionnels). Cet avertissement est également valable dans les pays où il est permis de circuler plus vite avec une remorque. Tenez compte de la vitesse maximale autorisée dans le pays correspondant pour les véhicules tractant une remorque, car elle est parfois inférieure à celle permise pour les véhicules qui n'en tractent pas.

- N'essayez jamais de « redresser » l'ensemble véhicule tracteur/remorque en accélérant.

AVERTISSEMENT

Si le dispositif d'attelage a été monté suite à l'achat du véhicule par un atelier différent de SEAT, désactivez le système Start-Stop manuellement lorsque vous circulez avec une remorque. Vous risqueriez sinon d'entraîner une panne du système de freinage et de provoquer un accident et des blessures graves.

- Désactivez toujours manuellement le système Start-Stop lorsque le véhicule tracte une remorque attelée à un dispositif d'attelage non monté par SEAT.

»

i Nota

- Avant d'accrocher ou de dételer une remorque, désactivez toujours l'alarme anti-ivol »» page 98. Dans le cas contraire, le capteur d'inclinaison risquerait de l'activer contre votre volonté.
- Ne circulez pas avec une remorque lors des 1 000 premiers kilomètres du moteur »» page 234.
- SEAT recommande, dans la mesure du possible, de démonter ou d'escamoter l'attelage lorsque celui-ci n'est pas utilisé. En cas de collision par l'arrière, les dommages au véhicule pourraient être plus importants si le crochet d'attelage est monté.
- Certains dispositifs de remorquage montés ultérieurement obstruent le logement de l'œillet de remorquage arrière. Dans ce cas, il est impossible d'utiliser l'œillet de remorquage pour le démarrage par remorquage ou le remorquage d'autres véhicules. Pour cette raison, si vous avez ultérieurement équipé le véhicule d'un dispositif de remorquage, conservez toujours le crochet d'attelage dans le véhicule lorsque vous le démontez.

Conditions techniques

Les véhicules équipés **en série** d'un dispositif d'attelage remplissent toutes les conditions techniques et légales permettant de circuler avec une remorque »» page 306.

Si le **véhicule a été équipé ultérieurement** d'un dispositif d'attelage, vous ne devez monter qu'un dispositif homologué pour la masse maximale autorisée de la remorque à tracter. Le dispositif d'attelage doit être adapté au véhicule et à la remorque et solidement fixé au châssis du véhicule. Utilisez uniquement un dispositif d'attelage autorisé par SEAT pour ce véhicule. Consultez et tenez toujours compte des indications du fabricant du dispositif d'attelage. Ne montez jamais de dispositif d'attelage « à répartition de poids » ou à « compensation de charge ».

Dispositif d'attelage monté sur le pare-chocs

Ne montez jamais un dispositif d'attelage sur le pare-chocs ni sur sa fixation. Le dispositif d'attelage ne doit pas entraver la fonction du pare-chocs. Ne modifiez pas et ne réparez pas le système d'échappement ni le système de freinage. Vérifiez périodiquement que le dispositif d'attelage est solidement fixé.

Système de refroidissement du moteur

La traction d'une remorque suppose une charge élevée pour le moteur et le système de refroidissement. Le système de refroidissement doit posséder suffisamment de liquide de refroidissement et être préparé aux efforts supplémentaires issus de la traction d'une remorque.

Freins de la remorque

Si la remorque dispose de son propre système de freinage, veuillez tenir compte des dispositions la concernant. Le système de freinage de remorque ne doit jamais être raccordé au système de freinage du véhicule.

Câble d'attelage

Utilisez toujours un câble de remorquage entre le véhicule et la remorque »» page 301.

Feux arrière de la remorque

Les feux arrières de la remorque devront respecter les dispositions légales correspondantes »» page 301.

Ne raccordez jamais les feux arrière de la remorque directement au système électrique du véhicule. Si vous n'êtes pas certain que la remorque est bien raccordée électriquement, faites appel à un atelier spécialisé. SEAT recommande de vous rendre chez un partenaire SEAT.

Rétroviseurs extérieurs

Si les rétroviseurs extérieurs de série du véhicule tracteur n'atteignent pas la zone située derrière la remorque, il sera nécessaire d'installer des rétroviseurs supplémentaires conformes aux dispositions du pays correspondant. Les rétroviseurs extérieurs doivent être ajustés avant de prendre la route et doivent offrir un champ de vision suffisant à l'arrière.

⚠ AVERTISSEMENT

Si le dispositif d'attelage est monté de manière incorrecte ou n'est pas adéquat, la remorque risque de se détacher du véhicule et de provoquer de graves blessures.

ⓘ ATTENTION

- Si les feux arrière de la remorque ne sont pas correctement raccordés, le système électronique du véhicule peut être endommagé.
- Si la remorque consomme trop d'énergie électrique, le système électronique du véhicule peut être endommagé.
- Ne raccordez jamais directement le système électrique de la remorque aux connexions électriques des groupes des feux arrière ou à d'autres sources d'alimentation. Utilisez uniquement les connexions prévues pour l'alimentation en courant de la remorque.

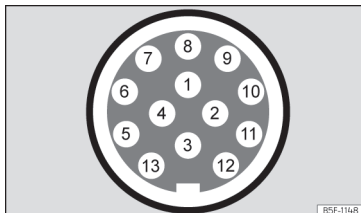
Atteler et brancher une remorque

Fig. 193 Représentation schématique : attribution des broches de la prise de courant de la remorque.

Broche	Signification
1	Clignotant gauche
2	Feux arrière de brouillard
3	Masse des broches 1, 2, 4, 5, 6, 7 et 8
4	Clignotant droit
5	Feu de recul droit
6	Feu stop
7	Feu de recul gauche
8	Feux de recul
9	Positif permanent
10	Câble de charge positive
11	Masse de la broche 10

Broche	Signification
12	Non attribué
13	Masse de la broche 9

Prise de courant pour remorque

Pour le raccordement électrique de la remorque au véhicule tracteur, ce dernier dispose d'une prise de courant à 13 broches. Lorsque le moteur est en marche, les appareils électriques de la remorque recevront la tension via le raccordement électrique (broches 9 et 10 de la prise de courant de la remorque).

Si le système détecte qu'une remorque a été raccordée, ses appareils reçoivent de l'électricité via le branchement (broches 9 et 10). La broche 9 dispose de positif permanent. L'éclairage intérieur de la remorque peut ainsi fonctionner. Les appareils électriques, par exemple le réfrigérateur d'une caravane ne sont alimentés **que** si le moteur est en marche (par la broche 10).

Les câbles de masse, la broche 3, la broche 11 et la broche 13 ne devront jamais être raccordés entre eux pour ne pas provoquer de surcharge du système électrique.

Si la remorque dispose d'un **connecteur à 7 contacts**, il faudra utiliser un câble adaptateur adéquat. Dans ce cas, la fonction de la broche 10 ne sera pas disponible. »

Câble d'attelage

Le câble de remorquage devra toujours bien être fixé au véhicule tracteur et disposer d'un jeu suffisant pour aborder les virages sans problème. Cependant, veillez à ce que le câble ne pende pas trop et ne frotte pas sur la chaussée lorsque le véhicule circule.

Feux arrière de la remorque

Veillez toujours à ce que les feux arrière de la remorque fonctionnent correctement et respectent les dispositions légales en vigueur. Si vous attelez une remorque au système monté d'usine, en allumant le feu antibrouillard arrière, le feu antibrouillard du véhicule tracteur s'éteint et celui de la remorque s'allume.

Inclure dans l'alarme antivol

La remorque n'est incluse dans l'alarme antivol que si les conditions suivantes sont réunies :

- Si le véhicule est équipé en usine d'une alarme antivol et d'un dispositif d'attelage.
- Si la remorque est raccordée électriquement au véhicule tracteur via la prise de courant du dispositif d'attelage.
- Si le système électrique du véhicule et de la remorque sont en parfait état et ne présentent ni pannes, ni dommages.
- Si le véhicule a été verrouillé avec la clé et que l'alarme antivol est activée.

Lorsque le véhicule est verrouillé, l'alarme s'active en cas de coupure de la connexion électrique avec la remorque.

Avant d'accrocher ou de déteiler une remorque, désactivez toujours l'alarme antivol. Dans le cas contraire, le capteur d'inclinaison risquerait de l'activer contre votre volonté.

Remorques avec feux arrière à technologie LED

Pour des raisons techniques, les remorques avec feux arrière à diodes électroluminescentes (LED) ne peuvent pas être incorporées à l'alarme antivol.

Lorsque le véhicule est verrouillé, l'alarme ne s'activera pas en cas de coupure de la connexion électrique entre le véhicule et la remorque équipée de feux LED.

Si le profil de conduite **Eco** a été sélectionné lors de l'attelage de la remorque, le système adoptera automatiquement le profil **Normal**. Si le système ne parvient pas à détecter la remorque attelée ou le dispositif d'attelage monté suite à l'achat du véhicule par un atelier différent de SEAT, il est nécessaire de sélectionner manuellement le profil **Normal** avant de prendre la route avec une remorque. Pour activer à nouveau le profil **Eco** après avoir déteilé la remorque, coupez puis remettez le contact.

⚠ AVERTISSEMENT

Si les câbles ont été montés de manière inadéquate ou incorrecte, un courant excessif risque d'être transmis à la remorque et provoquer le dysfonctionnement du système électronique du véhicule ainsi que des accidents et des blessures graves.

- Ne confiez les travaux à réaliser sur le système électrique qu'à un atelier spécialisé.
- Ne raccordez jamais directement le système électrique de la remorque aux connexions électriques des groupes des feux arrière ou à d'autres sources d'alimentation.

⚠ AVERTISSEMENT

Le contact entre les broches de la prise de courant de la remorque peut provoquer des courts-circuits, la surcharge du système électrique ou une panne du système d'allumage et provoquer des accidents et des blessures graves.

- Ne raccordez jamais entre elles les broches de la prise de courant de la remorque.
- Confiez à un atelier spécialisé la réparation des broches endommagées.

ⓘ ATTENTION

Ne laissez pas la remorque attelée au véhicule si vous l'avez garé en maintenant la remorque avec sa roue d'appui ou ses supports. Si le véhicule monte ou descend


notamment en raison d'une variation de charge ou à la crevaisson d'un pneu, le dispositif d'attelage et la remorque font l'objet une pression accrue susceptible d'endommager le véhicule et la remorque.

Nota

- En cas de dysfonctionnement des systèmes électriques du véhicule, de la remorque ou de l'alarme antivol, confiez leur révision à un atelier spécialisé.
- Si les accessoires de la remorque consomment de l'énergie via la prise de courant avec le moteur arrêté, la batterie se déchargera.
- Si la batterie du véhicule est peu chargée, le raccordement électrique avec la remorque sera automatiquement coupé.

Chargement d'une remorque

Charge maximale techniquement admissible et charge verticale sur flèche du timon

La charge remorquable maximale techniquement admissible est le poids pouvant être remorqué par le véhicule » » . La charge verticale exercée sur la flèche de timon est la charge qui est exercée verticalement du haut vers le bas sur l'attache du dispositif de remorquage.

Les informations concernant la charge remorquable et la charge verticale sur flèche du timon figurant sur la plaque signalétique du dispositif d'attelage sont uniquement des valeurs expérimentales. Les données relatives au véhicule figurant dans sa documentation se situent fréquemment *en deçà* de ces valeurs. Les données figurant dans la documentation officielle du véhicule ont toujours un caractère prioritaire.

Pour favoriser la sécurité de conduite, SEAT vous recommande de tirer le meilleur parti de la **charge verticale** maximale techniquement admissible sur la flèche de timon » » **page 298**. Une charge verticale insuffisante nuit au comportement routier de l'ensemble véhicule/remorque.

La charge verticale existant entraîne l'augmentation du poids sur l'essieu arrière et réduit ainsi la charge utile du véhicule.

Poids de l'ensemble du véhicule tracteur et remorque

Le poids de l'ensemble se compose du poids réel de la remorque et du véhicule tracteur chargés.

Dans certains pays, les remorques sont classées par catégories. SEAT vous recommande de vous informer auprès d'un atelier spécialisé concernant le type de remorque le mieux adapté à votre véhicule.

Chargement d'une remorque

L'ensemble véhicule tracteur/remorque doit être équilibré. Pour ce faire, vous devez tirer le meilleur parti de la charge verticale maximale techniquement admissible sur la flèche de timon et répartir la charge uniformément entre la partie arrière et la partie avant de la remorque :

- Répartissez la charge dans la remorque en veillant à placer les objets lourds le plus près possible de l'essieu ou au dessus de celui-ci.
- Arrimez solidement le chargement de la remorque.

Pression de gonflage des pneus

La pression de gonflage des pneus de la remorque correspond à celle préconisée par le fabricant de la remorque.

Lorsque vous tractez une remorque, gonflez les pneus du véhicule tracteur à la pression maximale autorisée » » **page 336**.

AVERTISSEMENT

Si vous dépassez la charge maximale autorisée par essieu, la charge verticale maximale techniquement admissible sur la flèche de timon ou la charge maximale autorisée du véhicule ou de l'ensemble véhicule tracteur/remorque, des accidents et des blessures graves peuvent se produire.

»

- Ne dépassez jamais les valeurs indiquées.
- La charge réelle sur les essieux avant et arrière ne devra jamais dépasser la charge maximale autorisée par essieu. Le poids avant et arrière du véhicule ne devra jamais dépasser la charge maximale autorisée.

AVERTISSEMENT

Un déplacement de la charge peut présenter des risques pour la stabilité et la sécurité de l'ensemble véhicule tracteur/remorque et provoquer des accidents et des blessures graves.

- Chargez toujours correctement la remorque.
- Arrimez toujours la charge à l'aide de courroies d'amarrage ou de rubans de fixation adaptés et en bon état.

Conduire avec une remorque

Régler les projecteurs

L'avant du véhicule peut se relever lorsque la remorque est attachée et la lumière peut éblouir le reste de la circulation.




Particularités de la conduite avec remorque

- Lorsqu'il s'agit d'une remorque avec **frein par inertie**, freinez *d'abord doucement* puis plus énergiquement. De cette manière, vous éviterez les secousses risquant de se produire suite au blocage des roues de la remorque.
- En raison du poids de l'ensemble du véhicule tracteur et remorque, la distance de freinage augmente.
- En descente, rétrogradez (pour les boîtes mécaniques ou en mode Tiptronic pour les boîtes automatiques) de manière à tirer parti du frein moteur. Dans le cas contraire, le système de freinage risque de subir une surchauffe et de ne pas fonctionner correctement.
- La charge remorquée et le poids important de l'ensemble véhicule tracteur/remorque modifient le centre de gravité et les propriétés de conduite.
- Si le véhicule tracteur est vide et que la remorque est chargée, la distribution de la charge ne sera pas idéale. Dans ces conditions, conduisez très prudemment en réduisant votre vitesse en conséquence.

Démarrage en côte avec une remorque

En fonction de l'inclinaison de la pente et de la masse totale de l'ensemble véhicule tracteur/remorque, il est possible que l'ensemble recule légèrement lors du démarrage.

Pour démarrer en côte en tractant une remorque, procédez comme suit :

- Appuyez sur la pédale de frein et maintenez-la enfoncée.
- Appuyez une fois sur la touche  pour désactiver le frein de stationnement électronique **» page 274**.
- Si le véhicule est équipé d'une boîte mécanique, appuyez à fond sur la pédale d'embrayage.
- Engagez la première vitesse ou placez le levier de sélection sur la position **D/S** **» page 223**.
- Tirez la touche  et maintenez-la en position pour retenir l'ensemble véhicule tracteur/remorque à l'aide du frein de stationnement électronique.
- Relâchez la pédale de frein.
- Démarrez lentement. Pour ce faire, relâchez la pédale d'embrayage si votre véhicule est équipé d'une boîte mécanique.
- Ne relâchez pas la touche  tant que le moteur ne dispose pas d'une force motrice suffisante pour faire avancer le véhicule.

AVERTISSEMENT

Si vous tractez une remorque de manière incorrecte, vous risquez de perdre le contrôle du véhicule et de provoquer des blessures graves.



- La conduite avec remorque et le transport d'objets lourds ou de grand volume peuvent modifier les propriétés de circulation du véhicule et augmenter la distance de freinage.
- Conduisez toujours de manière prudente et prévoyante. Freinez avec plus d'avance que d'habitude.
- Adaptez toujours la vitesse et le style de conduite aux conditions de visibilité, à la météo, à la chaussée et à la circulation. Ralentissez, en particulier dans les descentes.
- Accélérez avec prudence. Évitez les freinages et les manœuvres brusques.
- Réalisez les dépassements avec une extrême prudence. Réduisez immédiatement la vitesse si vous remarquez que la remorque se balance, même faiblement.
- N'essayez jamais de « redresser » l'ensemble véhicule tracteur/remorque en accélérant.
- Tenez compte de la vitesse maximale autorisée pour les véhicules tractant une remorque, car elle est parfois inférieure à celle permise pour les véhicules qui n'en tractent pas.

Stabilisation de l'ensemble véhicule-tracteur/remorque

La stabilisation de l'ensemble véhicule tracteur/remorque constitue une fonction supplémentaire du programme électronique de stabilisation (ESC).

Si la stabilisation du véhicule et de la remorque détecte que la remorque se balance, elle intervient pour réduire le roulement de la remorque.

Exigences relatives à la stabilisation de l'ensemble véhicule/remorque

- Le véhicule est équipé d'usine d'un dispositif d'attelage ou a été ultérieurement équipé d'un dispositif compatible.
- L'ESC et le TCS sont activés. Le témoin  ou  du combiné d'instruments n'est pas allumé.
- La remorque est raccordée électriquement au véhicule tracteur via la prise de courant du dispositif d'attelage.
- Vous circulez à une vitesse supérieure à environ 60 km/h.
- La charge verticale maximale technique admissible sur l'accouplement n'est pas dépassée.
- La remorque est équipée d'un timon rigide.
- Les remorques avec frein doivent être équipées d'un frein d'inertie mécanique.

AVERTISSEMENT

La sécurité accrue fournie par la stabilisation de l'ensemble véhicule/remorque ne devra en aucun cas vous inciter à prendre des risques compromettant la sécurité.

- Adaptez toujours la vitesse et le style de conduite aux conditions de visibilité, à la météo, à la chaussée et à la circulation.
- Accélérez avec précaution si la chaussée est glissante.
- Arrêtez d'accélérer lorsque vous êtes en train de configurer l'un des systèmes.

AVERTISSEMENT

La stabilisation de l'ensemble véhicule/remorque ne détecte parfois pas correctement toutes les situations de conduite.

- Lorsque l'ESC est désactivé, la stabilisation de l'ensemble véhicule tracteur/remorque est également désactivée.
- Le système de stabilisation ne détecte pas toujours les remorques légères, et donc ne les stabilise pas.
- Si vous circulez sur une chaussée peu adhérente, la remorque risque de *faire une embardée*, même en présence du système de stabilisation.
- Les remorques dont le centre de gravité est élevé peuvent se renverser même si elles ne se sont pas balancées auparavant.
- Si vous ne tractez pas de remorque mais qu'un connecteur est branché sur la prise



de courant (par exemple si le véhicule est équipé d'un porte-vélo doté d'un éclairage), des freinages automatiques peuvent se produire dans certaines situations de conduite extrêmes.

Crochet d'attelage à déverrouillage électrique*

Description

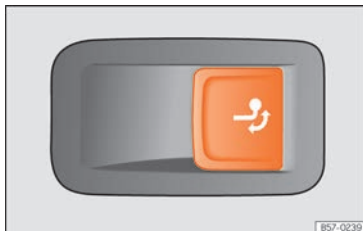


Fig. 194 Sur le côté gauche du coffre à bagages : touche de déverrouillage du crochet d'attelage.

Le crochet d'attelage se situe sur le pare-chocs. Le crochet d'attelage à déverrouillage électrique ne peut pas être retiré.

Aucune personne, ni aucun animal ou objet ne doit se trouver dans la trajectoire du crochet d'attelage » » ⚠.

Déverrouiller le crochet d'attelage et le retirer

- Arrêtez le véhicule et activez le frein de stationnement électronique » » page 274.
- Coupez le moteur.
- Ouvrez le hayon.
- Tirez la touche » » fig. 194 brièvement. Le crochet d'attelage se déverrouille électriquement et tourne automatiquement vers l'extérieur. Le témoin de la touche clignote.
- Terminez de sortir le crochet d'attelage à la main jusqu'à ce que vous sentiez et entendiez qu'il est enclenché et que le témoin s'allume et reste allumé.
- Fermez le hayon.
- Atteler et brancher une remorque » » page 301.

Escamoter le crochet d'attelage

- Arrêtez le véhicule et activez le frein de stationnement électronique.
- Coupez le moteur.
- Décrochez la remorque et débranchez la connexion électrique entre le véhicule et la remorque. Si vous utilisez un adaptateur, retirez-le de la prise de courant de la remorque.
- Ouvrez le hayon.
- Tirez la touche » » fig. 194 brièvement. Le crochet d'attelage se déverrouille électriquement.

- Tournez le crochet d'attelage situé sous le pare-chocs à la main jusqu'à ce que vous sentiez et entendiez qu'il est enclenché et que le témoin de la touche s'allume et reste allumé.
- Fermez le hayon.

Signification du témoin de contrôle →

- Si le témoin de contrôle de la touche » » fig. 194 → clignote, le crochet d'attelage ne s'est pas encore enclenché correctement ou est endommagé » » ⚠.
- Si le témoin de contrôle » » fig. 194 → reste allumé avec le hayon arrière ouvert, le crochet d'attelage s'est correctement enclenché correctement, qu'il soit sorti ou escamoté.

Le témoin de contrôle de la touche s'éteint environ une minute après la fermeture du hayon arrière.

⚠ AVERTISSEMENT

L'utilisation incorrecte du dispositif d'attelage peut provoquer des blessures et des accidents.

- Utilisez le crochet d'attelage uniquement s'il est correctement monté.
- Assurez-vous toujours qu'aucune personne, ni aucun animal ou objet ne se trouve dans la trajectoire du crochet d'attelage.
- N'intervenez jamais avec un outil lorsque le crochet d'attelage est en mouvement.

- N'appuyez jamais sur la touche » fig. 194 lorsqu'une remorque est accrochée ou qu'un porte-bagages ou d'autres accessoires sont montés sur l'attelage.
- Si le crochet d'attelage ne s'encastre pas correctement, ne l'utilisez pas, et rendez-vous dans un atelier spécialisé pour demander une révision du dispositif d'attelage.
- Si le système électrique ou le dispositif d'attelage est défectueux, rendez-vous dans un atelier spécialisé pour le faire réviser.
- Si la boule présente à un certain endroit un diamètre inférieur à 49 mm, n'utilisez en aucun cas le dispositif d'attelage.

ATTENTION

Si vous nettoyez le véhicule à l'aide d'un dispositif à haute pression ou à vapeur, n'orientez pas le jet directement sur le crochet d'attelage escamotable ni sur la prise de courant du dispositif d'attelage pour éviter d'endommager les joints ou d'éliminer la graisse nécessaire à sa lubrification.

Nota

Il peut arriver que l'attelage ne puisse pas être actionné à des températures extrêmement basses. Dans ce cas, il suffit de laisser le véhicule dans une enceinte plus chaude (un garage par exemple).

Installer un porte-vélos sur le crochet d'attelage escamotable

La charge maximale autorisée du système porte-bagages est de **80 kg**, charge incluse. Le système porte-bagages ne doit pas dépasser de la tête sphérique de plus de 700 mm vers l'arrière. Seuls sont autorisés les systèmes porte-bagages pouvant accueillir au maximum trois vélos. Les vélos les plus lourds doivent être installés aussi près que possible du véhicule (attelage).

AVERTISSEMENT

Une mauvaise utilisation du dispositif de remorquage avec un porte-vélos installé sur le crochet de remorquage peut provoquer des blessures et des accidents.

- Ne dépassez jamais la charge utile ni la cote précédemment indiquées.
- Il n'est pas permis de fixer le porte-vélos au col de l'attelage en dessous de la boule. En effet, en raison de la forme du col et du modèle de porte-vélos, ce dernier risquerait d'être monté au véhicule dans une position incorrecte.
- Lisez et tenez toujours compte des instructions de montage du porte-vélos.

ATTENTION

Le dépassement de la charge utile et de la cote maximale indiquées précédemment

peut endommager le véhicule de manière considérable.

- Ne dépassez jamais les valeurs indiquées.

Nota

Dans la mesure du possible, SEAT vous recommande de retirer toutes les pièces démontables des vélos avant de prendre la route. Il peut s'agir par exemple des paniers, sacoches, batteries ou sièges pour enfant. Vous améliorerez ainsi l'aérodynamique et le centre de gravité du système porte-bagages.

Montage arrière d'un dispositif de remorquage en deuxième monte

Description

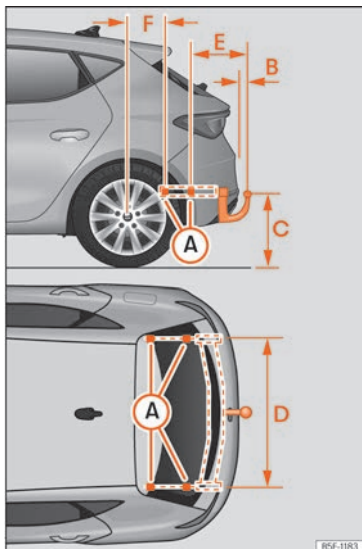


Fig. 195 Cotes et points de fixation pour l'installation d'un dispositif d'attelage en deuxième monte.

SEAT recommande de confier l'installation d'un dispositif d'attelage en deuxième monte à un atelier spécialisé. Il est par exemple probable qu'il soit nécessaire d'adapter le système de refroidissement ou de monter des plaques thermo-isolantes. SEAT recommande de vous rendre chez un partenaire SEAT.

Si un dispositif d'attelage est monté ultérieurement sur le véhicule, veuillez à toujours tenir compte des cotes de distance.

La cote allant du centre de la boule jusqu'au sol »» fig. 195 (A) ne doit en aucun cas être inférieure à celle indiquée. Cette instruction vaut également pour le véhicule entièrement chargé, y compris la charge verticale maximale techniquement admissible sur la flèche de timon.

Cotes de distance »» fig. 195:

- (A) Points de fixation (partie inférieure du véhicule)
- (B) 65 mm (minimum)
- (C) 350 mm à 420 mm (véhicule au maximum de charge)
- (D) 1057 mm
- (E) 344 mm
- (F) 314 mm (Leon) / 602 mm (Leon Sportstourer)

⚠ AVERTISSEMENT

Si les câbles sont raccordés de manière inadéquate ou incorrecte, des dysfonctionnements du système électronique du véhicule peuvent se produire et provoquer des accidents et des blessures graves.

- Ne raccordez jamais le système électrique de la remorque aux connexions électriques des groupes des feux arrière ou à d'autres sources d'alimentation inappropriées. Utilisez uniquement des connecteurs conçus pour le raccordement d'une remorque.
- Confiez l'installation d'un dispositif d'attelage en deuxième monte uniquement à un atelier spécialisé.

⚠ AVERTISSEMENT

Si le dispositif d'attelage est monté de manière incorrecte ou n'est pas adéquat, la remorque risque de se détacher du véhicule tracteur. Cette situation risque de provoquer des accidents graves et des blessures mortelles.

i Nota

- Utilisez uniquement des dispositifs d'attelage autorisés par SEAT pour le modèle concerné.
- Sur certaines versions, il est déconseillé de monter une solution d'attelage conventionnelle. Consultez votre partenaire SEAT.

Conseils pratiques

Vérification et appoint de niveaux

Plein effectué

Faire le plein de carburant

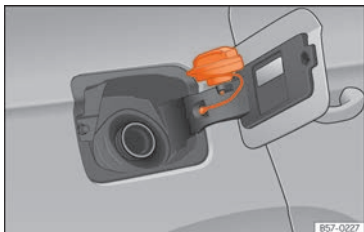


Fig. 196 Trappe à carburant avec bouchon fermé.

La trappe à carburant se trouve du côté droit de la partie arrière du véhicule.

Lorsqu'on actionne le verrouillage centralisé, la trappe du réservoir se déverrouille ou se verrouille automatiquement.


- Ouvrez la trappe à carburant en appuyant sur le côté gauche.

- Dévissez le bouchon du réservoir en le tournant vers la gauche.
- Placez le bouchon dans le logement se trouvant sur la charnière de la trappe à carburant ouverte »» fig. 196.
- Commencez à faire le plein. Dès que le pistolet automatique de la pompe coupe l'alimentation en carburant, le réservoir est plein. Ne continuez pas à faire le plein après le premier arrêt de la pompe - vous rempliriez l'espace de dilatation prévu dans le réservoir.
- Vissez le bouchon vers la droite jusqu'en butée.
- Fermez la trappe.

Le type de carburant à utiliser pour votre véhicule est indiqué sur un autocollant apposé sur la face intérieure de la trappe à carburant. Vous trouverez de plus amples informations relatives au carburant »» page 310.

La capacité du réservoir de votre véhicule est indiquée à »» page 363.

Véhicules avec moteur au gaz naturel et hybrides

Veillez circuler tous les 6 mois à l'essence jusqu'à ce que le témoin de contrôle  s'allume puis remplir le réservoir. Cette opération est nécessaire pour garantir le bon fonctionnement du système et la qualité du carburant requis pour circuler à l'essence.

⚠ AVERTISSEMENT

Le carburant est facilement inflammable et peut occasionner des brûlures graves, ainsi que d'autres blessures.

- Lorsque vous faites le plein de carburant, vous devez arrêter le moteur et couper le contact d'allumage pour des raisons de sécurité.

- Il est interdit de fumer lorsque vous faites le plein ou remplissez un jerrycane. Éloignez-vous également de tout type de flamme - risque d'explosion !

- Respectez la législation en vigueur en cas d'utilisation, de stockage ou de transport d'un jerrycane.

- Nous vous recommandons, pour des raisons de sécurité, de ne pas transporter de jerrycan. En cas d'accident, celui-ci risque d'être endommagé, laissant le carburant s'écouler.

- Si, dans des cas exceptionnels, vous devez transporter du carburant dans un jerrycane, observez ce qui suit :

- Ne remplissez jamais le jerrycane avec du carburant lorsqu'il se trouve dans ou sur le véhicule. Risque d'explosion ! Posez toujours le jerrycane sur le sol pendant son remplissage.
- Le pistolet distributeur doit être introduit à fond dans l'orifice de remplissage du jerrycane.
- Sur les jerrycanes en métal, le pistolet distributeur doit entrer en contact avec »

le jerricane pendant le remplissage du carburant. Cette précaution permet d'éviter la formation d'électricité statique.

- Ne renversez jamais de carburant dans le véhicule ou dans le coffre à bagages. Le carburant qui s'évapore est explosif - danger de mort !

ⓘ ATTENTION

- Si du carburant a débordé sur la carrosserie, il faut l'essuyer immédiatement. Risque d'endommagement de la peinture.
- Ne roulez jamais jusqu'à l'épuisement complet du carburant. Le catalyseur peut être endommagé.
- Si vous avez roulé avec un véhicule à moteur diesel jusqu'à la panne sèche, vous devez mettre le contact d'allumage pendant au moins 30 secondes avant de lancer le moteur après le ravitaillement en carburant. Ensuite, le processus de lancement du moteur peut durer plus longtemps que d'habitude, jusqu'à environ 1 minute.

🌿 Conseil antipollution

Ne remplissez pas trop le réservoir de carburant. En effet, le carburant pourrait déborder en cas d'échauffement.

ⓘ Nota

Il n'existe aucun mécanisme d'urgence pour débloquer la trappe à carburant. Si nécessaire, faites appel à un spécialiste en mesure de vous dépanner.

ⓘ Nota

Les véhicules diesel sont équipés d'une protection empêchant d'introduire un pistolet incorrect¹⁾. Cela permet de faire le plein uniquement avec les pistolets diesel de la pompe.

- Si le pistolet de la pompe est usé, endommagé ou très petit, il est possible qu'il ne puisse pas ouvrir la protection contre les pistolets incorrects. Avant d'essayer d'introduire le pistolet du distributeur en le tournant, tentez de faire le plein chez un autre distributeur ou faites appel à un spécialiste.
- Si vous faites le plein avec un jerricane, la protection ne s'ouvrira pas. Vous pouvez y remédier en faisant le plein lentement.

Types de carburant

Identification des carburants¹⁾

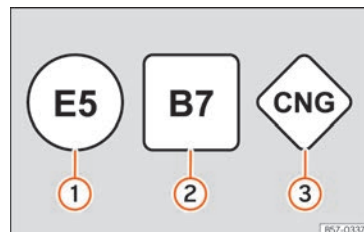


Fig. 197 Identification des carburants conformément à la directive de l'Union européenne [UE] 2014/94/

Les carburants sont identifiés par différents symboles situés sur le distributeur et sur la trappe du réservoir de votre véhicule. Cette identification permet d'éviter toute confusion lors du choix du carburant.

- ① **Essence** à l'éthanol (« E » pour **E**thanol). Le nombre indique le pourcentage d'éthanol de l'essence. « E5 » correspond par exemple à une proportion maximale d'éthanol de 5 %.
- ② **Diesel** au biogazole (« B » pour **B**iogazole). Le nombre indique le pourcentage de

¹⁾ Varie selon les pays.

biogazole du gazole. « B7 » correspond par exemple à une proportion maximale de biogazole de 7 %.

- ③ **Gaz naturel** : « CNG » signifie **C**ompressed **N**atural **G**as (gaz naturel comprimé).

Type d'essence

✓ S'applique à : véhicules à moteur à essence

Le type de carburant à utiliser est inscrit sur la face intérieure de la trappe à carburant.

Le véhicule est équipé d'un catalyseur et exige uniquement de l'**essence sans plomb**. L'essence doit répondre à la norme européenne EN 228 et être **exempte de soufre**. Il est possible d'utiliser des carburants présentant un pourcentage d'éthanol de 10 % (E10)¹⁾. Les différents types d'essence se différencient par leur **indice d'octane (ROZ)** ou leur **indice de cliquetis (AKI)**.

Essence super sans plomb 95 ou essence ordinaire sans plomb 91 minimum

Il est conseillé de faire le plein avec de l'essence super 95 (91 AKI). S'il n'y en a pas, il est possible de faire le plein avec de l'essence normale à indice d'octane 91 (87 AKI) (avec une légère perte de puissance).

¹⁾ Observez la réglementation du pays où vous circulez.

Essence super sans plomb 95 minimum

Il est conseillé de faire le plein avec de l'essence super 95 (91 AKI) minimum.

En son absence, il est possible d'utiliser *si nécessaire* de l'essence ordinaire 91 (87 AKI). Vous ne devez alors faire tourner le moteur qu'à régime moyen et ne le solliciter que faiblement. Rajoutez dès que possible du super-carburant.

Essence super plus sans plomb 98 ou essence super 95 minimum

Il est conseillé de faire le plein avec de l'essence super plus 98 (93 AKI). S'il n'y en a pas : essence super 95 (91 AKI) (avec une légère perte de puissance).

En son absence, il est possible d'utiliser *si nécessaire* de l'essence ordinaire 91 (87 AKI). Vous ne devez alors faire tourner le moteur qu'à régime moyen et ne le solliciter que faiblement. Rajoutez dès que possible du super-carburant.

ⓘ ATTENTION

- **N'utilisez pas les carburants riches en éthanol (E30, E100, etc.) pour faire le plein. Vous risquez d'endommager le circuit de carburant. Exception : véhicules équipés**

d'un moteur Totalflex ») page 312, Carburant de etanol.

- **Une diminution permanente de l'efficacité du catalyseur est observée dès le premier plein avec du carburant au plomb ou contenant d'autres additifs métalliques.**
- **Utilisez uniquement les additifs d'essence homologués par SEAT. Les produits contenant des substances visant à augmenter l'indice d'octane ou réduire les détonations peuvent comprendre des additifs métalliques entraînant des dommages significatifs sur le moteur et le catalyseur. Les produits de ce type ne doivent pas être utilisés.**
- **Les carburants désignés à la pompe comme « métallifères » ne doivent pas être utilisés. Les carburants LRP (lead replacement petrol) contiennent des additifs métalliques en grandes quantités. Risque d'endommagement du moteur !**
- **En cas d'utilisation d'une essence à faible indice d'octane, le moteur peut être endommagé s'il est soumis à de fortes sollicitations ou si vous le faites tourner à un régime élevé.**

ⓘ Nota

- **Il est possible de faire le plein avec une essence dont l'indice d'octane est**

»

supérieur à celui recommandé pour le moteur.

- Il est également possible de faire le plein avec du carburant pauvre en soufre dans les pays ne disposant pas de carburant sans soufre.

Carburant de etanol

- ✓ S'applique à : véhicules équipés d'un moteur Totalflex.

Vous reconnaîtrez les véhicules à moteur Totalflex¹⁾ par leur autocollant « Essence/éthanol » situé sur le bouchon de réservoir.

Les véhicules équipés d'un moteur Totalflex peuvent rouler avec de l'essence sans plomb (95/91 AKI) conformément à la résolution ANP 57 ou avec n'importe quel carburant riche en éthanol. Le plein du véhicule s'effectue comme un plein d'essence.

Veillez également tenir compte des indications »» page 311, Type d'essence

Nota

SEAT recommande de remplir entièrement le réservoir d'essence tous les 10 000 km

de manière à réduire les impuretés susceptibles d'avoir été déposées dans le moteur par le carburant à l'éthanol E100.

Gazole


- ✓ S'applique à : véhicules à moteur diesel

Veillez à tenir compte des informations inscrites sur la face intérieure de la trappe à carburant.

Nous vous recommandons d'utiliser du **gazole** conforme à la norme européenne EN 590.

À faible température, le gazole peut épaissir et nuire au démarrage et au fonctionnement du moteur. Demandez à votre pompiste si son diesel convient à l'utilisation hivernale.

Eau dans le filtre à carburant²⁾

Si vous possédez un véhicule diesel équipé d'un **filtre à carburant avec décanteur d'eau**, l'avertissement suivant pourra s'afficher sur le combiné d'instruments :  **Eau dans le filtre à carburant**. Rendez-vous dans un atelier spécialisé pour faire vidanger l'eau du filtre à carburant.

ATTENTION

- N'utilisez jamais de carburant FAME (biogazole), d'essence, d'huile de chauffage, d'autres carburants ni d'additifs fluidifiants afin d'éviter d'endommager considérablement le circuit de carburant du moteur.
- En cas d'erreur de carburant, ne démarrez le moteur sous aucun prétexte. Risque d'endommagement du circuit de carburant et du moteur ! Demandez l'aide d'un professionnel.

AdBlue®

Information au sujet d'AdBlue®

La consommation d'additif AdBlue® dépend du style individuel de conduite, de la température à laquelle le système fonctionne ainsi que de la température ambiante de circulation du véhicule.


L'additif AdBlue® gèle à partir de -11 °C (+13 °F). Le système est doté d'éléments de chauffage garantissant son fonctionnement même à de basses températures.


¹⁾ Ce moteur est uniquement proposé dans certains pays.

²⁾ Varie selon les pays.

Le réservoir d'additif AdBlue® a une capacité d'environ 11 litres.

Lorsque l'**autonomie devient restante inférieure à 2 400 km**, une indication s'affiche sur l'écran du combiné d'instruments pour indiquer qu'il est nécessaire de remplir le réservoir d'additif AdBlue®.

Si ce message est ignoré, le témoin lumineux jaune  s'allume après une **autonomie restante de 1 000 km**. L'écran du tableau de bord indique qu'il ne sera plus possible de redémarrer le moteur dans XXX km.

Si le témoin lumineux jaune est ignoré, lorsqu'une **autonomie restante de 0 km** est affichée, il n'est plus possible de redémarrer le moteur. Le voyant d'avertissement rouge s'allume .

AdBlue® est une marque déposée de l'Association allemande de l'industrie automobile (VDA). Le produit est également connu sous le nom d'AUS32 ou DEF (Diesel Exhaust Fluid).

ⓘ ATTENTION

Si vous ajoutez trop d'additif AdBlue®, vous risquez d'endommager le système du réservoir.

Témoins d'alerte et contrôle



Il s'allume en rouge

Il est impossible de redémarrer le moteur ! Le niveau d'AdBlue est trop bas. Arrêtez le véhicule dans un endroit adéquat, sûr et plat, puis faites l'appoint avec la quantité minimale nécessaire d'additif AdBlue **»» page 313.**



Il s'allume en rouge

Il est impossible de redémarrer le moteur ! Anomalie dans le système AdBlue. Adressez-vous à un atelier spécialisé. Demandez à ce qu'ils vérifient le système.



Il s'allume en jaune

La réserve d'AdBlue est basse. Faites l'appoint d'additif AdBlue dans les prochains kilomètres (ou milles) indiqués **»» page 313.** SEAT recommande pour cela de vous rendre dans un atelier spécialisé.



Il s'allume en jaune

Un dysfonctionnement a été détecté dans le circuit d'AdBlue ou le liquide AdBlue rajouté n'est pas conforme. Adressez-vous à un atelier spécialisé. Demandez à ce qu'ils vérifient le système.

En mettant le contact, certains témoins d'avertissement et de contrôle s'allument pendant quelques secondes, lorsqu'un con-

trôle de la fonction est effectué. Ils s'éteignent après quelques secondes.

⚠ AVERTISSEMENT

Lisez et tenez compte des avertissements de sécurité **»» ⚠ au chapitre Témoins d'alerte et de contrôle à la page 89.**

Charger AdBlue®

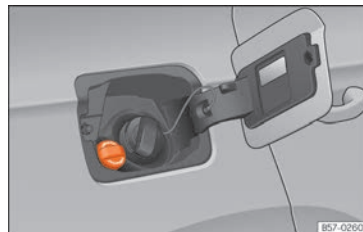


Fig. 198 Bouchon de la goulotte de remplissage du réservoir d'additif AdBlue.

Opérations à effectuer avant le remplissage

Garez le véhicule sur une surface plane et coupez le contact. Si le véhicule se trouve sur une pente ou sur un côté au-dessus d'un trottoir, l'indicateur de niveau peut ne pas détecter correctement la charge.

Si un message concernant le niveau d'additif AdBlue® s'affiche sur l'écran du tableau de **»**

bord, **ajoutez au minimum la quantité minimale nécessaire (environ 5 litres)**. Le système détectera que vous avez effectué le niveau d'additif AdBlue® uniquement si vous ajoutez au minimum cette quantité. La quantité maximale de remplissage est de 11 litres.

Remplissage à l'aide d'une bouteille de recharge

Utilisez uniquement de l'additif AdBlue® conforme à la réglementation ISO 22241-1. Utilisez seulement des bidons d'origine.

- Ouvrez la trappe à carburant »» fig. 198.
- Dévissez le bouchon de la goulotte de remplissage du réservoir dans le sens inverse des aiguilles d'une montre.
- Observez les indications et les informations et les informations du fabricant figurant sur la bouteille de recharge.
- Contrôlez la date limite d'utilisation.
- Dévissez le bouchon de la bouteille de recharge.
- Introduisez verticalement le col de la bouteille dans la goulotte de remplissage du réservoir et vissez la bouteille à la main dans le sens inverse des aiguilles d'une montre.
- Appuyez sur la bouteille de recharge contre la goulotte de remplissage et maintenez-la dans cette position.
- Patientez jusqu'à ce que le contenu de la bouteille se déverse dans le réservoir d'additif

AdBlue®. N'appuyez pas sur la bouteille et ne la cassez pas !

- Dévissez la bouteille dans le sens inverse des aiguilles d'une montre et retirez-la avec précaution vers le haut »» ❶.
- Le réservoir d'additif AdBlue® est rempli lorsque plus aucun liquide ne s'échappe de la bouteille.
- Vissez le bouchon de la goulotte de remplissage du réservoir dans le sens des aiguilles d'une montre jusqu'à ce qu'il s'encastre.
- Fermez la trappe à carburant.

Opérations à effectuer avant de reprendre la route

- Une fois le remplissage effectué, mettez **uniquement** le contact.
- Laissez le contact allumé pendant au moins 30 secondes afin que le système détecte le remplissage du réservoir.
- Patientez au moins 30 secondes avant de mettre le moteur en marche !

Remplissage d'additif Adblue à la pompe

Valable sur les véhicules à réduction catalytique sélective.

- Ouvrez le cache de l'orifice de remplissage du réservoir.
- Dévissez le bouchon de l'orifice de remplissage de SCR »» fig. 198.

- Remplissez le réservoir d'additif Adblue jusqu'à ce que le pistolet de remplissage se déclenche pour la première fois.
- Refermez le conduit de SCR en le vissant jusqu'à entendre un clic.

⚠ AVERTISSEMENT

Conservez toujours l'additif AdBlue® dans son récipient original, en le fermant bien et en le rangeant dans un endroit sûr.

❶ ATTENTION

- Lors du remplissage, la poignée du pistolet de remplissage doit être alignée vers le bas. Dans le cas contraire, le pistolet ne sera pas raccordé automatiquement.
- Suite au premier déclenchement du pistolet, ne tentez pas d'ajouter davantage d'additif. Vous risqueriez de faire déborder le réservoir d'additif Adblue et de provoquer des projections.
- Utilisez uniquement de l'additif AdBlue® conforme à la réglementation ISO 22241-1. Utilisez seulement des bidons d'origine.
- Ne mélangez jamais l'additif AdBlue® avec de l'eau, du carburant ou d'autres additifs. Tout dommage provoqué par un mélange ne sera pas couvert par la garantie.
- Ne versez jamais l'additif AdBlue® dans le réservoir de gasoil ! Vous risqueriez d'endommager le moteur !

- Ne laissez pas la bouteille de recharge en permanence dans le véhicule. En cas de fuite (due à des variations de température ou d'un endommagement de la bouteille), l'additif AdBlue® risque d'endommager l'intérieur du véhicule.

Conseil antipollution

Jetez la bouteille de recharge en respectant l'environnement.

Nota

Les concessionnaires SEAT proposent des bouteilles de remplissage adaptées à l'additif AdBlue®.

Gestion du moteur et système d'épuration des gaz d'échappement

Breve introduction

AVERTISSEMENT

- En raison des températures élevées atteintes par le système d'épuration des gaz d'échappement, vous ne devez pas garer votre véhicule près d'une surface pouvant s'enflammer facilement. Risque d'incendie !

- Ne pas appliquer de produits d'entretien pour les soubassements du véhicule dans la zone du système d'échappement : risque d'incendie !

Témoins

Témoin allumé

Dysfonctionnement du système de contrôle des gaz d'échappement.
Levez le pied de l'accélérateur et roulez prudemment jusqu'à l'atelier spécialisé le plus proche pour y faire contrôler le moteur.

Clignote

Dysfonctionnement de combustion susceptible d'endommager le catalyseur.
Levez le pied de l'accélérateur et roulez prudemment jusqu'à l'atelier spécialisé le plus proche pour y faire contrôler le moteur.

Témoin allumé

Filtere à particules obstrué »» page 316.

EPC Témoin allumé

Dysfonctionnement de gestion du moteur essence. Faites contrôler dès que possible le moteur par un atelier spécialisé.

Lorsque le contact est mis, le voyant **EPC** (Electronic Power Control) s'allume et doit s'éteindre une fois le moteur démarré.




Témoin allumé

Système de préchauffage du moteur diesel.
Lorsque le voyant s'éteint, le moteur peut être démarré immédiatement.

Clignote

Dysfonctionnement de gestion du moteur diesel. Faites contrôler dès que possible le moteur par un atelier spécialisé.


Nota

Tant que les voyants , , **EPC** ou  restent allumés, il est possible que le moteur présente un dysfonctionnement, que la consommation de carburant augmente et que le moteur perde de la puissance.

Catalyseur

Pour que le catalyseur fonctionne longtemps

- Sur les moteurs à essence, utilisez uniquement de l'essence sans plomb.
- Ne videz pas complètement le réservoir de carburant.
- Lors du changement ou de l'ajout d'huile moteur, ne dépassez pas la quantité requise » page 323, Appoint d'huile moteur.
- Ne procédez pas à un démarrage par remorquage mais utilisez des câbles de démarrage » page 55.

Si vous constatez une panne de combustion, une baisse de puissance ou un fonctionnement irrégulier du moteur, contactez un atelier spécialisé pour faire réviser le véhicule. En règle générale, le témoin de gaz d'échappement  s'allume lorsque les symptômes décrits se produisent. Dans ce cas, le carburant qui n'a pas été brûlé peut parvenir dans le système d'échappement et être libéré dans l'atmosphère. Par ailleurs, le catalyseur risquerait d'être endommagé par surchauffe.

ⓘ ATTENTION

Ne videz pas complètement le réservoir de carburant, l'irrégularité de l'alimentation peut provoquer des ratés. Lors des ratés d'allumage, du carburant non brûlé parvient dans le système d'échappement, ce


qui peut provoquer une surchauffe et un endommagement du catalyseur.

Conseil antipollution

Dans certains cas, il peut arriver que, même si le système d'échappement fonctionne parfaitement, les gaz dégagent une odeur similaire à du soufre. Cela dépendra de la teneur en soufre du carburant. Cela peut être évité, dans de nombreux cas, en faisant le plein avec une autre marque.


Filtre à particules

✓ S'applique à : Véhicules équipés d'un filtre à particules d'essence diesel

Le filtre à particules filtre pratiquement toutes les particules de suie du système d'échappement. En conduite normale, le filtre se nettoie automatiquement. Si le filtre ne se nettoie pas automatiquement (par exemple, en cas de trajets courts fréquents), il est obstrué par de la suie et l'indication destinée au conducteur apparaît :  **Filtre à particules : il se nettoie en cours de route. Voir Manuel**. Le filtre à particules doit être nettoyé (régénération).

Régénération du filtre à particules essence (uniquement pour les moteurs 2.0l TSI)

Condition pour la procédure de régénération : le moteur doit être à sa température de fonctionnement.


- Conduisez à une vitesse d'au moins 80 km/h. » 
- Retirez le pied de la pédale d'accélérateur pendant quelques secondes pour laisser le véhicule rouler avec le rapport engagé.
- Répétez cette procédure (accélérer et laisser rouler) jusqu'à ce que le témoin s'éteigne.
- Respectez les limitations de vitesse légales ainsi que les rapports recommandés.

Cette procédure déclenche un processus de nettoyage autonome du filtre à particules et peut prendre un certain temps.

Si le témoin **ne s'éteint pas**, rendez-vous dans un atelier spécialisé pour réparer la panne.

Régénération du filtre à particules de l'essence (sauf moteur 2.0l TSI) et du diesel

Condition pour la procédure de régénération : le moteur doit être à sa température de fonctionnement.

- Conduisez à une vitesse comprise entre 50 et 120 km/h (31 et 75 mi/h). Cela augmente la température et brûle la suie dans le filtre » .

- Respectez les limitations de vitesse légales ainsi que les rapports recommandés.
- Terminer la régénération après l'extinction du témoin lumineux.

Si le témoin reste allumé après 30 minutes de conduite en mode régénération, contactez un atelier spécialisé pour faire réparer le défaut.

⚠ AVERTISSEMENT

Adaptez votre vitesse aux conditions météorologiques, de la chaussée, de l'environnement et de circulation si le filtre à particules est en phase de régénération. Les recommandations d'itinéraire ne doivent jamais vous amener à ne pas respecter les réglementations propres à chaque pays en matière de circulation.

ⓘ ATTENTION

- Lorsque le système d'échappement détecte que le filtre à particules est proche de la saturation, la fonction autonettoyante du système d'échappement recommande le rapport optimal pour cette fonction.
- En raison des températures élevées provoquées par la régénération du filtre à particules, il est possible qu'après l'arrêt du moteur, même s'il n'a pas encore atteint sa température de fonctionnement, le ventilateur du radiateur se mette en marche.

- Pendant la régénération, du bruit, des odeurs et un régime de ralenti élevé peuvent se produire.
- Afin de ne pas réduire la durée de vie du filtre à particules, utilisez toujours la bonne huile moteur et le bon carburant. Évitez également de faire toujours des trajets courts.

Compartment-moteur

Travailler dans le compartiment moteur

Les travaux dans le compartiment-moteur, par exemple le contrôle et l'appoint de liquides, présentent des risques de blessures, de brûlures, d'accidents et d'incendie.

C'est pourquoi vous devez impérativement tenir compte des avertissements donnés ci-après et respecter les consignes générales de sécurité.

Le compartiment-moteur du véhicule est une zone dangereuse » » ⚠ !

⚠ AVERTISSEMENT

Lorsque des travaux sont effectués dans le compartiment-moteur, des blessures, des brûlures, des accidents et même des incendies peuvent se produire.

- Arrêtez le moteur, coupez le contact et enclenchez le frein de stationnement électronique. Si le véhicule est équipé d'une boîte manuelle, placez le levier de vitesse au point mort ; dans le cas d'une boîte automatique, appuyez sur la touche P. Laissez le moteur refroidir.
- N'ouvrez jamais le capot-moteur si vous remarquez que du compartiment-moteur s'échappe de la vapeur ou du liquide de refroidissement. Attendez jusqu'à ce qu'il n'y ait plus d'échappement de vapeur ou de liquide de refroidissement.
- Tenez les enfants à l'écart du compartiment-moteur.
- Ne déversez jamais de liquides usagés sur le compartiment-moteur. Ces liquides peuvent s'enflammer (l'additif contenu dans le liquide de refroidissement, par exemple).
- Évitez les courts-circuits dans l'équipement électrique, en particulier sur les points de raccordement des câbles de démarrage » » page 55. La batterie risque sinon d'exploser.
- En cas de travaux dans le compartiment-moteur, n'oubliez pas que même si le contact d'allumage est éteint, le ventilateur du radiateur peut démarrer automatiquement – risque de blessures !
- Ne couvrez jamais le moteur avec des matériaux isolants supplémentaires, par exemple avec une couverture. Risque d'incendie !

- N'ouvrez jamais le bouchon du vase d'expansion du liquide de refroidissement tant que le moteur est chaud. Le système de refroidissement est sous pression !
- Pour vous protéger le visage, les mains et les bras de la vapeur ou du liquide de refroidissement brûlant, couvrez le bouchon d'un grand chiffon lorsque vous l'ouvrez.
- N'oubliez aucun objet (outils ou chiffons) dans le compartiment moteur.
- Si des travaux doivent être effectués sous le véhicule, il faut le placer en plus, de manière sûre, sur des chandelles appropriées - risque de blessures ! Le cric étant insuffisant dans ce cas, risque de blessures !
- Si des travaux de contrôle doivent être effectués lors du démarrage du moteur ou lorsque celui-ci est en marche, les pièces en rotation (courroie multipiste, alternateur, ventilateur de radiateur, par exemple) et l'allumage haute tension représentent un danger de mort. Veuillez observer ce qui suit :
 - Ne touchez jamais au câblage électrique de l'allumage.
 - Évitez impérativement que vos bijoux, vêtements amples ou cheveux longs entrent en contact avec les pièces en rotation du moteur. Il y a danger de mort. Enlevez donc auparavant vos bijoux, attachez vos cheveux et portez des vêtements bien ajustés au corps.

- N'accélérez jamais par inadvertance lorsqu'un rapport a été sélectionné ou une vitesse engagée. Le véhicule peut se déplacer même lorsque le frein à main est serré. Il y a danger de mort.
- Observez en outre les avertissements donnés ci-après lorsque vous devez effectuer des travaux sur le système d'alimentation en carburant ou sur l'équipement électrique :
 - Débranchez toujours la batterie du véhicule du réseau de bord.
 - Abstenez-vous de fumer.
 - Ne travaillez jamais à proximité de flammes nues.
 - Ayez toujours un extincteur en état de fonctionner à portée de la main.

Conseil antipollution

- Pour détecter les défauts d'étanchéité en temps utile, contrôlez régulièrement le sous-bassement du véhicule. Si vous constatez des taches d'huile ou d'autres liquides, faites contrôler votre véhicule dans un atelier.
- Les fluides qui s'écoulent du véhicule sont nuisibles à l'environnement. Contrôlez donc régulièrement l'état du sol se trouvant sous votre véhicule. Si vous constatez des taches d'huile ou d'autres liquides, faites contrôler votre véhicule dans un atelier spécialisé.

Nota

Sur les véhicules avec direction à droite*, l'un des réservoirs se trouve de l'autre côté du compartiment moteur »» fig. 201.

Ouverture et fermeture du capot-moteur

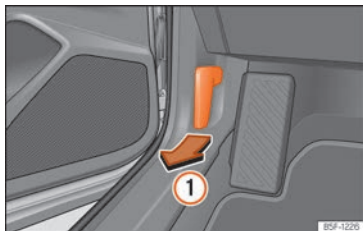


Fig. 199 Levier de déverrouillage sur le plancher, côté conducteur.



Fig. 200 Levier sous le capot.

Ouverture du capot-moteur

Le capot-moteur se déverrouille de l'habitacle.

Avant d'ouvrir le capot moteur, assurez-vous que les bras d'essuie-glace reposent bien sur le pare-brise.

- Ouvrez la porte et tirez le levier situé sous le tableau de bord »» fig. 199 ①.
- Pour soulever le capot moteur, déplacez vers la gauche le levier situé sous celui-ci, au centre »» fig. 200 ②. Les crochets de fixation sont alors déverrouillés.
- Vous pouvez ouvrir le capot. Libérez la tige de maintien du capot et placez-la dans le logement prévu à cet effet sur le capot.

Fermeture du capot-moteur

- Levez légèrement le capot.
- Décrochez la tige de maintien et remettez-la dans son support en appuyant dessus.
- Laissez-le retomber à une hauteur d'environ 30 cm pour le fermer.

Si le capot est mal fermé, n'appuyez pas dessus. Ouvrez-le à nouveau et laissez-le tomber comme indiqué précédemment.

⚠ AVERTISSEMENT

Assurez-vous que le capot est bien fermé. S'il s'ouvre pendant la marche, cela peut provoquer un accident.

ⓘ ATTENTION

Pour éviter d'endommager le capot-moteur et les bras de l'essuie-glace, ouvrez le capot uniquement lorsque les bras des essuie-glace sont au repos contre le pare-brise.

Contrôle des niveaux

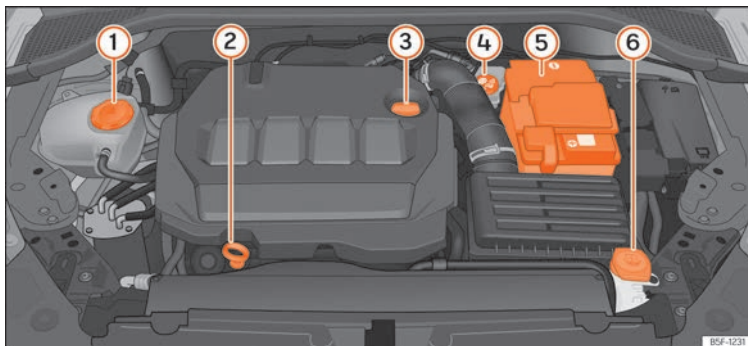


Fig. 201 Figure d'exemple de la position des éléments.

Il faut vérifier périodiquement les différents niveaux de fluides du véhicule. Ne confondez jamais les liquides, car le moteur pourrait être gravement endommagé.

- ① Vase d'expansion du liquide de refroidissement » page 324
- ② Jauge d'huile moteur » page 322
- ③ Orifice de remplissage d'huile moteur » page 323
- ④ Réservoir de liquide de frein » page 326
- ⑤ Batterie » page 328
- ⑥ Réservoir du système d'essuie-glace » page 327

i Nota

La disposition des composants peut varier selon le moteur.

Huile moteur

Généralités

Le moteur est lubrifié en usine avec une huile multigrade de qualité, qui peut généralement être utilisée toute l'année.

Étant donné qu'utiliser une huile de bonne qualité est indispensable au bon fonctionne-

ment du moteur et à sa longévité, l'huile utilisée lors des vidanges ou dans le cas d'appoint devra toujours être conforme aux normes VW.

Nous vous recommandons de confier le changement d'huile à un service technique ou un atelier spécialisé.

Si le niveau d'huile moteur est trop faible

Votre atelier spécialisé pourra vous indiquer l'huile-moteur adaptée à votre véhicule.

Si l'huile-moteur recommandée est indisponible, il est autorisé en **cas d'urgence** de faire l'appoint **une fois** en rajoutant un maximum

0,5 l de l'huile suivante jusqu'à la prochaine vidange :

- *Moteurs essence* : norme VW 504 00, VW 502 00, VW 508 00, ACEA C3 ou API SN.
- *Moteurs diesel* : norme VW 509 00, VW 505 01, ACEA C3 ou API CK-4.

Faites appel à un atelier spécialisé pour remplacer l'huile.

L'utilisation d'une huile moteur conforme à la norme VW 504 00 au lieu de la VW 508 00 peut augmenter la consommation de carburant et les émissions de CO₂.

SEAT recommande l'utilisation de l'huile SEAT d'origine pour garantir des performances élevées des moteurs SEAT.

Véhicules équipés d'un filtre à particules pour moteurs diesel*

Pour les véhicules avec filtre à particules pour moteurs diesel, utilisez uniquement de l'huile VW 509 00 qui provoque une faible formation de cendres. L'usage d'autres types d'huile provoquera une plus grande accumulation de suie et réduira la vie du filtre à particules. Par conséquent :

- Évitez de la mélanger avec d'autres huiles.
- Si le niveau d'huile moteur est trop faible »» page 322 et si vous ne disposez pas de l'huile prescrite pour le véhicule, il est toléré, à

titre tout à fait exceptionnel, que vous procédez une seule fois à un faible appoint d'une huile conforme à la spécification VW 506 00, VW 506 01, VW 505 00 ou VW 505 01, ou même encore ACEA B3 ou ACEA B4 (jusqu'à 0,5 l) »» page 320.

Additifs à l'huile moteur

Aucun additif ne doit être mélangé à l'huile moteur. Les dommages produits par ces additifs ne sont pas couverts par la garantie.

Nota

Avant d'entreprendre un long trajet, nous vous conseillons d'acquérir de l'huile moteur de type VW et d'en garder un bidon dans votre véhicule. Vous disposerez ainsi de l'huile de moteur correcte pour faire l'appoint si cela s'avérait nécessaire.

Caractéristiques de l'huile-moteur

Moteurs Diesel

Type de moteur	Type d'entretien	Spécification
Avec filtre à particules [DPF] ^{a)}	Entretien fixe et entretien flexible	VW 509 00
Sans filtre à particules [DPF]	Entretien fixe	VW 505 01 ^{b)} VW 506 01 ^{b)}

^{a)} Utilisez uniquement les huiles recommandées, sinon, vous risquez d'endommager le moteur.

^{b)} Si la qualité du carburant disponible dans le pays n'est **pas** conforme à la norme EN 590 (diesel).

Témoin d'alerte




Il s'allume en rouge

Ne continuez pas de rouler !

La pression d'huile moteur est trop basse. Coupez le moteur. Vérifiez le niveau d'huile moteur.

Si le voyant  clignote accompagné de trois **signaux sonores d'avertissement**, arrêtez le moteur et contrôlez le niveau d'huile. Le cas échéant, faites l'appoint d'huile »» page 323.

Si le témoin  clignote bien que le niveau d'huile soit correct, *ne poursuivez pas* votre route. Ne faites pas non plus tourner le moteur au ralenti. Demandez l'aide d'un professionnel. »



Il s'allume en jaune

Contrôlez immédiatement le niveau d'huile du moteur.
Faites l'appoint d'huile dès que possible » page 323.



Il clignote en jaune

Dysfonctionnement du capteur de niveau d'huile. Adressez-vous à un atelier spécialisé pour le faire réviser. Par mesure de sécurité, il est recommandé de contrôler le niveau d'huile moteur à l'occasion de chaque passage à la pompe.

⚠ AVERTISSEMENT

Lisez et tenez compte des avertissements de sécurité » ⚠ au chapitre Témoins d'alerte et de contrôle à la page 89.

Vérification du niveau d'huile moteur

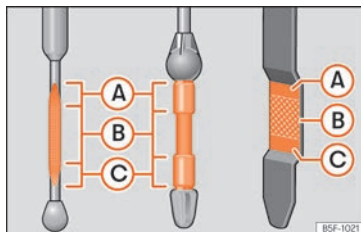


Fig. 202 Jauge d'huile moteur

Le niveau d'huile moteur peut être lu sur la jauge d'huile moteur.

Contrôle du niveau d'huile

- Stationnez le véhicule en position horizontale.
- Faites tourner le moteur au ralenti et coupez le contact lorsque la température de fonctionnement est atteinte.
- Patientez environ 2 minutes.
- Retirez la jauge d'huile. Essuyez-la avec un chiffon propre et remettez-la en place en l'enfonçant jusqu'en butée.
- Puis retirez-la à nouveau et vérifiez le niveau d'huile » fig. 202. Faites l'appoint d'huile moteur si nécessaire.

L'huile laisse une marque entre les zones (A) et (C). Le niveau d'huile ne doit jamais dépasser la zone (A)..

- Zone (A) : ne pas ajouter d'huile.
- Zone (B) : il est possible d'ajouter de l'huile mais à condition de maintenir le niveau dans cette zone.
- Zone (C) : ajoutez de l'huile jusqu'à la zone (B).

Selon le style de conduite et les conditions environnantes, la consommation d'huile peut atteindre 0,5 l/1 000 km. Durant les 5 000 premiers kilomètres, la consommation peut être plus élevée. Le niveau d'huile moteur doit pour cette raison être vérifié régulièrement (de préférence après chaque plein d'essence et avant d'entamer de longs trajets).

⚠ AVERTISSEMENT

Une prudence toute particulière s'impose lors de toute intervention sur le moteur ou dans le compartiment-moteur !

- Avant toute intervention dans le compartiment-moteur, tenez compte des avertissements » page 317.

ⓘ ATTENTION

Ne démarrez pas le moteur si le niveau d'huile se trouve au-dessus de la zone (A). Risque d'endommagement du moteur et du

catalyseur ! Informez votre Service Technique.

Appoint d'huile moteur



Fig. 203 Dans le compartiment-moteur : bouchon de l'orifice de remplissage d'huile moteur.

Avant d'ouvrir le capot-moteur, tenez compte des avertissements » » **⚠** au chapitre **Travailler dans le compartiment moteur** à la page 317.

Appoint d'huile

- Dévissez le bouchon de remplissage d'huile moteur » » **fig. 203**.
- Ajoutez avec précaution de l'huile en petites quantités (pas plus de 0,5 l).
- Pour éviter d'ajouter trop d'huile, attendez environ 2 minutes chaque fois que vous faites

l'appoint et revérifiez le niveau d'huile » » page 322.

- Si nécessaire, rajoutez de l'huile.
- Dès que le niveau d'huile atteint la zone » » **fig. 202 (B)**, revisez soigneusement le bouchon de l'orifice de remplissage » » **!**

Pour connaître l'emplacement de l'orifice de remplissage d'huile moteur, reportez-vous à la figure correspondante représentant le compartiment-moteur » » page 320.

Spécifications d'huile moteur » » page 321.

⚠ AVERTISSEMENT

L'huile est facilement inflammable ! Lorsque vous faites l'appoint, évitez de renverser de l'huile sur les parties brûlantes du moteur.

! ATTENTION

Ne démarrez pas le moteur si le niveau d'huile se trouve au-dessus de la zone » » fig. 202 (A). Risque d'endommagement du moteur et du catalyseur ! Prenez contact avec un atelier spécialisé.

🌿 Conseil antipollution

Le niveau d'huile ne doit en aucun cas dépasser la zone » » fig. 202 (A). Sinon, de l'huile risque d'être aspirée par l'aération du carter-moteur et d'être rejetée dans l'at-

mosphère à travers le système d'échappement.

i Nota

Avant d'entreprendre un long trajet, nous vous conseillons d'acquérir de l'huile moteur de type VW et d'en garder un bidon dans votre véhicule. Vous disposerez ainsi de l'huile de moteur correcte pour faire l'appoint si cela s'avérait nécessaire.

Changement d'huile moteur

Nous vous recommandons de faire effectuer la vidange d'huile par un Service Technique.

⚠ AVERTISSEMENT

N'effectuez la vidange d'huile moteur vous-même que si vous possédez les connaissances requises pour ce type de travail !

- Avant d'ouvrir le capot-moteur, tenez compte des avertissements » » page 317.
- Laissez d'abord refroidir le moteur. De l'huile chaude peut occasionner des brûlures !
- Portez des lunettes de protection – risque de brûlures corrosives par projections d'huile.
- Gardez votre bras à l'horizontale lorsque vous dévissez la vis de vidange d'huile à la

main afin d'éviter que l'huile qui s'écoule ne dégouline le long de votre bras.

- Si votre peau est entrée en contact avec de l'huile moteur, lavez-la soigneusement.
- L'huile est toxique ! Conservez l'huile usagée hors de portée des enfants avant de l'éliminer.

ⓘ ATTENTION

Ne mélangez pas d'additifs aux huiles moteur. Risque d'endommagement du moteur ! Les dommages résultant de l'utilisation de tels additifs sont exclus de la garantie.

🌿 Conseil antipollution

- Nous vous recommandons de changer l'huile moteur et le filtre dans un service technique.
- L'huile usagée ne doit en aucun cas parvenir dans les égouts ou s'infiltrer dans le sol.
- Pour récupérer l'huile usagée, utilisez un récipient spécialement prévu à cet effet. Celui-ci doit être suffisamment grand pour pouvoir recueillir toute l'huile contenue dans votre moteur.

Système de refroidissement

Spécification du liquide de refroidissement

Le système de refroidissement du moteur contient un mélange d'eau spécialement traitée à l'usine et d'au moins 40 % d'additif **G12evo** (TL-VW 774 L) de couleur lilas. Ce mélange offre une protection antigel jusqu'à -25°C (-13°F) et protège les pièces en alliage léger du système de refroidissement du moteur contre la corrosion. En outre, il empêche l'entartrage et élève nettement le point d'ébullition du liquide de refroidissement.

Pour protéger ce système de refroidissement, le pourcentage d'additif doit toujours être d'au moins 40 %, même lorsque le climat est chaud et que la protection antigel n'est pas nécessaire.

Si, pour des raisons climatiques, une protection supplémentaire est nécessaire, il est possible d'augmenter la proportion d'additifs, mais seulement jusqu'à 60 % ; au-delà, la protection antigel diminuerait et cela entraînerait le refroidissement.

Pour reconstituer le liquide de refroidissement, il faut utiliser un mélange d'eau distillée et d'au moins 40 % d'additif **G12evo** pour une protection optimale contre la corrosion. Le mélange **G12evo** avec les liquides de refroidissement du moteur G13 (TL-VW 774 J),

G12 plus-plus (TL-VW 774 G), G12 plus (TL-VW 774 F), G12 (rouge) ou G11 (bleu verdâtre) dégrade la protection anticorrosion et doit être évité.

⚠️ AVERTISSEMENT

S'il n'y a pas suffisamment de liquide anti-gel dans le système de refroidissement, le moteur risque de ne pas fonctionner correctement – risque de blessures graves !

- Il faudra veiller à ce que le pourcentage d'additif soit correct en tenant compte de la température ambiante la plus basse prévue dans le lieu d'utilisation du véhicule.
- Lorsque la température extérieure est extrêmement basse, le liquide de refroidissement peut geler et le véhicule rester immobilisé.

ⓘ ATTENTION

Il ne faut jamais mélanger les additifs d'origine avec des liquides de refroidissement non homologués par SEAT.

- Si le liquide du vase d'expansion n'est pas de couleur lilas mais marron, par exemple, cela signifie que l'additif G12evo a été mélangé avec un liquide de refroidissement inadapté. Dans ce cas, le liquide de refroidissement devra immédiatement être remplacé.

Conseil antipollution

Le liquide de refroidissement et les additifs peuvent polluer l'environnement. En cas de déversement d'un fluide, il faudra le récupérer et le mettre au rebut correctement et dans le respect de l'environnement.

Faire l'appoint de liquide de refroidissement

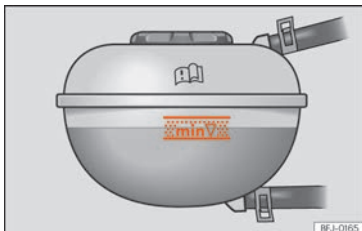


Fig. 204 Dans le compartiment-moteur : repère sur le vase d'expansion du liquide de refroidissement.



Fig. 205 Compartiment-moteur : bouchon du vase d'expansion du liquide de refroidissement.



Le réservoir de liquide de refroidissement se trouve dans le compartiment moteur » page 320.

Faites l'appoint de liquide de refroidissement lorsque son niveau descend en dessous de la marque **MIN** (minimum).

Contrôle du niveau de liquide de refroidissement

- Stationnez le véhicule en position horizontale.
- Coupez le contact d'allumage.
- Consultez le niveau de liquide de refroidissement dans le vase d'expansion. Lorsque le moteur est froid, le niveau de liquide de refroidissement doit rester entre les repères » fig. 204. Lorsque le moteur est chaud, il peut se situer légèrement au-dessus de la marque supérieure.

Appoint du liquide de refroidissement

- Laissez refroidir le moteur.
- Couvrez le bouchon du vase d'expansion du liquide de refroidissement avec un chiffon et dévissez-le soigneusement vers la gauche » .
- Faites l'appoint de liquide de refroidissement uniquement s'il en reste encore dans le vase d'expansion, sinon vous pourriez **endommager le moteur**. S'il n'y a plus de liquide de refroidissement dans le vase d'expansion, arrêtez-vous. Faites appel à un spécialiste en mesure de vous dépanner » .
- S'il reste encore un peu de liquide de refroidissement dans le vase d'expansion, faites l'appoint jusqu'à la marque supérieure.
- Faites l'appoint de liquide de refroidissement jusqu'à obtenir un niveau stable.
- Vissez le bouchon correctement.

Si vous perdez du liquide de refroidissement, rendez-vous dans un atelier spécialisé pour inspecter le système de refroidissement.

AVERTISSEMENT

- Le système de refroidissement est sous pression ! N'ouvrez jamais le bouchon du vase d'expansion du liquide de refroidissement tant que le moteur est chaud. Risque de brûlures !

- Conservez l'antigel dans son bidon d'origine hors de portée des enfants.
- En cas de travaux dans le compartiment-moteur, n'oubliez pas que même si le contact d'allumage est éteint, le ventilateur du radiateur peut démarrer automatiquement – risque de blessures !

ⓘ ATTENTION

Si vous manquez de liquide de refroidissement dans le vase d'expansion, garez la voiture dans un endroit sûr et arrêtez-vous. Demandez de l'aide à un technicien.

Liquide de freins

Contrôler et remplacer le liquide de frein



Fig. 206 Compartiment-moteur : bouchon du réservoir du liquide de frein.

Le réservoir de liquide de frein se trouve dans le compartiment moteur » page 320.

Contrôle du niveau de liquide de frein

Le niveau de liquide de frein doit être situé entre les repères **MIN** et **MAX**.

Si le niveau de liquide de frein diminue sensiblement en peu de temps ou descend en dessous du repère **MIN**, il se peut que le système de freinage ne soit plus étanche. Faites appel à un spécialiste en mesure de vous dépanner. Un témoin sur l'écran du combiné d'instruments indique également le niveau de liquide de frein » page 87.

Sur les véhicules avec volant à droite, le réservoir de liquide de frein se trouve de l'autre côté du compartiment-moteur.

Remplacement du liquide de frein

Nous vous recommandons de faire effectuer la vidange du liquide de frein par un Service Technique.

⚠ AVERTISSEMENT

Si le niveau du liquide de frein est faible, ou si le liquide de frein n'est pas approprié ou ancien, le système de freinage pourrait s'avérer défectueux ou la puissance de freinage pourrait être réduite.

- Vérifiez périodiquement le système de freinage et le niveau du liquide de frein !

- Si les freins sont trop sollicités et que le liquide de frein est ancien, des bulles de vapeur risquent de se produire. Les bulles de vapeur réduisent la puissance des freins, en augmentant sensiblement la distance de freinage, et peuvent même endommager complètement le système de freinage.

- Assurez-vous de toujours utiliser le liquide de frein adapté. Utilisez uniquement du liquide de frein conforme à la norme VW 501 14.

- Vous pouvez acheter du liquide de frein conforme à la norme VW 501 14 auprès d'un Service Technique ou chez un concessionnaire SEAT. Si ce liquide de frein n'est pas disponible, utilisez uniquement un liquide de frein de haute qualité conforme aux exigences de la norme DIN ISO 4925 CLASS 4 ou de la norme américaine FMVSS 116 DOT 4.

- Le liquide de frein utilisé doit être neuf.
- Conservez toujours le liquide de frein dans son bidon d'origine fermé et hors de portée des enfants : risque d'intoxication !

ⓘ ATTENTION

Le liquide de frein ne doit pas entrer en contact avec la peinture du véhicule car il est abrasif.

Conseil antipollution

Le liquide de frein pollue l'environnement. Récupérez les liquides déversés et jetez-les de manière professionnelle.

Réservoir de liquide lave-glace

Contrôlez et faire l'appoint du niveau du réservoir de liquide lave-glace




Fig. 207 Dans le compartiment-moteur : bouchon du réservoir de liquide lave-glace.

Le réservoir de lave-glace se situe dans le compartiment moteur » page 320.

Contrôlez régulièrement le niveau dans le réservoir de liquide lave-glace et remettez à niveau si nécessaire.

Le réservoir de liquide de lave-glace contient le liquide de nettoyage pour le pare-brise, la lunette arrière et le lave-phares*.

- Ouvrez le capot moteur **▲** » page 317.
- Le réservoir de liquide lave-glace se distingue par le symbole  sur le bouchon.
- Contrôlez s'il y a suffisamment de liquide lave-glace dans le réservoir.

De l'eau pure ne suffit pas pour nettoyer parfaitement les glaces. C'est pourquoi nous vous recommandons d'ajouter toujours du produit nettoyant pour vitres à l'eau de lave-glace.

Essuie-glace recommandé

- Pour les saisons les plus chaudes, nous recommandons G 052 184 A1 d'été pour vitres claires. Proportion du mélange dans le réservoir d'eau de lavage : 1:100 (1 volume de concentré pour 100 volumes d'eau).
- Pour toute l'année, G 052 164 A2 pour vitres claires. Proportion estimée du mélange en hiver, jusqu'à -18°C (0°F) : 1:2 (1 volume de concentré pour 2 volumes d'eau) ; dans le cas contraire, une proportion de mélange de 1:4 dans le réservoir d'eau de lavage.

La capacité du réservoir de liquide lave-glace figure sur » page 363.

ATTENTION

Si le liquide lave-glace ne contient pas une quantité suffisante d'antigel, il peut geler sur le pare-brises et la glace arrière, limitant ainsi la visibilité à l'avant et à l'arrière.

- En hiver, utilisez le lave-glace uniquement s'il dispose de suffisamment d'antigel.
- Par températures hivernales, n'utilisez pas le lave-glace sans avoir auparavant réchauffé le pare-brise à l'aide du système de ventilation. L'antigel pourrait geler sur le pare-brise et réduire ainsi la visibilité.

ATTENTION

Ne mélangez jamais de l'antigel ou d'autres additifs similaires non adaptés dans l'eau du réservoir du lave-glace. Une couche de graisse peut se former sur la glace et altérer la visibilité.

- Utilisez de l'eau claire avec un produit lave-glace recommandé par SEAT.
- Si nécessaire, ajoutez à l'eau du réservoir du lave-glace un antigel adapté.

ATTENTION

Ne mélangez jamais les détergents recommandés par SEAT avec d'autres. Une flocculation des composants peut se produire et obstruer les diffuseurs du lave-glace. »

- Veillez à ne pas confondre les liquides lors de l'opération de remplissage. Cela risquerait de provoquer de graves défauts de fonctionnement et d'endommager le moteur.
- L'absence de liquide d'essuie-glace entraîne une perte de vision à travers le pare-brise.

Batterie







Batterie de 12 volts

La batterie se trouve dans le compartiment-moteur et ne nécessite pratiquement **aucun entretien**. Elle est contrôlée dans le cadre du Service Entretien. Cependant, contrôlez la propreté et le couple de serrage des bornes, en particulier l'été et l'hiver.

Tous travaux sur la batterie requièrent des connaissances spécialisées. Nous vous prions de vous rendre chez un partenaire SEAT ou un atelier spécialisé pour les problèmes liés à la batterie : risque de brûlures et d'explosion de la batterie !

Il est interdit d'ouvrir la batterie ! N'essayez pas de modifier le niveau de liquide de la batterie. Sinon, le gaz détonant en sort et risque de provoquer une explosion !

Indications d'alerte pour les batteries

	Portez des lunettes de protection.
	L'électrolyte de la batterie est très corrosif. Portez des gants et des lunettes de protection. En cas de projection d'électrolyte, rincer abondamment à l'eau.
	Évitez le feu, les étincelles, les flammes nues. Abstenez-vous également de fumer.
	Ne chargez la batterie que dans des locaux bien aérés. Risque d'explosion.
	Gardez l'électrolyte et la batterie hors de portée des enfants !
	Tenez toujours compte de la notice d'utilisation.

Débranchement de la batterie

La batterie ne doit être débranchée que dans des cas exceptionnels. En débranchant la batterie, certaines fonctions du véhicules sont perdues. Une fois la batterie rebranchée, vous devez réinitialiser les fonctions.

Lorsque vous débranchez la batterie du réseau de bord, débranchez d'abord les câbles négatifs puis les câbles positifs.

Avant de débrancher la batterie, désactivez l'alarme antivol* ! Celle-ci risque sinon de se déclencher.

Stationnement prolongé du véhicule

Le véhicule est équipé d'un système de surveillance de la consommation de courant lorsque le moteur est à l'arrêt pendant une période prolongée » page 331. Il est possible que certaines fonctions, comme les plafonniers ou l'ouverture des portes avec la radiocommande, soient temporairement désactivées pour éviter que la batterie ne se décharge. Ces fonctions seront de nouveau disponibles dès que vous mettrez le contact d'allumage et que vous démarrerez le moteur.

Conduite en hiver

En hiver, la puissance de démarrage peut être réduite, c'est pourquoi il est recommandé, si nécessaire, de recharger la batterie.

» » » ⚠

⚠ AVERTISSEMENT

Les interventions sur la batterie du véhicule et sur l'équipement électrique peuvent présenter des risques de blessures, de brûlures corrosives, d'accident et d'incendie :

- **Portez des lunettes de protection tout contact de particules contenant de l'électrolyte ou du plomb avec les yeux, la peau ou les vêtements.**
- **L'électrolyte de la batterie est très corrosif. Portez des gants et des lunettes de protection. Évitez d'incliner les batteries, de**

l'électrolyte risquant sinon de s'écouler par les orifices de dégazage.

- Les éclaboussures d'électrolyte sur la peau, les yeux ou les vêtements doivent être immédiatement neutralisées à l'eau et au savon et rincées abondamment. En cas d'absorption d'électrolyte, consultez immédiatement un médecin.
- Évitez le feu, les étincelles, les flammes nues. Abstenez-vous également de fumer. Évitez la formation d'étincelles dues à la manipulation de câbles et d'appareils électriques et aux décharges électrostatiques. Ne court-circuitez jamais les bornes de la batterie. Risque de blessures par étincelles à haute énergie.
- Un mélange de gaz détonant hautement explosif se forme lors de la recharge de la batterie. Ne chargez les batteries que dans des locaux bien aérés.
- Gardez l'électrolyte et les batteries hors de portée des enfants.
- Avant toute intervention sur l'équipement électrique, coupez le moteur, le contact d'allumage, ainsi que tous les dispositifs électriques. Le câble négatif de la batterie doit être débranché. Si vous avez seulement besoin de remplacer une ampoule, il suffira de l'éteindre.
- Avant de débrancher la batterie, désactivez l'alarme antivol en déverrouillant le véhicule ! Celle-ci risque sinon de se déclencher.

- Lorsque vous débranchez la batterie du réseau de bord, débranchez d'abord les câbles négatifs puis les câbles positifs.
- Avant de rebrancher la batterie, coupez tous les dispositifs électriques. Rebranchez d'abord le câble positif, puis le câble négatif. Les câbles de raccordement ne doivent en aucun cas être intervertis : risque d'incendie des câbles !
- Ne rechargez jamais une batterie gelée ou récemment dégelée – risque d'explosion et de blessures ! Toute batterie qui a gelé doit être remplacée. Une batterie déchargée peut geler à des températures proches de 0°C (+32°F).
- Veillez à ce que les flexibles de dégazage restent toujours fixés aux batteries.
- N'utilisez pas de batteries endommagées. Risque d'explosion ! Remplacez immédiatement les batteries endommagées.

⚠ ATTENTION

- N'exposez pas la batterie du véhicule pendant une durée prolongée à la lumière directe du jour afin de protéger le bac de la batterie des rayons UV.
- Pendant les longues périodes d'immobilisation, protégez la batterie du froid pour éviter qu'elle ne « gèle » et ne devienne ainsi inutilisable.

Batterie de 48 volts



Fig. 208 Batterie de 48 volts

- 1 N'exposez jamais la batterie de 48 volts au feu, à des étincelles ou à des flammes.
- 2 La notice d'utilisation et la documentation du garage contiennent de plus amples informations et avertissement en ce sens.
- 3 Maintenez les enfants éloignés de la batterie de 48 volts.
- 4 Si la batterie de 48 volts est endommagée, du liquide peut en sortir et des acides très corrosifs peuvent se former. Manipulez toujours la batterie avec précaution.
- 5 Confiez les travaux d'entretien de la batterie à haute tension uniquement à du personnel technique compétent et dûment qualifié.

»

- ⑥ Faites attention lors de la manipulation de substances inflammables.

En plus d'une batterie de 12 volts, le véhicule peut être équipé d'une batterie de 48 volts.

Toute intervention devant être effectuée sur la batterie de 48 volts doit être confiée uniquement à un garage spécialisé et qualifié disposant du personnel technique compétent et dûment formé selon les instructions de SEAT.

Tableau général du système de 48 volts

Le système de 48 volts comprend, entre autres, les éléments suivants :

- Batterie de 48 volts
- Un module électronique d'alimentation
- Câbles de 48 volts et connecteurs violets

Panneaux d'avertissement de la batterie de 48 volts

La batterie de 48 volts est pourvue d'un panneau avertissant des dangers » fig. 208.

AVERTISSEMENT

Une mauvaise utilisation de la batterie de 48 volts peut provoquer de graves blessures voire entraîner la mort.

- Confiez les travaux d'entretien de la batterie de 48 volts uniquement à du personnel technique compétent et dûment qualifié.

- N'effectuez jamais aucune modification sur la batterie de 48 volts.

AVERTISSEMENT

Assurez-vous que la batterie de 48 volts n'entre pas en contact avec de l'eau ni d'autres liquides.


- Les liquides peuvent provoquer des courts-circuits, des décharges électriques et des brûlures.

Témoin d'alerte

Témoin allumé

Dysfonctionnement de l'alternateur.


Le témoin s'allume après avoir mis le contact. Il doit s'éteindre après le démarrage du moteur.

Si le témoin  s'allume en cours de route, la batterie du véhicule n'est plus rechargée par l'alternateur. Rendez-vous immédiatement dans l'atelier spécialisé le plus proche.

Mais comme la batterie se décharge, il est alors préférable d'éteindre tous les dispositifs électriques non absolument indispensables.

Vérification du niveau d'électrolyte de la batterie

Il est conseillé de contrôler l'électrolyte à intervalles réguliers en cas de fort kilométrage, dans les pays à climat chaud et sur les batteries d'un certain âge.

- Ouvrez le capot-moteur et soulevez le cache qui protège la partie avant de la batterie »  au chapitre Travailler dans le compartiment moteur à la page 317.
- Contrôlez l'indicateur coloré dans le regard circulaire situé sur la face supérieure de la batterie.
- Si des bulles d'air se trouvent dans le regard, éliminez-les en tapotant le regard.

Pour connaître l'emplacement de la batterie du véhicule, reportez-vous à la figure correspondante représentant le compartiment-moteur » page 320.

L'indicateur du regard circulaire (« œil magique ») change de couleur en fonction de l'état de charge et du niveau d'électrolyte de la batterie.

On distingue deux couleurs :

- Noir : état de charge correct.
- Transparent/jaune clair : il faut remplacer la batterie. Adressez-vous à un atelier spécialisé.

Charger ou changer la batterie

En cas de courts trajets fréquents et de longues périodes d'immobilisation, faites également recharger la batterie du véhicule entre les périodicités d'entretien dans un atelier spécialisé.

Si des problèmes de démarrage subsistent en raison de la charge insuffisante de la batterie, ils peuvent indiquer que la batterie du véhicule est défectueuse. Dans ce cas, nous vous conseillons de faire contrôler, recharger ou remplacer la batterie du véhicule par un Service Technique.

Recharge de la batterie du véhicule

La recharge de la batterie du véhicule doit être effectuée par un atelier spécialisé ; en effet, les batteries utilisées sont dotées d'une technologie particulière qui nécessite une limitation de la tension de charge.

Remplacement de la batterie

La batterie du véhicule a été conçue pour correspondre à son emplacement de montage et présente des caractéristiques de sécurité. S'il est nécessaire de remplacer la batterie du véhicule, adressez-vous à un Service Technique avant de l'acheter afin de vous informer sur la compatibilité électromagnétique, les dimensions et les exigences en matière d'entretien, de rendement et de sécurité de la nouvelle batterie. SEAT recommande


d'acheter la batterie de rechange dans un Service Technique.

Les systèmes avec une fonction Start-Stop (» page 220) sont équipés d'une batterie spéciale. Cette batterie doit donc uniquement être remplacée par une autre batterie avec les mêmes spécifications.

Dans votre véhicule, un système de gestion intelligent de l'énergie assure la répartition de l'énergie électrique » page 331. Grâce au système de gestion d'énergie, l'énergie disponible est supérieure par rapport à celle fournie par la batterie des véhicules non équipés de ce système. Pour que l'énergie électrique supplémentaire soit de nouveau disponible dans la même proportion après le remplacement de la batterie, nous vous recommandons d'utiliser des batteries de même type et de même fabricant que celles fournies d'origine. Pour pouvoir profiter correctement des fonctions du gestionnaire d'énergie après avoir remplacé la batterie, un atelier spécialisé devra coder la batterie dans le mode de gestion d'énergie.

AVERTISSEMENT

- **Utilisez toujours exclusivement des batteries qui ne nécessitent pas d'entretien et qui ne se déchargent pas et dont les propriétés, spécifications et dimensions coïncident avec la batterie installée en série. Les spécifications de la batterie sont indiquées sur son propre boîtier.**

- **Avant toute intervention sur les batteries, tenez compte des avertissements » »  au chapitre Batterie de 12 volts à la page 328.**

Conseil antipollution

⚠ La batterie contient des substances nocives telles que de l'acide sulfurique et du plomb. Elles doivent être éliminées conformément à la législation en vigueur et ne doivent en aucun cas être jetées aux ordures ménagères !

Gestion de l'énergie

Optimisation de la capacité de démarrage

Le système de gestion de l'énergie assure la répartition de l'énergie électrique et optimise ainsi la disponibilité de l'énergie électrique pour lancer le moteur.

Si un véhicule avec un système d'énergie traditionnel ne roule pas pendant une période prolongée, les dispositifs électriques (tels que l'antidémarrage) déchargent la batterie. L'énergie électrique pourrait, dans certains cas, ne plus être suffisante pour lancer le moteur.

Dans votre véhicule, un système de gestion intelligent de l'énergie garantit la répartition »

de l'énergie électrique. La capacité de démarrage est ainsi considérablement optimisée et la longévité de la batterie accrue.

Le système de gestion de l'énergie est constitué pour l'essentiel d'un **diagnostic de batterie**, d'un système de **gestion de courant de repos** et d'un système de **gestion dynamique de l'énergie**.

Diagnostic de la batterie

Le diagnostic de batterie surveille en permanence l'état de la batterie. Des capteurs enregistrent la tension de la batterie, le courant de la batterie et la température de la batterie. Ils permettent de déterminer le niveau de charge et l'efficacité de la batterie.

Gestion du courant de repos


Le système de gestion du courant de repos réduit la consommation d'énergie pendant la période d'immobilisation du véhicule. Lorsque le contact d'allumage est coupé, il gère l'alimentation en énergie des différents dispositifs électriques. À ce moment, il tient compte des informations du diagnostic de la batterie.

En fonction de l'état de charge de la batterie, les dispositifs sont mis hors circuit les uns après les autres de manière que la batterie ne se décharge pas trop fortement et que la capacité de démarrage soit toujours garantie.

Gestion dynamique de l'énergie

Pendant la conduite, le système de gestion dynamique de l'énergie répartit l'énergie générée entre les différents dispositifs en fonction des besoins. Il veille à ce que l'énergie électrique consommée ne soit pas supérieure à l'énergie électrique générée et à ce que la batterie soit toujours bien chargée.

Nota

- **Même le système de gestion de l'énergie ne peut pas dépasser les limites de la physique. La puissance et la longévité d'une batterie sont limitées.**
- **Lorsque le véhicule risque de ne pas démarrer, le témoin de défaut électrique de l'alternateur ou de bas niveau de charge de la batterie s'affiche  » page 87.**

Décharge de la batterie

Le maintien de la capacité de démarrage a la plus grande priorité.

Sur de courtes distances, en ville et pendant la saison froide, la batterie est fortement sollicitée. L'énergie électrique requise est considérable alors que l'énergie générée est faible. La situation est également critique lorsque le moteur ne tourne pas et que des dispositifs électriques sont en circuit. Dans ce cas, de l'énergie est consommée mais pas générée.

Vous remarquerez que le système de gestion de l'énergie régule activement la répartition de l'énergie.

En cas d'immobilisation prolongée

Si vous ne roulez pas avec votre véhicule pendant plusieurs jours voire plusieurs semaines, des dispositifs électriques sont peu à peu mis en veille ou coupés. Cela permet de réduire la consommation d'énergie et de garantir la capacité de démarrage pendant une période prolongée. Certaines fonctions de confort, telles que le déverrouillage du véhicule à distance, par exemple, peuvent parfois être indisponibles. Les fonctions confort seront réactivées lorsque vous mettez le contact d'allumage et lancez le moteur.

Lorsque le moteur est coupé

Si vous écoutez la radio, par exemple, avec le moteur arrêté, la batterie se déchargera.

Si la consommation d'énergie compromet le démarrage du moteur, un message s'affichera sur les véhicules équipés du système d'information du conducteur*.

Cette indication pour le conducteur lui indique qu'il doit démarrer le moteur pour recharger la batterie.

Lorsque le moteur tourne

La batterie peut se décharger bien que de l'énergie électrique soit générée pendant la

conduite. Cela se produit surtout lorsque l'énergie générée est faible alors que la consommation d'énergie est importante et que l'état de charge de la batterie n'est pas satisfaisant.

Pour parvenir à un équilibre au niveau de la gestion de l'énergie, les dispositifs électriques dont le besoin énergétique est particulièrement important sont temporairement mis en veille voire coupés. Les systèmes de chauffage, en particulier, consomment beaucoup d'énergie. Si vous constatez par exemple que le chauffage de siège* ou le dégivrage de la lunette arrière ne fonctionne pas, cela signifie qu'il a été mis en veille voire coupé. Les systèmes sont de nouveau opérationnels dès que l'équilibre au niveau de la gestion de l'énergie est rétabli.

Vous constaterez aussi, le cas échéant, que le régime de ralenti est légèrement plus élevé. Ceci est normal et ne doit pas vous préoccuper. Le régime de ralenti étant plus élevé, l'énergie générée est plus importante et la batterie est rechargée.

Roues

Roues et pneus

Généralités

- Roulez prudemment avec des **pneus neufs**, pendant les 500 premiers kilomètres.
- Franchissez les bordures de trottoirs ou obstacles similaires lentement et, si possible, à angle droit.
- Vérifiez de temps en temps si les pneus ne sont pas endommagés (trous, entailles, déchirures ou boursouffures). Enlevez les corps étrangers ayant pénétré dans les sculptures du pneu.
- Faites immédiatement remplacer les roues ou les pneus défectueux.
- Protégez vos pneus de tout contact avec de l'huile, de la graisse ou du carburant.
- Remplacez immédiatement les capuchons de valves perdus.
- Repérez les roues avant de les déposer, afin de leur conserver le même sens de roulement lors de la repose.
- Stockez les roues ou pneus démontés dans un endroit frais, sec et autant que possible à l'abri de la lumière.

Pneus à profil bas

Les pneus à profil bas ont une bande de roulement plus large, un diamètre de jante plus grand et une hauteur de flanc de pneu plus basse. C'est pourquoi leur comportement sur route est plus agile.

Les pneus à profil bas peuvent s'user plus rapidement que les pneus standard, notamment en présence de bosses importantes, de nids de poule, de couvercles d'égout et de bords de trottoir. Il est essentiel que la pression des pneus soit appropriée » **page 336**.

Pour éviter d'endommager les pneus et les jantes, faites preuve d'une prudence particulière lorsque vous circulez sur des routes en mauvais état.

Effectuez un examen visuel de vos roues tous les 3 000 km.

Si les pneus ou les jantes ont reçu un choc violent ou ont été endommagés, adressez-vous à un atelier spécialisé pour vérifier s'il est nécessaire de changer le pneu.

Les pneus à profil bas peuvent s'user plus rapidement que les pneus standard.

Dégâts non apparents

Les dégâts sur les pneus et jantes passent souvent inaperçus. Des **vibrations** inhabituelles ou un **tirage latéral de la direction** peuvent laisser supposer qu'un pneu est endommagé. Si vous supposez qu'une roue est »

endommagée, réduisez immédiatement votre vitesse. Vérifiez si les pneus sont endommagés. Si aucun endommagement extérieur ne peut être décelé, rendez-vous à l'atelier spécialisé le plus proche en roulant lentement et prudemment pour faire contrôler le véhicule.

Présence de corps étrangers dans le pneu

- Ne retirez pas les corps étrangers s'ils ont pénétré à l'intérieur en transperçant le pneu !
- Si le véhicule est équipé d'un kit anticrevaillon, le cas échéant, réparez le pneu selon les instructions de la section » page 45. Adressez-vous à un atelier spécialisé pour effectuer votre réparation ou votre remplacement. SEAT recommande de vous rendre chez un partenaire SEAT.

Le mastic de la partie intérieure de la bande de roulement du pneu enveloppe le corps étranger inséré et scelle le pneu provisoirement.

Pneus à profil unidirectionnel

Le flanc des pneus à profil unidirectionnel est repéré par des flèches. Respectez impérativement le sens de roulement ainsi indiqué. Cela vous garantit ainsi des propriétés de roulement optimales quant à l'aquaplanage, l'adhérence, le bruit et l'usure.

Pose ultérieure d'accessoires

Les partenaires SEAT connaissent les possibilités techniques relatives au remplacement ou à la pose ultérieures de pneus, jantes ou enjoliveurs de roues.

Sigles de vitesse

Le sigle de vitesse indique la vitesse maximale autorisée pour les pneus.

P	max. 150 km/h [93 mph]
Q	max. 160 km/h [99 mph]
R	max. 170 km/h [106 mph]
O	max. 180 km/h [112 mph]
T	max. 190 km/h [118 mph]
U	max. 200 km/h [124 mph]
H	max. 210 km/h [130 mph]
V	max. 240 km/h [149 mph]
Z	max. 240 km/h [149 mph]
W	max. 270 km/h [168 mph]
Y	max. 300 km/h [186 mph]

Certains fabricants utilisent les sigles « ZR » pour les pneus avec une vitesse maximale autorisée supérieure à 240 km/h [149 mph].

AVERTISSEMENT

- Des pneus neufs ne présentent pas encore d'adhérence optimale pendant les 500 premiers kilomètres. Conduisez donc avec

la prudence qui s'impose – risque d'accident !

- Ne roulez jamais avec des pneus endommagés. Risque d'accident !
- Si, en cours de route, vous constatez des vibrations inhabituelles ou un tirage latéral de la direction, arrêtez-vous immédiatement et vérifiez l'état des pneus.
- N'utilisez pas de pneus déjà utilisés si vous ne connaissez pas les circonstances de leur utilisation précédente.

Roues et pneus neufs

Nous vous conseillons de faire effectuer tous les travaux sur les pneus ou les roues par un atelier spécialisé. Ils possèdent les connaissances nécessaires et disposent des outils spéciaux et des pièces de rechange correspondantes.

- Même les pneus d'hiver perdent leur adhérence sur la glace. Si vous avez installé de nouveaux pneus, parcourez les 500 premiers kilomètres avec précaution et à vitesse modérée.
- Vous devez toujours utiliser des pneus du même type, de la même taille (diamètre de la roue) et, si possible, avec les mêmes sculptures pour les 4 roues.

- Lors du changement des pneus, ne changez pas qu'un seul pneu ; changez-en au moins deux d'un même essieu.
- Si vous souhaitez équiper votre véhicule d'une combinaison de pneus et de jantes différente de celle montée en usine, informez-vous auprès de votre atelier spécialisé avant de les acheter. » » ⚠

Les dimensions des roues/pneus à utiliser sur votre véhicule figurent dans les documents d'accompagnement du véhicule (par exemple le certificat de conformité européen ou COC¹⁾). Les documents d'accompagnement du véhicule diffèrent d'un pays à l'autre.

Dans le cas où le type de roue de secours diffère des roues normales, par exemple, dans le cas de pneus hiver ou de pneus particulièrement large, la roue de secours ne doit être utilisée que brièvement en cas de crevaison, et en conduisant avec la modération qui convient. Elle doit être remplacée dès que possible par une roue normale.

Sur les véhicules à traction intégrale, les 4 roues doivent être équipées de pneus de mêmes marque, type et sculptures, afin que le système de traction ne soit pas endommagé par la différence de nombre de tours des roues. Par conséquent, en cas de crevaison, seule une roue de secours ayant le même

diamètre que les pneus normaux doit être utilisée.

Date de fabrication

La date de fabrication est indiquée sur le flanc du pneu (ou à l'intérieur de la roue) :

DOT . . . 2218 . . .

signifie par exemple, que le pneu a été fabriqué au cours de la semaine 22 de l'année 2018.

⚠ AVERTISSEMENT

- **N'utilisez que des combinaisons de pneus et de jantes ainsi que des boulons de roue appropriés approuvés par SEAT. Dans le cas contraire, le véhicule peut être endommagé et causer un accident.**
- **Pour des raisons techniques, il n'est pas possible d'utiliser les roues d'autres véhicules ; dans certains cas, même pas les roues du même modèle de véhicule.**
- **Assurez-vous toujours que les pneus que vous avez choisis adaptés. Les pneus de rechange ne doivent pas être exclusivement choisis pour leur taille nominale, car même s'ils ont la même taille nominale, ils peuvent varier considérablement selon le fabricant. Le manque de dégagement peut endommager les pneus ou le véhicule et,**

par conséquent, mettre en danger la sécurité routière. Risque d'accident !

- **Utilisez des pneus de plus de 6 ans uniquement en cas d'urgence et conduisez avec la prudence requise.**
- **Sur votre véhicule, il est interdit de monter des pneus ayant des propriétés de roulement d'urgence ! Une telle utilisation peut endommager votre véhicule ou provoquer des accidents.**
- **Si des enjoliveurs sont installés ultérieurement, assurez-vous qu'ils permettent un passage d'air suffisant pour permettre au système de freinage de refroidir. Risque d'accident !**

🌿 Conseil antipollution

Les pneus usés doivent être éliminés conformément à la législation en vigueur.

📄 Nota

- **Vous devez consulter un Centre d'assistance SEAT quant à la possibilité de monter des jantes ou des roues de dimensions différentes de l'équipement d'origine SEAT, ainsi qu'aux différentes combinaisons autorisées entre les essieux arrière (essieu 1) et avant (essieu 2).** »

¹⁾ COC = *Certificate Of Conformity* (certificat de conformité).

- N'utilisez pas de pneus d'occasion dont vous ne connaissez pas les « antécédents ».

Durée de vie des pneus

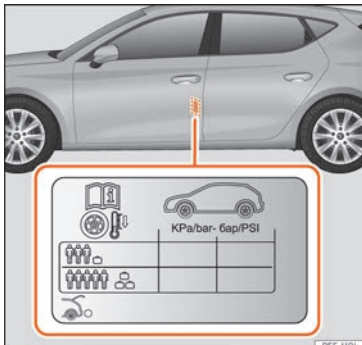


Fig. 209 Emplacement de l'adhésif de gonflage des pneus.

Les pneus ont une plus grande longévité lorsque vous les gonflez à la bonne pression et que vous adoptez un style de conduite modéré.

- Contrôlez la pression des pneus au moins une fois par mois et avant tout long trajet.

- Contrôlez toujours la pression de gonflage sur des pneus *froids*. Ne dégonflez pas les pneus chauds dont la pression est plus élevée.
- Si le véhicule est fortement chargé, adaptez la pression des pneus en conséquence »» **fig. 209**.
- Sur les véhicules équipés d'un indicateur de contrôle de la pression des pneus, conservez en mémoire la pression des pneus modifiée »» **page 340**.
- Évitez de négocier les virages à vive allure et d'accélérer brutalement.
- Vérifiez de temps à autre si les pneus ne présentent pas une usure irrégulière.

Pression de gonflage des pneus

Les valeurs de pression de gonflage figurent sur l'étiquette adhésive située sur la face arrière du cadre de la porte avant gauche »» **fig. 209**.

Une pression insuffisante ou excessive réduit considérablement la longévité des pneus et altère gravement les qualités routières du véhicule. La pression des pneus joue un rôle important surtout aux **vitesses élevées**.

Adaptez la pression de gonflage des pneus à la charge du véhicule. Si le véhicule est chargé au maximum, vous devez augmenter la pression de gonflage jusqu'à la valeur maximale de charge indiquée sur l'étiquette adhésive »» **fig. 209**.

N'oubliez pas à cette occasion de contrôler également la pression de gonflage de la roue de secours. Gonflez toujours cette roue à la pression maximale prévue pour le véhicule.

Dans le cas d'une roue de secours de taille réduite (125/70 R16 ou 125/70 R18), la gonfler à une pression de 4,2 bar comme indiqué sur l'autocollant de pression des pneus »» **fig. 209**.

Style de conduite

Les virages pris à vive allure, les fortes accélérations et les coups de freins brusques (crissement des pneus) sont à l'origine d'une usure plus rapide des pneus.

Équilibrage des roues

Les roues d'un véhicule neuf sont équilibrées. Cependant, diverses circonstances en cours d'utilisation provoquent des déséquilibres (voile) qui se manifestent sous la forme de vibrations sur le volant.

Un voile entraînant également une usure accrue de la direction, de la suspension et des pneus, il est conseillé de faire rééquilibrer les roues. Une roue doit en outre être rééquilibrée après le montage d'un pneu neuf et après chaque réparation de celle-ci.

Défaut de géométrie

Un réglage incorrect de la géométrie des trains roulants entraîne non seulement une

usure accrue des pneus, mais nuit également à la sécurité routière. En cas d'usure anormale des pneus, faites vérifier la position des roues par un partenaire SEAT.

⚠ AVERTISSEMENT

Une utilisation inappropriée des roues et des pneus peut provoquer des pertes soudaines de pression sur les pneus, le détachement de la bande de roulement, voire même l'éclatement d'un pneu.

- Le conducteur est responsable de la pression correcte de tous les pneus de son véhicule. La pression de gonflage recommandée est indiquée sur un autocollant » » fig. 209.
- Vérifiez régulièrement la pression de gonflage des pneus et maintenez toujours la valeur de pression de gonflage indiquée. Si la pression du pneu est trop basse, ce dernier pourrait chauffer de manière excessive et provoquer un décollement de la bande de roulement, voire l'éclatement du pneu.
- Sur les pneus à froid, la pression devra toujours être celle indiquée sur l'autocollant » » fig. 209.
- Vérifiez régulièrement la pression de gonflage avec les pneus à froid. Si nécessaire, réglez la pression des pneus montés avec les pneus à froid.

- Vérifiez régulièrement que les pneus ne présentent aucun signe d'usure ou d'autres dégâts.
- Ne dépassez jamais la vitesse et la charge maximale autorisée pour le type de pneus de votre véhicule.

🌿 Conseil antipollution

Le sous-gonflage des pneus augmente la consommation de carburant.

Indicateurs d'usure



Fig. 210 Sculptures du pneu : indicateurs d'usure.

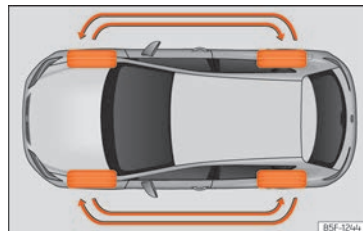


Fig. 211 Permutation des roues.

À la base des sculptures des pneus d'origine se trouvent, à intervalles réguliers et perpendiculairement au sens du roulement, des indicateurs d'usure de 1,6 mm de hauteur » » fig. 210. Les lettres « TWI » ou des triangles sur le flanc du pneu indiquent la position des indicateurs d'usure.

La profondeur minimale de sculpture autorisée¹⁾ est atteinte lorsque les pneus sont usés jusqu'aux indicateurs d'usure. Remplacez les pneus par des nouveaux » » ⚠.

Permutation des roues

Pour assurer une usure régulière des quatre roues, il est conseillé de les permuter régulièrement selon le schéma » » fig. 211. Tous les » »

¹⁾ Observez la réglementation du pays où vous circulez.

pneus présentent ainsi à peu près la même longévité.

⚠️ AVERTISSEMENT

Les pneus doivent être changés au plus tard lorsque les indicateurs d'usure sont usés. S'il n'est pas fermé, il existe des risques d'accident !

- Cette observation est particulièrement vraie lorsque vous circulez dans de mauvaises conditions météorologiques, notamment en présence de pluie et de verglas. Il est important que la profondeur des sculptures des pneus soit la plus grande possible, et qu'elle soit à peu près égale sur les pneus de l'essieu avant et arrière.
- Une profondeur trop faible des sculptures se caractérise par une sécurité routière compromise notamment lors de manœuvres, en cas de risque d'« aquaplanage » en passant dans des flaques profondes, dans les virages ou au freinage.
- Si vous n'adaptez pas la vitesse aux conditions de circulation, vous risquez de perdre le contrôle de votre véhicule.

Boulons de roue

Les jantes et les **boulons de roue** sont, de par leur conception, adaptés les uns aux autres. C'est pourquoi, lors de tout remplacement par d'autres jantes (roues avec des jantes en alliage léger ou avec des pneus d'hiver,

par exemple) il faut utiliser les boulons de roue correspondants ayant la longueur correcte et une forme de calotte adéquate. L'ajustement correct des roues et le bon fonctionnement du système de freinage en dépendent.

Les boulons de roue doivent être propres et ne pas gripper.

Pour le desserrage des boulons de roue anti-*vol**, il faut un adaptateur spécial » page 49.

⚠️ AVERTISSEMENT

Les boulons de roue ne doivent jamais être graissés ni huilés.

- N'utilisez que des boulons de roue correspondant aux jantes.
- Si les boulons de roue sont serrés à un couple insuffisant, les jantes peuvent se détacher en cours de route – risque d'accident ! Un couple de serrage fortement majoré peut endommager les boulons de roue ou les filetages.

ⓘ ATTENTION

Pour connaître le couple de serrage recommandé pour les boulons des jantes acier et alliage, consultez » page 52.

Pneus d'hiver

- Équipez **les quatre** roues de pneus d'hiver.
- N'utilisez que des pneus d'hiver homologués pour votre véhicule.
- N'oubliez pas que les vitesses maximales autorisées du véhicule équipé de pneus d'hiver peuvent être inférieures à celles autorisées avec des pneus d'été.
- Veillez à ce que les pneus d'hiver présentent une profondeur de **sculptures** suffisante.
- Contrôlez la pression des pneus après que vous avez monté la roue. Respectez les valeurs indiquées sur la face arrière du cadre de la porte avant gauche » page 336.

En conditions de circulation hivernales, les qualités routières du véhicule sont nettement améliorées par l'utilisation de pneus d'hiver. Du fait de leur conception (largeur, mélanges de gommages, dessin des sculptures), les pneus d'été sont moins antidérapants sur la neige et le verglas. Cela vaut surtout pour les véhicules équipés de **pneus larges** ou **conçus pour les vitesses élevées** (lettres-repères H, V ou Y sur le flanc du pneu).

N'utilisez que des pneus d'hiver agréés pour votre véhicule. Les dimensions de ces pneus figurent dans les documents d'accompagnement du véhicule (par exemple le certificat

de conformité CEE ou COC¹⁾). Les documents d'accompagnement du véhicule diffèrent d'un pays à l'autre.

Les pneus d'hiver perdent beaucoup de leur efficacité lorsque la profondeur de leurs **sculptures** n'atteint plus que 4 mm.

Les pneus d'hiver perdent également leurs propriétés particulières par suite du **vieillessement** – et ce, même si la profondeur de leurs sculptures est encore nettement supérieure à 4 mm.

Les pneus d'hiver possèdent une lettre gravée qui indique la limite de vitesse » **page 334**.

Un **autocollant** correspondant doit être placé dans le champ de vision du conducteur sur les véhicules qui peuvent dépasser ces vitesses. Ces autocollants sont disponibles chez votre partenaire SEAT et dans un atelier spécialisé. Veuillez tenir compte des réglementations qui pourraient être différentes en fonction du pays.

Vous pouvez utiliser des « pneus tous temps » à la place des pneus d'hiver.

Utilisation de pneus d'hiver de type V

Sachez, si vous utilisez des pneus d'hiver de type V, que la vitesse maximale de 240 km/h

[149 mph) **n'est pas toujours autorisée pour des raisons techniques et peut être considérablement restreinte sur votre véhicule.**

La vitesse maximale pour ces pneus dépend directement des charges maximales autorisées sur essieux et de la capacité de charge indiquée pour les pneus montés sur le véhicule.

Adressez-vous de préférence à votre partenaire SEAT pour déterminer, à l'aide des données véhicule et pneumatiques, la vitesse maximale autorisée pour vos pneus de type V.

AVERTISSEMENT

Ne dépassez en aucun cas la vitesse maxi autorisée de vos pneus d'hiver – risque d'accident par suite d'une crevaison et de la perte de la maîtrise de votre véhicule.

Conseil antipollution

Une fois l'hiver passé, remontez les pneus d'été le moment venu. Si la température est supérieure à +7°C [+45°F], des pneus d'été amélioreront le comportement dynamique. Le bruit de roulement, l'usure et la consommation de carburant s'en verront réduits.

Chaînes à neige

Les chaînes à neige doivent être montées **exclusivement sur les roues avant**, même sur les véhicules à **traction intégrale**.

- Après avoir parcouru quelques mètres, contrôlez qu'elles sont correctement placées ; modifiez leur position si nécessaire selon les consignes de montage du fabricant.
- Respectez la vitesse maxi de 50 km/h (30 mph).
- Malgré la pose des chaînes, s'il existe le risque de rester bloqué, il est vivement recommandé de désactiver le contrôle de traction (TCS) dans l'ESC » **page 279, Activer et désactiver l'ESC et le TCS.**

Lorsque les routes sont enneigées, les chaînes à neige améliorent non seulement la *motricité* mais aussi la *freinage*.

Pour des raisons techniques, l'utilisation de chaînes à neige n'est autorisée que sur certaines combinaisons de jantes et de pneus : »

¹⁾ COC = *Certificate Of Conformity* (certificat de conformité).

195/65 R15 ET43	Chaînes à maillons de 15 mm maximum
205/55 R16 ET43	Chaînes à maillons de 12 mm maximum
225/45 R17 ET46	Chaînes à maillons de 9 mm maximum
225/40 R18 ET46	
225/35 R19 ET49	Chaînes à maillons de 7 mm maximum

Les autres dimensions n'autorisent pas les chaînes.

En cas d'utilisation de chaînes à neige, retirez les enjoliveurs de roue avant de les poser.

⚠ AVERTISSEMENT

Utiliser des chaînes inadaptées ou les monter de manière incorrecte peut provoquer des accidents et des dommages considérables.

- Utilisez toujours des chaînes à neige adaptées.
- Tenez compte des indications figurant dans la notice de montage jointe à vos chaînes à neige.
- Si vous circulez avec des chaînes à neige, ne dépassez jamais la vitesse maximale autorisée.

ⓘ ATTENTION

- Retirez les chaînes à neige sur les routes déneigées. Sinon les chaînes dégradent les

qualités routières, endommagent les pneus et se détériorent rapidement.

- **Si les chaînes sont en contact direct avec la jante, elles peuvent la détériorer ou la rayer. SEAT recommande de toujours utiliser des chaînes à neige recouvertes.**

Système de contrôle de la pression des pneus

Témoin

ⓘ Témoin allumé

La pression de gonflage d'une ou de plusieurs roues est bien inférieure à la valeur définie par le conducteur, ou le pneu présente des dommages structurels. En outre, vous pouvez entendre un signal sonore d'avertissement et un message textuel sur l'écran du tableau de bord.

🛑 Arrêtez-vous ! Arrêtez le véhicule de manière sûre dès que possible. Vérifiez tous les pneus et toutes les pressions de gonflage. Remplacez les pneus endommagés.

ⓘ Clignote

Anomalie dans le système. Le témoin de contrôle clignote pendant environ 1 minute, puis reste allumé en permanence. Si la pression de gonflage est correcte, débranchez le contact et reconnectez-le. Recalibrez l'indicateur de contrôle de la pression des pneus » page 341. Si le problème persiste, rendez-vous dans un atelier spécialisé.

En mettant le contact d'allumage, certains témoins d'alerte et de contrôle s'allument pendant quelques secondes pendant un contrôle de fonctionnement. Ils s'éteignent après quelques secondes.

⚠ AVERTISSEMENT

Lisez et tenez compte des avertissements de sécurité » ⚠ au chapitre Témoins d'alerte et de contrôle à la page 89.

Système de contrôle de la pression des pneus

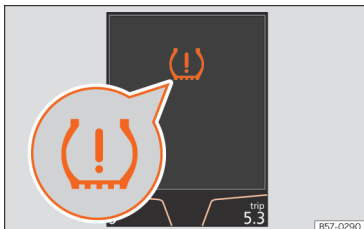


Fig. 212 Combiné d'instruments : avertissement de perte de pression des pneus.

Le système de contrôle de la pression des pneus compare les vitesses individuelles de chaque roue et, par conséquent, le rayon dynamique à l'aide des capteurs de l'ABS.

Si la circonférence de roulement d'une ou de plusieurs roues change, l'indicateur de contrôle de pression des pneus le signale sur le tableau de bord à l'aide d'un voyant et en avertissant le conducteur »» fig. 212. Quand un seul pneu est affecté, la position de celui-ci par rapport au véhicule sera toujours signalée.

(!) **Perte de pression : Contr. pression pneu avant gauche !**

Modification de la circonférence de roulement

Le périmètre de roulement d'un pneu varie lorsque :

- La pression de gonflage est modifiée manuellement.
- La pression du pneu est insuffisante.
- La structure du pneu présente des imperfections.
- Le véhicule n'est pas à niveau pour un problème de charge.
- Les roues d'un essieu supportent plus de charge (avec une lourde charge, p. ex.).
- Le véhicule est doté de chaînes pour la neige.
- La roue de secours est montée.
- La roue d'un essieu a été remplacée.

L'indicateur de contrôle de la pression des pneus (!) peut réagir tardivement ou ne rien indiquer dans certaines circonstances (par exemple en cas de conduite sportive, sur des routes enneigées ou non goudronnées, si des chaînes sont posées).

Calibrer l'indicateur de contrôle de la pression des pneus

Après avoir modifié la pression de gonflage ou changé une ou plusieurs roues, l'indicateur de contrôle de la pression des pneus doit être à nouveau calibré. Procédez de même, par

exemple, si vous permutez les roues avant et arrière.

- Mettez le contact d'allumage.
- Mémorisez la nouvelle pression de gonflage dans le système d'infodivertissement : touche de fonction (⊕) > **Info du véhicule > État du véhicule** »» page 94.

Le système calibre automatiquement, lorsque le véhicule est en marche, la pression de gonflage fournie par le conducteur et les pneus montés. Après un long trajet à différentes vitesses, les valeurs programmées sont rassemblées et surveillées.

En cas de charges très lourdes sur les roues, par exemple, il faut augmenter la pression de gonflage jusqu'à la valeur à pleine charge recommandée avant le calibrage »» fig. 209.

⚠ AVERTISSEMENT

Si les pneus sont gonflés à différentes pressions ou à une pression trop faible, ils risquent de s'endommager et de vous faire perdre le contrôle du véhicule, ce qui pourrait provoquer un accident grave, voire mortel.

- Si le témoin (!) s'allume, vous devez immédiatement réduire la vitesse et éviter toute manœuvre soudaine de virage ou de freinage. Arrêtez-vous le plus rapidement possible et contrôlez la pression et l'état de tous les pneus. »»

- Le système de contrôle de pression des pneus fonctionne correctement uniquement si tous les pneus à froid se trouvent à la bonne pression.
- Si le pneu n'est pas crevé et que son remplacement immédiat n'est pas nécessaire, rendez-vous à l'atelier spécialisé le plus proche à faible vitesse et faites vérifier et corriger la pression de gonflage.

i Nota

- Lorsque vous conduisez pour la première fois avec des pneus neufs à une vitesse élevée, ils peuvent se dilater légèrement, ce qui peut entraîner un avertissement de pression d'air.
- Lorsque le contact d'allumage est mis, si une pression de gonflage trop basse est décelée, un avertissement sonore retentira. En cas de défaut du système, un signal sonore retentit.
- Rouler sur des chemins de terre pendant une longue période ou conduire de manière sportive peut désactiver temporairement le TPMS. Le témoin indique un défaut mais disparaît lorsque l'état de la chaussée ou le style de conduite changent.
- Ne faites pas confiance uniquement au système de contrôle de la pression des pneus. Contrôlez les pneus régulièrement pour vous assurer que la pression de gonflage est correcte et que les pneus ne présentent aucun dégât, comme des trous,

des entailles, des déchirures ou des boursoffures. Retirez d'éventuels objets du pneu, à condition qu'ils ne le perforent pas

- L'indicateur de contrôle de la pression des pneus ne fonctionne pas lorsque l'ESC ou l'ABS est défectueux » page 277.

Roue de secours

Emplacement et utilisation de la roue d'urgence



Fig. 213 Dans le coffre à bagages : plancher de chargement soulevé.

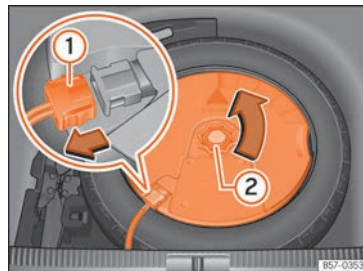


Fig. 214 Dans le coffre à bagages : démonter le subwoofer.

La roue de secours se trouve sous le plancher de chargement dans le coffre à bagages et est fixée avec une molette.

La roue de secours a été conçue pour être utilisée pendant une courte période de temps. Rendez-vous dès que possible chez un partenaire SEAT ou dans un atelier spécialisé pour faire contrôler et remplacer la roue.

La roue de secours ne doit pas être remplacée par la roue de secours d'un autre véhicule.

Pour retirer la roue de secours

- Soulevez le plancher de chargement et laissez-le dans cette position pour pouvoir retirer la roue de secours » page 145.
- Tournez la molette dans le sens inverse des aiguilles d'une montre.

- Retirez la roue de secours.

Extraction de la roue de secours sur des véhicules équipés du système BEATS Audio 10 haut-parleurs (avec subwoofer)*

Pour retirer la roue de secours, il est d'abord nécessaire de démonter le subwoofer.

- *Véhicules non équipés d'un plancher de coffre à bagages modulable* : Tirez le tapis vers le haut pour l'extraire.
- *Véhicules équipés d'un plancher de coffre à bagages modulable* : relevez et fixez le plancher du coffre à bagages selon les instructions figurant au point »» page 145.
- Déconnectez le câble du haut-parleur *subwoofer* »» fig. 214 ①.
- Dévissez la molette de fixation en la tournant dans le sens inverse des aiguilles d'une montre »» fig. 214 ②.
- Sortez le haut-parleur *subwoofer* et la roue de secours.
- Lors du remontage de la roue de rechange, placez soigneusement le *subwoofer* à la base de la jante. Lors de cette opération, la flèche « FRONT » figurant sur le *subwoofer* devra être orientée vers l'avant.
- Reconnectez le câble du haut-parleur et vissez avec énergie la molette dans le sens des aiguilles d'une montre pour que l'ensemble *subwoofer* et roue soit bien fixé.

Chaînes

La pose de chaînes à neige sur la roue de secours n'est pas autorisée pour des raisons techniques.

Si l'utilisation de chaînes à neige est indispensable, il faut, en cas de crevaison d'un pneu avant, monter la roue de secours à la place de l'une des roues arrière. Placez les chaînes à neige sur la roue arrière que vous déposerez et qui remplacera la roue avant crevée.

AVERTISSEMENT

- **Après avoir monté la roue de secours, vous devez vérifier la pression des pneus dès que possible. Sinon, il existe un risque d'accident ! L'autocollant indiquant la pression de gonflage du pneu est apposé sur la face arrière du cadre de la porte avant gauche »» fig. 209.**
- **Ne circulez pas à plus de 80 km/h (50 mph) avec la roue d'urgence : risque d'accident !**
- **Ne parcourez pas plus de 200 km avec une roue de secours.**
- **Évitez les accélérations à fond, les freinages brusques et ne prenez pas de virages à vive allure : risque d'accident !**
- **Ne roulez jamais avec plus d'une roue de secours – risque d'accident !**
- **Ne montez pas de pneu normal ni de pneu d'hiver sur la jante de la roue de secours.**

- **Si vous circulez avec une roue d'urgence, le système ACC risque de se déconnecter automatiquement pendant votre trajet. Désactivez le système avant de prendre la route.**

Entretien

Programme d'Entretien SEAT

Périodicité d'entretien

Travaux d'entretien et plan de maintenance numérique

Dossier des travaux d'entretien réalisés (« Plan d'entretien numérique »)

Le concessionnaire SEAT ou l'atelier spécialisé enregistre les justificatifs d'entretien dans un système centralisé. La documentation transparente de l'historique d'entretien permet de consulter à tout moment les travaux d'entretien réalisés. À l'issue de chaque révision, SEAT recommande de demander un justificatif d'entretien indiquant tous les travaux figurant dans le système.

Lors de chaque nouvelle révision, le justificatif actuel est remplacé par sa mise à jour.

Certains pays ne proposent pas le Plan d'entretien numérique. Dans ce cas, votre concessionnaire SEAT vous indiquera le mode de documentation des travaux d'entretien.

Travaux d'entretien

Votre concessionnaire SEAT ou l'atelier spécialisé enregistre les informations suivantes dans le Programme d'entretien numérique :

- La date de chaque révision.
- L'éventuelle recommandation d'une réparation particulière, par exemple le remplacement à venir des plaquettes de frein.
- Vos éventuelles demandes spécifiques concernant la révision. Votre Conseiller client les notera sur l'ordre de travail.
- Les composants ou fluides remplacés.
- L'échéance de la révision.

Le Service Mobilité Longue Durée est valable jusqu'à la révision suivante. Ces informations sont documentées lors de chaque révision.

Le type et le volume des travaux d'entretien varient d'un véhicule à l'autre. Les ateliers spécialisés peuvent vous indiquer les travaux spécifiques à votre véhicule.

AVERTISSEMENT

Si les révisions sont insuffisantes ou absentes et si la périodicité d'entretien n'est pas respectée, le véhicule peut tomber en panne en plein trafic et provoquer un accident, voire des blessures graves.

- Confiez vos travaux d'entretien à un concessionnaire SEAT ou à un atelier spécialisé agréé.

ATTENTION

SEAT n'assume aucune responsabilité concernant les dommages subis par le véhicule en raison de travaux insuffisants ou de l'indisponibilité des pièces de rechange.

Nota

La réalisation de travaux d'entretien périodiques sur le véhicule contribue à la conservation de sa valeur ainsi qu'à son bon fonctionnement et à la sécurité routière. Pour ce faire, faites réaliser les travaux conformément aux consignes de SEAT.

Entretien fixe ou entretien flexible

Les services sont classés en deux catégories : **Service Entretien Intermédiaire** et **inspection**. L'indicateur de périodicité de révision de l'écran du tableau de bord rappelle au conducteur l'importance de la révision à venir.

En fonction de l'équipement, de la motorisation et des conditions d'utilisation du véhicule, le Service Entretien Intermédiaire s'applique à l'**Entretien fixe** ou à l'**Entretien flexible**.

Comment connaître le type d'entretien requis par votre véhicule ?

- Consultez les tableaux suivants :

Service de vidange^{a)}

Num. PR	Type d'entretien	Périodicité d'entretien
Q11	Fixe	Tous les 5000 km ou au bout de 1 an ^{b)}
Q12		Tous les 7 500 km ou au bout de 1 an ^{b)}
Q13		Tous les 10000 km ou au bout de 1 an ^{b)}
Q14		Tous les 15000 km ou au bout de 1 an ^{b)}
Q16	Flexible	Selon l'indicateur de périodicité d'entretien

^{a)} Les données se basent sur des conditions d'utilisation normales.

^{b)} Selon la première éventualité.

 Service de révision^{a)}

Selon l'indicateur de périodicité d'entretien

^{a)} Les données se basent sur des conditions d'utilisation normales.

Veuillez également tenir compte des indications relatives aux spécifications d'huile-moteur de la norme VW » page 321.

Particularité de l'entretien flexible

Avec l'**entretien flexible**, vous ne devez effectuer le Service Entretien Intermédiaire

qu'au moment où votre véhicule en a besoin. Pour calculer la périodicité, le système tient compte des conditions d'utilisation du véhicule et de votre style de conduite. L'entretien flexible se caractérise notamment par l'utilisation d'huile longue durée (LongLife) au lieu de l'huile moteur conventionnelle.

Veuillez également tenir compte des indications relatives aux spécifications d'huile-moteur de la norme VW » page 321.

Si vous ne souhaitez pas opter pour l'entretien flexible, vous pouvez choisir l'entretien fixe. Néanmoins, ce choix peut avoir des répercussions quant au coût de l'entretien. Votre Conseiller Client vous aidera volontiers à cet égard.

Indicateur de périodicité d'entretien

Sur les véhicules SEAT, la date des révisions s'affiche sur l'indicateur de périodicité d'entretien du tableau de bord » page 83 ou dans le menu **Réglages du véhicule** du système d'infodivertissement » page 94.

L'indicateur de périodicité d'entretien indique la date des révisions comprenant une vidange d'huile-moteur ou une inspection. À l'occasion de la révision correspondante, d'autres travaux complémentaires nécessaires peuvent être réalisés, notamment la vidange du liquide de frein et le remplacement des bougies.

Informations sur les conditions d'utilisation

La périodicité et les forfaits de services prescrits se basent généralement sur des **conditions d'utilisation normales**.

Si le véhicule est utilisé dans des **conditions difficiles**, certains travaux devront être réalisés avant la prochaine date de révision prévue, voire entre les deux dates de révision prévues.

Les conditions d'utilisation difficiles englobent notamment :

- L'utilisation de carburant à forte teneur en soufre.
- La réalisation fréquente de trajets courts.
- Le fait de laisser longtemps le moteur tourner au ralenti (taxis, etc.).
- L'utilisation du véhicule dans des zones poussiéreuses.
- L'utilisation fréquente du véhicule avec une remorque (en fonction de l'équipement).
- L'utilisation principale du véhicule dans des situations de circulation dense comprenant des arrêts intermittents, par exemple en ville.
- L'utilisation du véhicule principalement en hiver.

Ces conditions ont une incidence particulière sur les composants suivants (en fonction de l'équipement) :

»

- Filtre à poussière et à pollen
- Filtre à allergènes Air Care
- Filtre à air
- Courroie crantée
- Filtre à particules
- Huile moteur

Le Conseiller Client de votre atelier spécialisé vous indiquera s'il est nécessaire de faire effectuer certaines opérations à une fréquence plus élevée que la périodicité d'entretien normale, compte tenu des conditions d'utilisation de votre véhicule.

AVERTISSEMENT

Si les révisions sont insuffisantes ou absentes et si la périodicité d'entretien n'est pas respectée, le véhicule peut tomber en panne en plein trafic et provoquer un accident, voire des blessures graves.

- Confiez vos travaux d'entretien à un concessionnaire SEAT agréé ou à un atelier spécialisé.

ATTENTION

SEAT n'assume aucune responsabilité concernant les dommages subis par le véhicule en raison de travaux insuffisants ou de l'indisponibilité des pièces de rechange.

Forfaits de service

Les forfaits de services comprennent l'ensemble des **travaux d'entretien** nécessaires à la sécurité de conduite et au fonctionnement du véhicule (**en fonction des conditions d'utilisation et de l'équipement de celui-ci**, notamment quant au moteur, à la boîte de vitesses ou aux fluides). Les travaux d'entretien sont regroupés en *travaux d'inspection* et *travaux de révision*. Consultez les détails des travaux nécessaires à votre véhicule auprès de :

- Votre concessionnaire SEAT
- Votre atelier spécialisé

Les forfaits de services peuvent varier pour des raisons techniques (développement constant des composants). Votre concessionnaire SEAT ou votre atelier spécialisé obtient de temps à autres des informations concernant ce type de modification.

Offres de service supplémentaires

Pièces de rechange homologuées

Les pièces de rechange d'origine SEAT ont été conçues pour les véhicules de la marque et agréées par SEAT dans une optique de sé-

curité. Ces pièces répondent en tout point aux prescriptions du constructeur quant à leur conception, leurs cotes et leur matériau. Les pièces de rechange d'origine SEAT ont été conçues exclusivement pour votre véhicule. Nous vous recommandons donc d'utiliser uniquement les pièces de rechange d'origine SEAT. SEAT n'assume aucune responsabilité quant la sécurité et l'adéquation des pièces d'autres fabricants.

Les pièces d'échange homologuées

Conformes aux spécifications du fabricant, les pièces d'échange homologuées constituent un service supplémentaire offrant la possibilité de remplacer des ensembles complets, dont, parmi les plus connus : moteur allégé, boîtes de vitesses, culasses, éléments de commande, éléments électriques, etc.

Il s'agit naturellement de **pièces homologuées** présentant des caractéristiques identiques aux pièces de série et disposant également de la garantie des pièces de rechange homologuées.

Accessoires d'origine

Nous vous recommandons d'utiliser uniquement les accessoires d'origine SEAT et les accessoires homologués par SEAT pour votre

véhicule. Nous avons contrôlé la fiabilité, la sécurité et l'adéquation de ces accessoires à votre modèle de véhicule. SEAT n'assume aucune responsabilité quant la sécurité et l'adéquation des pièces d'autres fabricants.

Service Mobilité SEAT (SEAT Service Mobility) SEAT Service Mobility

Dès l'achat d'un véhicule SEAT neuf, vous profitez des avantages et de la couverture du Service Mobilité SEAT.

Pendant les deux premières années à compter de votre achat, votre véhicule SEAT neuf est automatiquement et gratuitement couvert par le Service Mobilité SEAT.

Si vous désirez continuer à profiter de ce service, vous pourrez prolonger le Service Mobilité SEAT en confiant les Services d'Inspection et d'Entretien recommandés de votre véhicule à un Réparateur agréé SEAT.

Si votre véhicule SEAT est immobilisé à la suite d'une panne ou d'un accident, nos services d'assistances vous permettront de reprendre la route.

Veillez noter que le Service Mobilité SEAT varie en fonction du pays où a été vendu le véhicule. Pour plus d'informations, consultez votre concessionnaire SEAT ou le site Internet de SEAT de votre pays.

Garantie

Garantie de fonctionnement contre tout défaut

Les Réparateurs agréés SEAT garantissent l'absence de défaut sur les véhicules SEAT neufs. Consultez le contrat de vente ou la documentation complémentaire ou additionnelle fournie par votre Service Technique SEAT précisant les détails des conditions ainsi que les délais de la garantie. Pour de plus amples informations, adressez-vous à votre Réparateur agréé SEAT.

Entretien du véhicule

Entretien et nettoyage

Observations de base

Des soins réguliers et appropriés contribuent au maintien de la valeur de votre véhicule. Il peut également s'agir d'une condition indispensable pour faire valoir votre droit à la garantie en cas de dommages dus à la corrosion ou de défauts de peinture de la carrosserie.

Les ateliers spécialisés disposent des produits d'entretien nécessaires. Veuillez tenir compte des recommandations d'application figurant sur l'emballage.

AVERTISSEMENT

- En cas d'emploi abusif, les produits d'entretien peuvent être dangereux pour la santé.
- Rangez les produits d'entretien en lieu sûr, hors de portée des enfants. Risque d'intoxication !

Conseil antipollution

- Optez pour des produits d'entretien préservant l'environnement.
- Les restes de produits d'entretien ne doivent pas être jetés aux ordures ménagères.

Lavage du véhicule

Plus les dépôts (restes d'insectes, fientes d'oiseaux, retombées résineuses sous les arbres, sels de déneigement, etc.) restent collés longtemps à la surface du véhicule, plus leur action est destructrice. Les températures élevées (ensoleillement intense, etc.) renforcent leur action corrosive.

Avant de laver le véhicule, faites ramollir les particules grossières à grande eau.

Pour éliminer la saleté incrustée, par exemple les excréments d'insectes ou la résine, nous vous recommandons d'employer un chiffon en microfibre et beaucoup d'eau.

Faites également nettoyer les soubassements du véhicule à l'issue de la période d'utilisation des sels de déneigement en hiver.

Nettoyeurs haute pression

Si vous utilisez un nettoyeur haute pression, respectez impérativement les consignes d'utilisation données par le fabricant. Ceci vaut en particulier pour la pression et la distance entre le jet d'eau et le véhicule. N'orientez pas le jet d'eau directement vers les joints des glaces latérales, des portes, des caches ni du toit panoramique en verre*. Cette consigne vaut également pour les pneus, les tubes flexibles en caoutchouc, le matériau insonorisant, les capteurs* et l'objectif des camé-

ras*. Respectez une distance minimale de 40 cm.

N'employez pas de nettoyeur haute pression pour éliminer la neige ou la glace.

N'utilisez en aucun cas de buses à jets ronds ni de fraises de nettoyage.

La température de l'eau ne doit pas dépasser 60 °C.

Installations de lavage automatique

Aspergez le véhicule avant de le laver.

Fermez les glaces et le toit panoramique en verre* et désactivez les essuie-glaces. Observez les consignes de l'opérateur de l'installation de lavage automatique, en particulier si votre véhicule possède des pièces séparables.

SEAT recommande les installations de lavage sans brosse.

Lavage à la main

Nettoyez votre voiture à l'aide d'une éponge douce ou d'une brosse de lavage en procédant de haut en bas. Utilisez des produits de nettoyage sans dissolvant.

Lavage à la main des véhicules à peinture mate

Pour éviter d'endommager le véhicule lors du lavage, éliminez d'abord la poussière et les

saletés les plus grossières. Pour éliminer les débris d'insectes, les taches de graisse et les traces de doigts, SEAT vous recommande d'utiliser un produit de nettoyage spécial peintures mates.

Appliquez le produit avec un chiffon en microfibre. Pour éviter d'endommager la surface de la peinture, évitez d'exercer une pression excessive.

Rincez à grande eau. Nettoyez ensuite le véhicule avec un produit de nettoyage neutre et un chiffon doux en microfibre.

Rincez à nouveau le véhicule à grande eau puis laissez-le sécher à l'extérieur. Éliminez les possibles traces d'eau avec une peau de chamois.

AVERTISSEMENT

- **Lavez le véhicule uniquement après avoir coupé le contact ou selon les consignes de l'opérateur de l'installation de lavage automatique. Risque d'accident !**
- **Protégez-vous contre les pièces métalliques pointues ou coupantes lorsque vous nettoyez les soubassements ou la partie intérieure des passages de roues. Risque de coupures !**
- **Suite au nettoyage, l'action des freins est parfois retardée en raison de l'humidité ou, en hiver, à la glace présente sur les disques**

et les plaquettes de frein. Risque d'accident ! Les freins doivent d'abord être séchés par freinage.


ⓘ ATTENTION

- Si vous lavez le véhicule dans une installation de lavage automatique, rabattez les rétroviseurs pour éviter de les endommager. Les rétroviseurs extérieurs rabattables électriquement* doivent uniquement être rabattus et déployés électriquement !
- Ne lavez pas votre voiture en plein soleil. Risque d'endommagement de la peinture !
- N'utilisez pas d'éponge pour nettoyer les restes d'insectes, ni d'éponge abrasive de cuisine ou de type similaire. Risque d'endommagement de la surface !
- Pièces du véhicule revêtues de peinture mate :
 - N'utilisez pas de produits de lustrage ni de cires dures. Risque d'endommagement de la surface !
 - Ne sélectionnez jamais de programme de lavage comprenant un traitement à la cire. Vous risqueriez de nuire à l'aspect de la peinture mate.
 - N'appliquez jamais d'autocollant ni d'étiquette magnétique sur les pièces revêtues de peinture mate afin d'éviter de les abîmer.

🌸 Conseil antipollution

Lavez votre véhicule uniquement aux endroits prévus à cet effet. Ces installations sont préparées de manière à ne pas rejeter l'eau de lavage potentiellement souillée d'huile dans les égouts.

Consignes de nettoyage et d'entretien

Les tableaux suivants indiquent le nettoyage et l'entretien de chaque composant du véhicule. Leur contenu est proposé uniquement à titre de recommandation. Adressez-vous à votre atelier spécialisé pour toute question spécifique ou concernant un composant non mentionné. Veuillez observer les consignes respectives »  au chapitre Les éléments suivants requièrent des soins particuliers ... à la page 353.

Nettoyage de l'extérieur

Balais d'essuie-glace

Problème	Solution
Saletés	Chiffon doux et essuie-glace

Projecteurs/groupe optique arrière

Problème	Solution
Saletés	Éponge douce avec solution au savon neutre ^{a)}

^{a)} Solution au savon neutre : deux cuillères à soupe maximum dans 1 litre d'eau

Capteurs/objectifs de caméra

Problème	Solution
Saletés	<i>Capteurs</i> : chiffon doux imbibé de produit nettoyant sans solvant <i>Objectifs de caméra</i> : chiffon doux imbibé de produit nettoyant sans alcool
Neige/glace	Brosse manuelle/aérosol anti-gel sans dissolvant

Roues

Problème	Solution
Sel antigel	Eau
Poussière d'abrasion des freins	Produit de nettoyage spécial sans acide

Tuyau d'échappement final

Problème	Solution
Sel antigel	Eau, le cas échéant accompagnée d'un produit de nettoyage adapté à l'acier inoxydable »

Enjoliveurs/mouleurs

Problème	Solution
Saletés	Solution de savon neutre ^{a1} , le cas échéant accompagnée d'un produit de nettoyage adapté à l'acier inoxydable

^{a1} Solution au savon neutre : deux cuillères à soupe maximum dans 1 litre d'eau

Peinture

Problème	Solution
Défaut au niveau de la peinture	Consulter le code de la couleur de la peinture chez un concessionnaire et effectuer la restauration à l'aide d'un crayon de retouche
Carburant déversé	Rincer immédiatement à l'eau
Dépôt d'oxyde ambiant	Appliquer un produit d'élimination d'oxyde ambiant puis traiter à la cire dure. Adressez-vous à votre atelier spécialisé pour toute question
Corrosion	Confiez l'élimination à votre atelier spécialisé
L'eau ne perle pas sur la peinture propre	Traiter à la cire dure (au minimum deux fois par an)

Problème	Solution
Absence d'éclat en dépit de l'entretien/peinture peu visible	Traiter avec un produit de lustrage puis appliquer un conservateur de peinture si le produit de lustrage employé ne contient pas d'ingrédients de conservation
Dépôts (restes d'insectes, fientes d'oiseau, résine, sels antigel, etc.)	Ramollir immédiatement avec de l'eau et éliminer avec un chiffon en microfibre
Saletés à base de graisse (produits cosmétiques, crème solaire, etc.)	Éliminer immédiatement avec une solution de savon neutre ^{a1} et un chiffon doux

^{a1} Solution au savon neutre : deux cuillères à soupe maximum dans 1 litre d'eau

Pièces en fibre de carbone

Problème	Solution
Saletés	Nettoyer comme les pièces peintes » page 348

Films décoratifs

Problème	Solution
Saletés	Éponge douce avec solution au savon neutre ^{a1}

^{a1} Solution au savon neutre : deux cuillères à soupe maximum dans 1 litre d'eau

Nettoyage intérieur

Glaces

Problème	Solution
Saletés	Appliquer du liquide lave-glace puis sécher avec un chiffon

Enjoliveurs/mouleurs

Problème	Solution
Saletés	Solution au savon neutre ^{a1}

^{a1} Solution au savon neutre : deux cuillères à soupe maximum dans 1 litre d'eau

Pièces en plastique

Problème	Solution
Saletés	Chiffon humide
Saletés incrustées	Solution de savon neutre ^{a1} , le cas échéant accompagnée d'un produit de nettoyage pour plastique sans dissolvant

^{a1} Solution au savon neutre : deux cuillères à soupe maximum dans 1 litre d'eau

Écrans/tableau de bord

Problème	Solution
Saletés	Chiffon doux et nettoyant pour écrans à cristaux liquides

Panneaux de commandes

Problème	Solution
Saletés	Pinceau doux puis éponge douce imbibée de solution au savon neutre ^{a1}

^{a1} Solution au savon neutre : deux cuillères à soupe maximum dans 1 litre d'eau

Ceintures de sécurité

Problème	Solution
Saletés	Solution de savon neutre ^{a1} , laisser sécher avant d'enrouler

^{a1} Solution au savon neutre : deux cuillères à soupe maximum dans 1 litre d'eau

Tissus, cuir artificiel, Alcantara

Problème	Solution
Particules de saleté adhérent à la surface	Aspirateur
Saletés à base d'eau (café, thé, sang, etc.)	Chiffon absorbant et solution au savon neutre ^{a1}
Saletés à base de graisse (huile, maquillage, etc.)	Appliquer une solution de savon neutre ^{a1} . Absorber les particules de graisse dissoutes et la peinture puis sécher par petites touches avec un chiffon absorbant. Le cas échéant, traiter ensuite à l'eau.

Problème	Solution
Saletés spéciales (stylo à bille, vernis à ongles, colorant de dispersion, cirage, etc.)	Détachant spécial. Sécher par petites touches avec un matériau absorbant. Le cas échéant, traiter ensuite avec une solution au savon neutre. ^{a1}

^{a1} Solution au savon neutre : deux cuillères à soupe maximum dans 1 litre d'eau

Cuir naturel

Problème	Solution
Saleté récente	Chiffon en coton avec solution au savon neutre ^{a1}
Saletés à base d'eau (café, thé, sang, etc.)	Taches récentes : chiffon absorbant Taches sèches : détachant spécial cuir
Saletés à base de graisse (huile, maquillage, etc.)	Taches récentes : chiffon absorbant et détachant spécial cuir Taches sèches : aérosol dissolvant de graisse
Saletés spéciales (stylo à bille, vernis à ongles, colorant de dispersion, cirage, etc.)	Détachant spécial cuir

Problème	Solution
Entretien	Appliquer régulièrement et après chaque nettoyage une crème de soin avec protection solaire et effet imprégnant, employer une crème de conservation de la couleur le cas échéant

^{a1} Solution au savon neutre : deux cuillères à soupe maximum dans 1 litre d'eau

Pièces en fibre de carbone

Problème	Solution
Saletés	Nettoyer comme les pièces en plastique

Les éléments suivants requièrent des soins particuliers ...

Projecteurs/groupes optiques arrière

- Ne nettoyez jamais les projecteurs ni les groupes optiques arrière avec un chiffon ou une éponge sèche.
- N'utilisez pas de produit de nettoyage à base d'alcool. Risque de fissures !

Roues

- N'utilisez pas de produit de lustrage pour peinture ni d'autre produit abrasif. »

- Si la couche de protection de la peinture a été abîmée (impacts de pierre, éraflures, etc.), veuillez procéder immédiatement à la réparation.

Objectifs de la caméra

- N'utilisez jamais d'eau tiède ou chaude pour retirer la neige ou le givre de l'objectif. Risque de fissuration de l'objectif !
- N'utilisez jamais de produit d'entretien abrasif ou à base d'alcool pour nettoyer l'objectif de la caméra. Risque de rayures et de fissures !

Glaces

- Retirez la neige et le givre des glaces et des rétroviseurs extérieurs avec une raclette en matière plastique. Afin d'éviter les rayures lors du nettoyage, poussez la raclette dans un seul sens, sans va-et-vient.
- Ne retirez pas la neige ou le givre des glaces et des rétroviseurs avec de l'eau chaude ou tiède. Risque de fissuration de la glace !
- Pour éviter d'endommager le système de chauffage de la lunette arrière, n'apposez aucun autocollant sur les fils chauffants.

Enjoliveurs/moulures

- N'utilisez pas produit d'entretien ou de nettoyage à base d'alcool.

Peinture

- Avant d'appliquer un produit de lustrage ou d'entretien, le véhicule doit être exempt de saletés et de poussières. Risque de rayures !
- N'appliquez pas de produit de lustrage ou d'entretien en plein soleil. Risque d'endommagement de la peinture !
- Les dépôts d'oxyde ambiant ne doivent pas être éliminés par polissage. Risque d'endommagement de la peinture !
- Éliminez immédiatement les produits cosmétiques et la crème solaire. Risque d'endommagement de la peinture !

Écrans/tableau de bord

- Les écrans, le tableau de bord et leurs enjoliveurs ne doivent pas être nettoyés à sec. Risque de rayures !
- Veuillez à éteindre et laisser refroidir le tableau de bord avant de le nettoyer.
- Veuillez à ne pas introduire de liquide entre le tableau de bord et l'enjoliveur. Risque de dommage !

Panneaux de commandes

- Veuillez à ne pas introduire de liquide dans les panneaux de commandes. Risque de dommage !

Ceintures de sécurité

- Ne démontez pas les ceintures de sécurité pour les nettoyer.

- Les ceintures de sécurité et leurs composants ne doivent jamais être nettoyés avec des produits chimiques ni entrer en contact avec des liquides caustiques, des solvants ou des objets tranchants ou pointus. Risque d'endommagement du tissu !
- Faites remplacer les ceintures de sécurité par un atelier spécialisé si les fibres des sangles, les ancrages, l'enrouleur automatique ou le boîtier de verrouillage sont endommagés.

Tissus/cuir artificiel/Alcantara

- Ne traitez pas le cuir artificiel ou l'Alcantara avec des produits d'entretien du cuir, des solvants, de l'encaustique, du cirage, du détartrant ou des produits similaires.
- En cas de difficulté à éliminer une tache, adressez-vous à un atelier spécialisé. Vous éviterez ainsi tout dommage.
- N'utilisez en aucun cas un nettoyeur à vapeur, une brosse ou une éponge dure pour effectuer le nettoyage.
- N'activez pas le chauffage des sièges* pour les sécher.
- Les objets coupants des vêtements tels que les fermetures éclair, les œillets et les ceintures peuvent détériorer la surface.
- Les bandes autoagrippantes, notamment celles des vêtements, peuvent endommager le revêtement du siège. Veuillez à fermer les bandes autoagrippantes.

Cuir naturel

- Ne traitez jamais le cuir avec des solvants, de l'encaustique, du cirage, du détachant ou des produits similaires.
- Les objets coupants des vêtements tels que les fermetures éclair, les œillets et les ceintures peuvent détériorer la surface.
- N'utilisez en aucun cas un nettoyeur à vapeur, une brosse ou une éponge dure pour effectuer le nettoyage.
- N'activez pas le chauffage des sièges* pour les sécher.
- Ne laissez pas le cuir exposé en plein soleil pendant une période prolongée pour éviter toute décoloration. Si le véhicule est garé pendant une période prolongée au soleil, recouvrez les sièges en cuir pour les protéger des rayons directs du soleil.

AVERTISSEMENT

Ne pas traiter le pare-brise avec des produits de traitement de vitres hydrofuges. En cas de mauvaise visibilité, par exemple par temps de pluie, dans l'obscurité ou lorsque l'angle du soleil est rasant, l'éblouissement peut être encore plus important. Risque d'accident ! Il est également possible que les balais d'essuie-glace broutent.

Nota

- Les restes d'insectes peuvent être éliminés bien plus facilement d'une peinture ay-

ant récemment fait l'objet d'un traitement d'entretien.

- Les traitements d'entretien réguliers peuvent éviter la formation de dépôts d'oxyde ambiant.

Immobilisation du véhicule

Si vous souhaitez immobiliser le véhicule pendant une longue période, adressez-vous à un atelier spécialisé. Il vous conseillera volontiers quant aux mesures à prendre concernant la protection anticorrosion, l'entretien et le stockage.

Respectez cependant les consignes générales relatives à la batterie »» page 328.

Accessoires et modifications techniques

Accessoires, pièces de rechange et travaux de réparation

Brève introduction

Faites-vous conseiller avant d'acheter des accessoires et pièces de rechange.

Votre véhicule offre un haut niveau de sécurité active et passive. Pour la pose ultérieure d'accessoires ou le remplacement de certaines pièces, faites-vous conseiller par un partenaire SEAT. Votre partenaire SEAT vous informe volontiers sur l'utilité, les dispositions légales et les recommandations de l'usine concernant les accessoires et pièces de rechange.

Nous vous recommandons de n'utiliser pour votre véhicule que des **accessoires SEAT** et des **pièces d'origine SEAT®**. SEAT garantit la fiabilité, la sécurité et l'adéquation de ces pièces. Les partenaires SEAT en effectuent bien entendu aussi la pose de façon professionnelle.

Les **appareils installés en deuxième monte** et ayant une incidence directe sur la maîtrise du véhicule par son conducteur, comme les »

régulateurs de vitesse ou **les systèmes d'amortisseurs à régulation électronique**, doivent être porteurs du label **e** (marque d'homologation de l'Union européenne), et homologués pour votre véhicule.

Le raccordement **de dispositifs électriques supplémentaires** tels que les glacières électriques, les ordinateurs ou les ventilateurs, qui n'ont pas d'incidence directe sur la maîtrise du véhicule par son conducteur, n'est possible que si ces équipements sont porteurs du label **CE** (déclaration de conformité des fabricants au sein de l'Union européenne).

AVERTISSEMENT

Ne fixez jamais d'accessoires, tels que des supports de téléphone ou des porte-gobelets, sur les caches ou dans la zone de déploiement des airbags. Risque de blessures lors d'un accident avec déclenchement des airbags !

Modifications techniques

Toute intervention au niveau des composants électroniques, de leurs logiciels, du câblage et du transfert de données peut provoquer des dysfonctionnements.

Vous comprendrez certainement que votre partenaire SEAT ne peut pas se porter garant des dommages causés par des travaux effectués de façon non appropriée.

Nous vous conseillons donc de faire effectuer les travaux par les partenaires SEAT et de n'utiliser que des **pièces d'origine SEAT®**.

AVERTISSEMENT

Les travaux et modifications effectués de façon non professionnelle sur votre véhicule peuvent provoquer des dysfonctionnements – risque d'accident.

Émetteurs-récepteurs radio et matériel de bureau

Émetteurs-récepteurs radio fixes

L'installation en seconde monte dans le véhicule d'émetteurs-récepteurs radio est en général soumise à autorisation. SEAT autorise la pose de tels équipements homologués à condition que :


- L'installation de l'antenne s'effectue correctement.
- L'antenne doit être montée à l'extérieur du véhicule (en utilisant des câbles blindés et un adaptateur d'antenne non réfléchissant).
- La puissance d'émission effective à la base de l'antenne ne dépasse pas 10 W.

Pour la pose et l'utilisation d'émetteurs-récepteurs radio *plus puissants*, renseignez-vous auprès d'un partenaire SEAT ou d'un atelier spécialisé.

Émetteurs-récepteurs radio mobiles

L'utilisation de téléphones mobiles ou d'émetteurs-récepteurs radio de commercialisation courante peut perturber le fonctionnement de l'électronique dans votre véhicule. Les causes peuvent être les suivantes :

- Absence d'antenne extérieure.
- Antenne extérieure mal montée.
- Puissance d'émission supérieure à 10 W.

C'est pourquoi vous ne devez pas faire fonctionner à l'intérieur du véhicule des appareils portables (téléphone mobile ou émetteur-récepteur radio) sans antenne extérieure ou avec une antenne extérieure montée de manière incorrecte » .

En outre, tenez compte du fait que seule une antenne *extérieure* permet d'atteindre la portée maximale des appareils.

Équipement à usage professionnel

L'installation en deuxième monte d'appareils à usage domestique ou professionnel dans le véhicule n'est autorisée que s'ils n'ont pas d'incidence sur la maîtrise directe du véhicule par son conducteur et s'ils disposent d'un label **CE**. Quant aux appareils installés en deuxième monte qui peuvent avoir une incidence sur la maîtrise du véhicule par son conducteur, ils doivent toujours avoir été homologués pour votre véhicule et disposer du label **e**.

AVERTISSEMENT

Les téléphones mobiles ou émetteurs-récepteurs radio utilisés dans l'habitacle, sans antenne extérieure ou avec une antenne extérieure mal installée, peuvent causer des problèmes de santé dus à l'exposition à des champs électromagnétiques trop intenses.

Nota

- L'installation en seconde monte d'appareils électriques ou électroniques dans ce véhicule affecte son homologation et peut mener, dans certaines circonstances, à l'annulation de son certificat de réception.
- Veuillez respecter les instructions d'utilisation des téléphones mobiles et émetteurs-récepteurs radio.

Informations destinées à l'utilisateur

Informations destinées à l'utilisateur

Informations enregistrées par les unités de contrôle

Stockage des données sur les accidents (Event Data Recorder)

Votre véhicule est équipé d'un dispositif de stockage des informations sur les accidents (EDR).

La fonction de l'EDR consiste à enregistrer des informations en cas d'accident léger ou grave. Ces informations sont utiles à l'analyse du comportement des différents systèmes du véhicule.

L'EDR enregistre pendant une courte durée (en général moins de 10 secondes) les informations dynamiques de conduite ainsi que des informations liées aux systèmes de retenue, notamment :

- Le fonctionnement des différents systèmes du véhicule.

- Le port éventuel des ceintures de sécurité par le conducteur et les passagers.
- La force avec laquelle la pédale d'accélérateur ou de frein a été actionnée.
- La vitesse du véhicule.

Ces informations aident à mieux comprendre les circonstances de l'accident.

Par conséquent, les informations liées aux systèmes d'aide à la conduite sont enregistrées. Il s'agit notamment d'informations indiquant, par exemple, si ces systèmes étaient inactifs ou en action, si leur action a influé sur le comportement dynamique du véhicule en faisant dévier sa trajectoire dans les situations précédemment décrites, en accélérant ou en décélérant.

En fonction de l'équipement du véhicule, il s'agit notamment d'informations relatives aux systèmes suivants :

- Régulateur de vitesse adaptatif ACC.
- Système d'assistance au freinage d'urgence (Front Assist).
- Aide au stationnement (Park Pilot).
- Assistant de maintien de voie (Lane Assist)

Les informations de l'EDR sont enregistrées uniquement lors de certains accidents. Dans les conditions de conduite normales, aucune information n'est enregistrée.

Aucun son, ni aucune image de l'intérieur et des environs du véhicule n'est enregistré. Les informations personnelles telles que le nom, l'âge ou le sexe du conducteur ne sont jamais enregistrées. Il est toutefois possible que des tiers (tels que les autorités de procédure pénale) puissent accéder le contenu de l'EDR à d'autres sources de données pour créer une référence personnelle dans le cadre d'enquêtes sur les accidents.

Pour lire les informations de l'EDR, il est nécessaire de disposer d'un accès légalement prescrit à l'ODB (« On-Board-Diagnose ») de votre véhicule, dont le contact doit être mis.

SEAT n'aura pas accès aux informations de l'EDR, à moins que son propriétaire (ou dans certains cas de « leasing », le locataire) ne donne son consentement. Des exceptions peuvent exister en vertu des dispositions légales ou contractuelles.

En raison des exigences juridiques des produits en matière de sécurité, SEAT pourra employer les informations de l'EDR à des fins d'études de terrain et d'amélioration de la qualité des systèmes du véhicule. Les informations employées à des fins d'étude seront traitées de manière anonyme (c'est-à-dire sans référence au véhicule, à son propriétaire ou à son locataire).

Autres informations utiles

Compatibilité environnementale

Le respect de l'environnement joue un rôle important dans la conception, le choix des matériaux et la fabrication de votre nouvelle SEAT.

Mesures prises au niveau de la construction pour permettre le recyclage

- Assemblages permettant une dépose facile des pièces.
- Dépose simplifiée grâce à la conception modulaire.
- Réduction des mélanges de matériaux.
- Marquage des pièces en matière plastique et en élastomères conformément aux normes ISO 1043, ISO 11469 et ISO 1629.

Choix des matériaux

- Utilisation de matériaux recyclables.
- Utilisation de plastiques compatibles au sein d'un même mécanisme si les composants qui en font partie ne sont pas facilement séparables.
- Utilisation de matériaux renouvelables et/ou recyclés.
- Réduction des composants volatiles, odeur incluse, dans les matières plastiques.
- Utilisation de réfrigérants sans CFC.

Interdiction, sauf pour les exceptions prévues par la loi (Annexe II de la directive de VHU 2000/53/CE) des métaux lourds : cadmium, plomb, mercure, chrome hexavalent.

Fabrication

- Réduction de la quantité de solvants dans les cires protectrices pour trous.
- Utilisation de film plastique pour protéger les véhicules pendant leur transport.
- Emploi de colles sans solvants.
- Utilisation de réfrigérants sans CFC dans les systèmes de froid.
- Recyclage et valorisation énergétique des déchets (CDR).
- Amélioration de la qualité des eaux usées.
- Utilisation de récupérateurs de chaleur résiduelle (récupérateurs thermiques, roues enthalpiques, etc.).
- Utilisation de peintures en phase aqueuse.

Recyclage des appareils électriques ou électroniques

Tous les appareils électriques ou électroniques (AEE) qui ne sont pas montés de façon permanente sur la voiture doivent porter le de façon indélébile le symbole :



Ce symbole indique que vous ne devez pas jeter les AEE avec les ordures ménagères, mais dans les conteneurs de tri sélectif.

Informations concernant la directive 2014/53/UE de l'UE

Déclaration UE de conformité simplifiée

Votre véhicule est équipé de différents appareils radioélectriques. Lorsque la législation l'exige, les fabricants de ces appareils déclarent qu'ils sont conformes à la directive 2014/53/UE.

Le texte complet de la déclaration UE de conformité est disponible sur Internet à l'adresse suivante :

www.seat.com/generalinfo



Tableau de correspondance

Le tableau de correspondance vous aide à faire le lien entre la dénomination de l'appareil figurant sur la déclaration de conformité, les équipements du véhicule et la terminologie utilisée dans la documentation de bord. »

Informations destinées à l'utilisateur

Équipements du véhicule	Dénomination de l'appareil selon la déclaration de conformité
Clé à radiocommande (véhicule)	FS09, FS12A, FS12P, FS1477, FS94
Radiocommande (chauffage stationnaire)	Sender STH SEAT - 50000914
	Telestart
Chauffage stationnaire	50000864/D208L VW
	Telestart
Bluetooth	MIB2 Entry
	MIB Standard 2
	MIB2 Main-Unit
	A580/A270
Point d'accès sans fil	MIB2 Main-Unit
	A580/A270
Système Keyless Access	MQ37W
Capteurs radars des systèmes d'assistance	ARS4-B
	MRRRevo14F
	BSD3.0
Calculateur central	5WK50254
	5WK50474

Équipements du véhicule	Dénomination de l'appareil selon la déclaration de conformité
Systèmes d'infodivertissement	MIB2 Entry
	MIB Standard 2
	MIB2 Main-Unit
	A580/A270
Fonction de chargement sans fil	WCH-183
	WCH-185
	5G0.980.611
Connexion à l'antenne extérieure du véhicule	UMTS/GSM-MMC
	UMTS/GSM-MMC-AG2
	LTE-MBC-EU
Combiné d'instruments	eNSF
	Immobilizer integrated in dashboard module instrument cluster

Équipements du véhicule	Dénomination de l'appareil selon la déclaration de conformité
Antenne	AM/FM Antena Base
	Antennas MQB27 Small/Big family
	Antennas KSA Small Fam III
	5Q0.035.507 Roof Antenna
	GNSS Antenna VAG 720166002
	8S7.035.503.B
Amplificateurs d'antenne	6F0.035.225
	6F9.035.225
	3V5.035.577.A
	7N0.035.552.J
	7N0.035.552.K
	7N0.035.552.Q
	5F4.035.225
	5F4.035.225.A
	5F4.035.225.B
	5F9.035.225
	5F9.035.225.A
	5F9.035.225.B
	575.035.225
575.035.225.A	
575.035.225.B	
5FJ.035.225	
5FJ.035.225.A	
5FJ.035.225.B	
Amplificateur d'antenne de téléphonie mobile	4N0.035.456.D
	4N0.035.456.E

Adresses des fabricants

En vertu de la directive 2014/53/UE, tous les composants concernés devront être accompagnés de l'adresse de leur fabricant.

Vous trouverez ci-après l'adresse des fabricants de composants, qui ne peuvent pas être pourvus d'un autocollant en raison de leurs dimensions ou de leur nature, dans les cas où la législation l'exige :

Équipements radioélectriques installés à bord du véhicule	Adresses des fabricants
Clé à radiocommande	Hella KGaA Hueck & Co. Rixbecker Straße 75 59552 Lippstadt, GERMANY

Équipements radioélectriques installés à bord du véhicule	Adresses des fabricants
Radiocommande (chauffage stationnaire)	Digades gmbH Äußere Weberstraße 20 02763 Zittau, GERMANY
	Webasto Thermo & Comfort SE Friedrichshafener Str. 9 82205 Gilching, GERMANY

Équipements radioélectriques installés à bord du véhicule	Adresses des fabricants
Capteurs radars des systèmes d'assistance	ADC Automotive Distance Control Systems GmbH Peter-Dornier-Straße 10 88131 Lindau, GERMANY
	Robert Bosch GmbH Postfach 16 61 71226 Leonberg, GERMANY

Gammes de fréquences, puissances d'émission

Équipement radioélectrique ^{a)}	Gamme de fréquences	Puissance d'émission max.	Valable pour les modèles
Clé à radiocommande (véhicule)	433,05 à 434,78 MHz	10 mW (ERP)	Tous les modèles SEAT
	433,05 à 434,79 MHz	10 mW	
	868,0 à 868,6 MHz	25 mW	
	434,42 MHz	32 µW	

»

Informations destinées à l'utilisateur

Équipement radioélectrique ^{a)}	Gamme de fréquences	Puissance d'émission max.	Valable pour les modèles
Radiocommande (chauffage stationnaire)	868,7 à 869,2 MHz (869,0 MHz)	0,24 mW, / -6,3 dBm e.r.p.	Ateca et Tarraco
	868,0 à 868,6 MHz (868,3 MHz)	3,1 mW, /4,8 dBm e.r.p.	Alhambra
Chauffage stationnaire	868,0 à 868,6 MHz (868,3 MHz)	23,5 mW, /13,7 dBm e.r.p.	Alhambra
	868,7 à 869,2 MHz (869,0 MHz)	23,5 mW, /13,7 dBm e.r.p.	Ateca et Tarraco
Bluetooth	2402-2480 MHz	6 dBm	Tous les modèles SEAT
	2400 à 2483,5 MHz	10 dBm	
Point d'accès sans fil	2400 à 2483,5 MHz	10 dBm	Leon Ateca et Tarraco
Connexion à l'antenne extérieure du véhicule	GSM 900 : 880 à 915 MHz	33 dBm	Ibiza, Arona, Leon, Ateca Alhambra et Alhambra
	GSM 1800 : 1710 à 1785 MHz	30 dBm	
	WCDMA FDD I : 1920 à 1980 MHz	24 dBm	
	WCDMA FDD III : 1710 à 1785 MHz	24 dBm	
	LTE FDD1 : 1920 à 1980 MHz	23 dBm	Tarraco et Leon
	LTE FDD3 : 1710 à 1785 MHz	23 dBm	
	LTE FDD7 : 2500-2570 MHz	23 dBm	
	LTE FDD8 : 880 à 915 MHz	23 dBm	
	LTE FDD20 : 832-862 MHz	23 dBm	
	LTE FDD20 : 703-748 MHz	23 dBm	
Keyless Access	434,42 MHz	32 µW	Ibiza, Arona, Leon, Ateca et Tarraco
Capteurs radars des systèmes d'assistance	76 GHz à 77 GHz	28,2 dBm	Leon et Alhambra
		35,0 dBm	Ibiza, Arona, Ateca et Tarraco
	24050 à 24250 MHz	20 dBm	Arona, Ateca Tarraco et Alhambra

Équipement radioélectrique ^{a)}	Gamme de fréquences	Puissance d'émission max.	Valable pour les modèles
Fonction de chargement sans fil	110 à 120 kHz	10 W	Ibiza, Arona, Leon, Ateca et Tarraco
	111-120 kHz	10 W	New Leon
Combiné d'instruments	125 kHz	40 dBμA/m	Tous les modèles SEAT

^{a)} La mise en service ou l'autorisation d'utilisation de la technologie radioélectrique peut être restreinte, impossible ou soumise à des exigences supplémentaires dans certains pays européens.

Le soussigné, Molex CVS Dabendorf GmbH, déclare que l'équipement radioélectrique du type LTE-MBC-EU2 est conforme à la directive 2014/53/UE. Le texte complet de la déclaration UE de conformité est disponible à l'adresse internet suivante:

<http://www.molex.com/doc>

Données techniques

Indications sur les données techniques

Ce que vous devez savoir

Brève introduction

Les valeurs indiquées dans les données techniques peuvent différer en fonction de l'équipement en option ou de la version du modèle, ainsi que dans le cas de véhicules spéciaux et d'équipements pour certains pays.

Les données figurant dans la documentation officielle du véhicule ont toujours un caractère prioritaire.


Abréviations utilisées dans cette section concernant les Caractéristiques techniques

kW	Kilowatt, indication de puissance du moteur
CH	Cheval DIN, indication (obsolète) de puissance du moteur
tr/min, l/min.	Nombre de tours du moteur (régime) par minute
Nm	Newton-mètre, unité de mesure indiquant le couple-moteur
CZ	Cetan-Zahl (indice de cétane), unité de mesure permettant de déterminer l'inflammabilité du gazole
IOR	Indice d'octane recherché, unité de mesure permettant de déterminer la résistance antidétonante de l'essence

Données distinctives du véhicule

Numéro de châssis

Vous trouverez le numéro de châssis aux endroits suivants :

- Dans le système d'infodivertissement, à l'aide de la touche  > **Intérieur** > **Tableau de bord** > **Entretien**.
- Sur l'étiquette du véhicule.
- À l'avant, sous le pare-brise.
- À droite, dans le compartiment moteur.

Plaque de modèle

La plaque de modèle se situe dans le cadre de la porte du côté droit du véhicule. Les véhicules destinés à certains pays d'exportation ne possèdent pas de plaque du constructeur.

Consommation de carburant

Les valeurs de consommation homologuées ont été calculées sur la base de mesures réalisées ou supervisées par des laboratoires certifiés de la CE, conformément à la législation en vigueur à tout moment (pour de plus amples informations, consulter l'Office des publications de l'Union européenne sur le site EUR-Lex : © Union européenne, <http://eur-lex.europa.eu/>) et sont valables pour les caractéristiques indiquées concernant le véhicule.

Les valeurs de consommation de carburant et les émissions de CO₂ du véhicule peuvent être consultées dans la documentation remise au propriétaire du véhicule lors de son acquisition.

Le consommation de carburant et les émissions de CO₂ dépendent non seulement de l'équipement et des options de chaque véhicule mais d'autres facteurs tels que le style de conduite, l'état de la chaussée et du trafic, les conditions climatiques, le chargement ou le nombre de passagers.

Capacités de remplissage

Capacité du réservoir de carburant

45 litres, dont environ 7 litres de réserve

Capacité du réservoir de liquide lave-glaces

Environ 3 litres

Poids

Charge sur le toit

La charge maximale autorisée sur le toit de votre véhicule est de 75 kg.

Poids à vide, poids total, charges sur les essieux

Le poids à vide du véhicule avec conducteur (75 kg) a été calculé conformément à la norme (UE) 1230/2012. L'équipement en option peut augmenter le poids à vide, ce qui signifie que la charge utile possible diminue proportionnellement.

Poids tractés

La charge maximale admissible du timon sur la boule d'attelage est de **80 kg**.

passées. Risque d'accident et de dommage !

AVERTISSEMENT

Les valeurs indiquées pour les poids maximaux admissibles ne doivent pas être dé-

Caractéristiques du moteur

Moteurs à essence	1.5 Start-Stop ACT®	1.5 Start-Stop ACT®	
Puissance kW (CV) à 1/min	96 (131)/5 000-6 000	110 (150)/5 000-6 000	
Couple moteur maximum (Nm à 1/min)	200/1 400-4 000	250/1 500-3 500	
Nombre de cylindres/cylindrée (cm ³)	4/1 498	4/1 498	
Carburant	Super 95 / ordinaire 91 (avec une légère perte de puissance) ROZ		
Boîte de vitesses	manuelle	manuelle	DSG
Vitesse maxi (km/h)	203 (V&VI)	215 (V)	213 (VI)
Accélération de 0 à 100 km/h (sec)	9,4	8,2	8,3
Poids maximum autorisé (kg)	1780	1780	1790

Moteurs Diesel	2.0 TDI Start-Stop	2.0 TDI Start-Stop	
Puissance kW (CV) à 1/min	85 (115)/2 750-4 250	110 (150)/3 000-4 200	
Couple moteur maximum (Nm à 1/min)	300/1 500-2 500	360/1 700-2 750	
Nombre de cylindres/cylindrée (cm ³)	4/1 968	4/1 968	
Carburant	Diesel conforme à la norme EN 590, min. 51 CZ		
Boîte de vitesses	manuelle	DSG	
Vitesse maxi (km/h)	197 (V)	211 (VII)	
Accélération de 0 à 100 km/h (sec)	9,8	8,4	
Poids maximum autorisé (kg)	1870	1890	

Dimensions

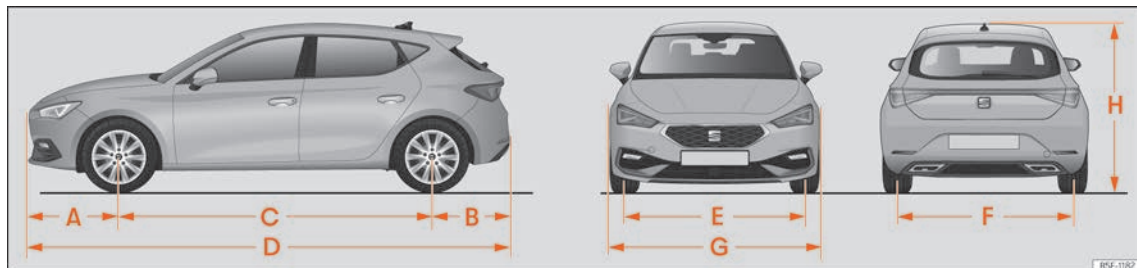


Fig. 215 Leon

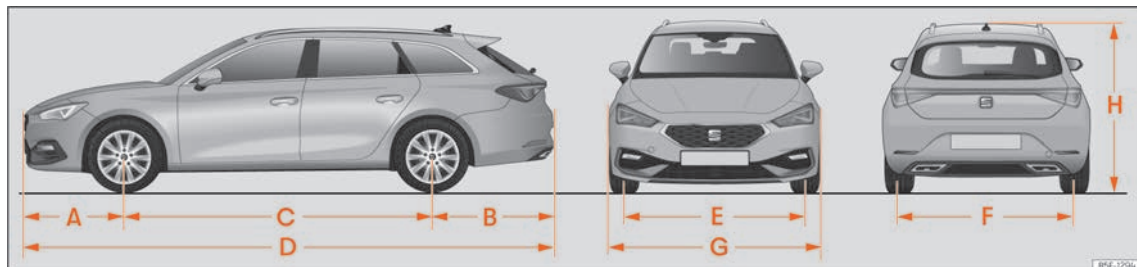


Fig. 216 Leon Sportstourer

»

Données techniques

»» fig. 215»» fig. 215		LEON	LEON Sportstourer
A/B	Encorbellement frontal/arrière (mm)	888/794	888 / 1068
C	Empattement (mm)	2 686	2 686
D	Longueur (mm)	4 368	4 642
E/F	Largeur de voie ^{a1} arrière/avant (mm)	1545/1516	1545 / 1516
G	Largeur (mm)	1 800	1 800
H	Hauteur (poids à vide) (mm)	1 456	1 456
	Diamètre de braquage (m)	11,2	11,2

^{a1} Ces données varient en fonction du type de jante. Valeurs pour la roue 195/65 R15 ET45.

Index alphabétique

A

- ABS
voir Système antiblocage 277
- ACC 247
capteur radar 250
- Accessoires 353
- Accessoires d'origine 346
- Accoudoirs centraux 139
- Actionnement d'urgence
portière du passager 110
- Activation de SEAT CONNECT 182
- Adaptation du volume de lecture 176
- AdBlue
capacité du réservoir 312
faire l'appoint 313
informations 312
quantité minimale de remplissage 312
spécification 313
voyants d'alerte et contrôle 313
- Affichage de la température
du liquide de refroidissement du moteur 82
extérieur 72
- Afficheur du combiné d'instruments 70, 71
- Aide au démarrage 55
description 55
- Aide au stationnement
activation automatique 291
aide au stationnement arrière 293
aide au stationnement Plus 290
anomalie 293, 294
capteurs et caméra : nettoyer 349
conduite avec remorque 293
- dispositif d'attelage 294
freinage en cours de manœuvre 293
indication visuelle 292
régler les indications et les signaux sonores 292, 294
signalisation des alentours 290
voir Assistant aux manœuvres de stationnement (Park Assist) 281
- Aide au stationnement arrière 293
- Airbags 24
activer et désactiver 28
de genoux 29
description 25
de tête 31
frontaux 27
latéraux 29
voyant de contrôle 26
- Alarme antivol 106
remorque 302
- Alcantara : nettoyer 350
- Allumage automatique des projecteurs 121
- Allumer les feux 120
- Alternateur
voyant d'alerte 330
- Amplificateur de signal 213
- Ampoules grillées
remplacer une ampoule 65
- Android Auto™
caractéristiques requises 188
établissement de la connexion 188
menu 188
mettre fin à la connexion 188
particularités 188
- Antenne extérieure 354
- Antiblocage électronique 277
- Anticrevaison 45, 46
- Antidémarrage électronique 109, 219
- Antigel 324
- Appel de secours 43
- Apple CarPlay
caractéristiques requises 187
établissement de la connexion 187
menu 187
mettre fin à la connexion 187
particularités 187
- Applications (apps) 186
- Appui-tête 136, 137
- Appuie-tête 136
- Appui lombaire 135
- Assistant à la conduite (Travel Assist) 261
indications à l'écran 262
problèmes et solutions 263
utilisation 262
- Assistant au freinage 277
- Assistant aux manœuvres de stationnement (Park Assist) 281
conditions de stationnement 286
conditions pour sortir d'une place de stationnement 287
dysfonctionnement 281
interrompre prématurément 283
interruption automatique 283
intervention automatique sur les freins 288
sortir d'une place de stationnement (en créneau) 287
stationner en bataille 286
stationner en créneau 286
Assistant de changement de voie Plus 267

Assistant de changement de voie (Side Assist)		Banquette arrière		Bouchon du réservoir de carburant	
fonctionnement	267	rabattre avec le levier de déverrouillage à		ouvrir et fermer	309
indication sur le rétroviseur extérieur	267	distance	139	Boulons de roue	50, 338
situations de fonctionnement	268	Barillet de la portière	109	antivol	49, 50
voyant de contrôle	266	Batterie du véhicule		capuchons	49
Assistant de feux de route	123	charge	331	couple de serrage	52
Assistant de maintien de la vitesse en descente	229	dérancher et rebrancher	84, 328	Bruits	
Assistant de maintien de voie		démarrage assisté	55	ESC	277
voir Lane Assist	258	fonctionnement en hiver	328	frein de stationnement	274
Assistant de marche arrière (Rear View)	294	gestion de l'énergie	331	freins	272
accrocher une remorque	296	niveau de charge	331	pneus	334, 338
caractéristiques requises	296, 297	niveau d'électrolyte	330	régulateur de vitesse adaptatif	247
circulation transversale	296	remplacement	331	C	
liste de vérification	296	Biodiesel	312	Câble d'attelage	300, 302
mode d'emploi	297	Blocage électronique de différentiel	277	Câbles de démarrage	55
réglages	297	Bluetooth®	179	Caméra	
stationner en bataille	297	profils	179	Lane Assist	258
Assistant de sortie de stationnement (RCTA)	265, 269	Boîte à gants	154	nettoyage	79
témoin de contrôle	266	Boîte de vitesses automatique	224	Capacités	
Assistant d'urgence (Emergency Assist)	263	assistant de maintien de la vitesse en descente	229	réservoir d'AdBlue	312
activer et désactiver	264	dysfonctionnement	227	Capacités de remplissage	
problèmes et solutions	264	kick-down	227	liquide lave-glace	327
Auto Hold	276	positions du levier de sélection	224	réservoir de carburant	363
Avant de mettre le véhicule en marche	12	recommandations pour la conduite	227	réservoir de liquide lave-glace	363
Avis de freinage d'urgence	126	remorquage	58	réservoir d'AdBlue	312
B		système launch-control	228	Capot-moteur	317, 320
Balais des essuie-glaces avant et arrière		témoin de contrôle	224	ouverture et fermeture	319
nettoyage	53	tiptronic	224, 226	Capteur radar	250
position de fonctionnement	53	verrouillage du levier de sélection	225	Capteur radar	246
remplacement	53	volant avec palettes de changement	226	Caractéristiques du moteur	364
Bandes de fréquences	195	Boîte de vitesses mécanique	223	Carburant	
		remorquage	58	diesel	312
		Boîte DSG		économies	235
		voir Boîte de vitesses automatique	224	essence	311

éthanol	312	Chauffage du volant	165	Combiné d'instruments	68, 69
faire le plein	309	Clé à radiocommande		écran	69
identification	310	déverrouiller et verrouiller	100	indication des périodicités d'entretien	83
indicateur du niveau de carburant	81	Clé pour les roues	44	indications à l'écran	71, 73
Catalyseur	316	Clés		numérique (SEAT Digital Cockpit)	70
Ceintures de sécurité	17	attribuer une clé	96	structure des menus	73
finalité	17, 24	clé de rechange	96	utiliser avec le levier d'essuie-glace	85
fonction de protection	18	clé du véhicule	96	utiliser avec le volant multifonction	86
indications de sécurité	19	déverrouiller et verrouiller	100, 109	voyants d'alerte et de contrôle	87
mise en place de la sangle de la ceinture	22	indications pour le conducteur (contact		Coming Home	125
non bouclées	20	mécanique)	219	Commande à distance	
réglage	21	radiocommande	96	voir Clés	96
témoin de contrôle	17	remplacer la pile	97	Commandes au volant	95
Chaînes à neige	339	synchroniser	98	Commandes des glaces	115
Changement d'une roue	48	Climatisation	158	Commande vocale	192
boulons de roue	50	commandes	160	Android Auto™	188
travaux ultérieurs	53	diffuseurs d'air	163	Siri™ (Apple CarPlay™)	187
Chargement sans fil	213	mode d'emploi	163	Compartiment-moteur	317, 320
Charger le véhicule		recyclage de l'air ambiant	164	batterie	328
coffre à bagages	111, 140	ventilation stationnaire	165	huile moteur	323
conseils généraux	140	Coffre à bagages	111, 140	liquide de frein	326
œilletons de fixation	146	agrandir	138	liquide de refroidissement	324, 325
placer la charge	140	déverrouillage d'urgence	115	ouverture et fermeture	319
placer les bagages	140	éclairage du coffre à bagages	128	réservoir de liquide lave-glace	327
remorque	303	filet	147	Compartiment moteur	320
système porte-bagages	153	filet de séparation	149, 150	consignes de sécurité	317
trappe de chargement pour le transport		ouverture et fermeture contrôlée par cap-		Compartiment pour la documentation de	
d'objets longs	148	teurs (Easy Open)	114	bord	154
Charge sur le toit	153	ouverture et fermeture électriques	112	Compartiments vide-poches	
données techniques	153	particularités du hayon arrière électrique ..	113	voir Vide-poches	153
Charge verticale sur l'attelage de la remor-		plage arrière enroulable	143	Compte-tours	69, 70, 81
que	298	plancher du coffre à bagages modulable ..	145	Compteur kilométrique	69, 70
charger la remorque	303	ranger la plage arrière	142, 144	partiel	72
Chauffage	158	Collisions frontales et leurs lois physiques ..	20	total	72
Chauffage des sièges	164			Conditions requises pour Apple CarPlay	187

Conducteur voir Position assise correcte	13	Contrôle des niveaux	363	Déverrouiller et verrouiller	102
Conduite		compartment-moteur	320	avec la commande du verrouillage centra-	
avec remorque	304	Contrôle de traction	277	lisé	101
économique	235	Contrôle électronique de stabilité (ESC)	277	par contrôle à distance	100
passage à gué de chaussées inondées	236	Couple de serrage		portières	108
se garer en montée	280	boulons de roue	52	Diesel	
se garer en pente	280	Cric	44	filtre à particules	316
sûre	12	points de positionnement	51	huile moteur	320
voyages à l'étranger	127, 237	Crochet de remorque		Diffuseurs d'air	163
Conduite avec remorque		déverrouiller électriquement	306	Dimensions du véhicule	365
voir Remorquage	298	témoin de contrôle	306	Direction	
Conduite en hiver		Crochets	156	direction électromécanique	231
remorque	298	Crochets pour sacs	148, 156	témoin de contrôle	232
toit ouvrant	118	D		Dispositif d'attelage	
Conduite sûre	12	Dangers si la ceinture de sécurité n'est pas		crochet d'attelage à déverrouillage électri-	
Connecteurs		utilisée	20	que	306
anomalies	157	Débloquer la ceinture de sécurité	21	dysfonctionnement	301
Connectivité	179	Démarrage assisté	55	monter en deuxième monte	308
point d'accès WLAN	190	Démarrer le moteur par remorquage	57	monter un porte-vélos	307
Connectivity Box	213	particularités	56	Dispositifs électriques	156
Conseil environnemental		Désactivation		Documentation actuelle jointe	167
faire le plein	309	interface du téléphone	210	Données du voyage	74
Consignes à respecter avant chaque départ	12	téléphone	210	Données techniques	362
Consignes de sécurité	167	Désactivation de l'airbag frontal	28	charge sur le toit	153
airbags latéraux	29	Désactivation des cylindres		charge verticale sur l'attelage de la remor-	
airbags rideaux	31	voir Gestion des cylindres activée (ACT)	71	que	298
rétracteurs de la ceinture	23	Désactiver les services de SEAT CONNECT	184	consommation de carburant	362
utilisation des sièges enfants	34	Détecteur de pluie	131	dimensions du véhicule	365
Consommation de carburant		contrôle de la fonction	132	poids	363
déconnexion par inertie	235	Détection de la fatigue	76	Dossier de la banquette arrière	
pourquoi la consommation augmente-t-				rabattre	138
elle ?	315			relever	138
Consommation moyenne	70			Doubles de clés	96
				Droits d'auteur	177
				DSG	224

Dysfonctionnement			
assistant aux manœuvres de stationnement (Park Assist)	281		
boîte automatique	227		
dispositif d'attelage	301		
embrayage	230		
régulateur de vitesse adaptatif	247		
remplacement	230		
toit ouvrant	118		
E			
e-Call	43		
E10			
voir Éthanol (carburant)	312		
Easy Open			
particularités	114		
Éclairage ambiant	129		
Éclairage du tableau de bord	127		
Éclairage extérieur			
remplacer une ampoule	65		
Économiser du carburant			
mode Inertie	229		
Écran	69		
nettoyer	177		
Écran de la radio : nettoyer	350		
Écran tactile	171, 172		
EDS			
voir Blocage électronique de différentiel ..	277		
Électrolyte	330		
Embrayage (voyant)	230		
Emergency Assist			
voir Assistant d'urgence (Emergency Assist) ..	263		
Émetteurs-récepteurs radio	354		
Enjoliveur de la roue	48		
enlever	49		
Entrée USB	215		
Entretien			
voir Nettoyage	347		
voir Service	344		
Entretien du véhicule	347		
Environnement			
compatibilité environnementale	357		
conduite écologique	235		
faire le plein	309		
Équilibrage des roues	336		
Équipement			
interface du téléphone	209		
Équipements de sécurité	13		
ESC			
contrôle électronique de stabilité	277		
freinage multicollision	278		
mode Sport	280		
Essence			
additifs	311		
faire le plein	311		
filtre à particules	316		
Essuie-glace	130		
dégivrage des gicleurs de lavage	131		
détecteur de pluie	131		
fonctions	131		
particularités	130		
position de fonctionnement	53		
relever les balais	53		
relever les essuie-glaces	53		
système lave-projecteurs	131		
Essuie-glace arrière	130		
Essuie-glace avant et arrière			
nettoyage	349		
Éteindre les feux	120		
Éthanol (carburant)	312		
Étiquette	362		
Event Data Recorder	356		
F			
Facteurs pouvant nuire à une conduite sûre ...	12		
Faire le plein			
indicateur du niveau de carburant	81		
ouvrir la trappe du réservoir	309		
témoin de contrôle	81		
Fermer	98		
capot	319		
hayon	112		
toit panoramique	118		
vitres	115		
Fermeture	98		
hayon	112		
toit panoramique	118		
vitres	115		
Fermeture de confort			
vitres	116		
Feux	120		
allumer et éteindre	120		
AUTO	121		
coming home	125		
commande	120		
commande des feux	120		
éclairage des cadrans	127		
éclairage des commandes	127		
éclairage d'ambiance	129		
éclairage intérieur	128		
feu antibrouillard	120		
feu antibrouillard avec fonction éclairage de virage	125		

feu de croisement	120	Fonctionnement en hiver		reconnaître des fusibles grillés	63
feu de jour	121	batterie	328	remplacer	63
feu de position	120	chaînes à neige	339		
feu de route	120	dégivrage des gicleurs de lave-glace	131	G	
feu de virage	125	diesel	312	Galerie	151
feu d'autoroute	121	pneus	338	Galerie porte-bagages	151
lampes de lecture	128	sel sur les routes	132	fixer les barres transversales	152
leaving home	125	Freinage multicollision	278	Garantie	347
levier des clignotants	122	Frein à main		Gaz d'échappement	315
levier des feux de route	122	voir Frein de stationnement électronique ..	274	Gazole	
réglage de la portée des feux	127	Frein de stationnement électronique	274	faire le plein	312
remplacer une ampoule	65	activation automatique	275	filtre à particules	316
signaux sonores	120	connecter	274	Gestion active de cylindres (ACT)	
voyants d'alerte et de contrôle	120	déconnecter	274	indication de l'état	71
Feux arrière		déconnexion automatique	274	Gestion de l'énergie	331
remplacer une ampoule	65	fonction de freinage d'urgence	275	Gestion du moteur	315
Feux arrière de brouillard		voyant	272	témoin de contrôle	315
témoin de contrôle	120	Freins	272	Gestion électronique du couple moteur	
Feux de détresse	126	assistant au freinage	277	(XDS)	278
Filet		fonction de freinage d'urgence	275		
coffre à bagages	147	frein de stationnement électronique	274	H	
Filet à bagages		liquide de frein	326	Hayon	111, 115
coffre à bagages	147	plaquettes de frein neuves	272	voir aussi Coffre à bagages	112
Filet de séparation	149, 150	servofrein	272	Heure	
Filtre à particules	316	Front Assist		régler	74, 81
Filtre à poussière et à pollen	158	voir Système d'assistance au freinage d'ur-		Horloges	
Fonction anti-pincement		gence	241	mettre à l'heure	81
toit ouvrant	119	Full Link	185	Huile moteur	
vitres	117	applications	186	consommation	322
Fonction Auto Hold	276	réglages	186	contrôler le niveau d'huile	322
Fonction de confort des clignotants	122	symboles	186	faire l'appoint	323
Fonction de freinage d'urgence	275	Fusibles	61	jauge	322
Fonction d'assistant de maintien de la vitesse		boîte à fusibles	62, 63	modifier	320, 323
en descente	229	distinction par couleurs	62	périodicités d'entretien	320
		préparatifs de remplacement	63		

service de révision	320	Indication des rapports de vitesses	231	Installation de lavage automatique	348
spécifications	320, 321	Indications de sécurité		désactiver la fonction Auto Hold	276
I		utilisation des ceintures de sécurité	19	Interface du téléphone	208, 209
Identification des carburants	310	Indice ce cétane [carburant diesel]	312	lieux présentant des risques d'explosion ...	210
Indicateur de périodicité d'entretien	345	Indice d'octane (essence)	311	Interrupteur à clé	28
Indicateur des données de voyage	74	Infodivertissement	90, 167, 194	ISOFIX	37
Indicateur du niveau de carburant	81	accès à Internet	191	J	
témoin de contrôle	81	activer et désactiver	174	Jantes	
Indicateur multifonction	74	adapter les menus	175	changement d'une roue	48
Indication à l'écran	73	Android Auto™	188	Jeu de clés du véhicule	96
ACT	235	Apple CarPlay	187	K	
alerte de vitesse	72	avant la première utilisation	167	Keyless Access	
compteur kilométrique	72	boutons de fonction	91	déverrouiller et verrouiller le véhicule	102
contrôle de pression des pneus	341	configuration initiale	92	mettre le moteur en marche	217
ECO	73	consignes de sécurité	167	particularités	104
état de la gestion active des cylindres (ACT) .	71	exécuter les fonctions	174	Press & Drive	216
heure	81	information du véhicule	93	Kick-down	
indication de la boussole	73	interface du téléphone	208	boîte automatique	227
lettres-repères du moteur	73	menu déroulant	175	profil de conduite	234
limiteur de vitesse	239	menus personnalisés	175	Kit anticrevaillon	45
messages d'alerte et d'informations	75	MirrorLink®	189	Kit de crevaillon	44, 45
panneaux de signalisation	78	mode média	198	colmatage du pneu	46
périodicités d'entretien	83	mode Radio	194	composants	46
portes, capot-moteur et hayon du coffre à		navigation	201	gonflage du pneu	46
bagages ouverts	72	partager une connexion WLAN	190	vérification après 10 minutes de marche ...	47
positions du levier de sélection	72, 224	personnaliser	175	Kit de réparation pour pneus	44
recommandation de rapport de vitesse	72	réglages du son	176	voir aussi Kit de crevaillon	45
régulateur de vitesse adaptatif	249	réglages du système	176	Klaxon	67
SEAT Drive Profile	232	réglages du véhicule	94	L	
Système d'assistance au freinage d'urgence (Front Assist)	242	synoptique et éléments de commande .	171, 172	Lane Assist	258
tableau de bord	71	utilisation	174	voyant d'alerte et de contrôle	259
température extérieure	72	Wi-Fi Protected Setup (WPS)	190		
Travel Assist	262	WLAN	190		
		Information du véhicule	93		

Launch-control (boîte automatique)	228	Liquide lave-glace		Mode Inertie	229
Lave-glace	130, 327	contrôler	327	Mode média	198
Lave-vitres		faire l'appoint	327	Mode Radio	194
levier de l'essuie-glace	130	niveau de remplissage	327	Mode Sport	280
Laver le véhicule		Listes de vérification		Modifications techniques	354
capteurs	281	assistant de marche arrière (Rear View) ...	296	Montage en deuxième monte	
entretien extérieur du véhicule	348	conditions préalables pour Android Auto™ .	188	dispositif d'attelage	308
nettoyeurs haute pression	348	conditions préalables pour Apple CarPlay .	187	Moteur	
particularités	114	conditions préalables pour MirrorLink® .	189	bruits	217
Leaving Home	125	Localisation du véhicule	183	démarrage assisté	55
Lettres-repères du moteur	74	M		démarrer (indication pour le conducteur	
Lève-vitres électriques	115	Marche arrière (boîte automatique)	225	avec le contact mécanique)	219
Lever le véhicule	51	Marques déposées	177	rodage	234
Levier des clignotants	122	Masses pouvant être remorquées		système Start-Stop	220
Levier de sélection (boîte automatique)		charger la remorque	303	Moteur et allumage	
positions	224	Mention légale	183	arrêter le moteur	218
Levier des feux de route	122	Menu Entretien		coupure automatique du contact	216
Licences	177	heure	74	démarrage d'urgence	219
Lieux présentant des risques d'explosion	210	heure	74	mettre le moteur en marche	217
Lieux soumis à des normes spécifiques	210	indicateur de périodicité d'entretien	74	mettre le moteur en marche avec Press &	
Light Assist	123	lettres-repères du moteur	74	Drive	217
Limiteur de vitesse	239	remise à zéro du service de vidange d'huile .	74	My Beat	220
indications à l'écran	239	remise à zéro du trajet (Trip)	74	préchauffer le moteur	217
témoin de contrôle	239	Miroir de courtoisie	135	Multimédia	215
utilisation	241	MirrorLink®		favoris	199
Liquide de freins	326	caractéristiques requises	189	lire	199
Liquide de refroidissement du moteur	324	établissement de la connexion	189	sélectionner une source	199
affichage de la température	82	menu	189	utiliser des services en streaming	200
contrôler le niveau	325	mettre fin à la connexion	189	My Beat	220
G12evo	324	particularités	189	N	
G12 plus-plus	324	réglages	186	Navigation	201
G13	324	Mise en place de la sangle de la ceinture	22	agrandir la carte de navigation	202
spécifications	324	Mobile	354	apprendre le comportement d'utilisation ..	207
témoin de contrôle	82	Mobile Signal Amplifier	213		
voyant d'alerte	82	Mode de conduite	233		

Autres options	207	Outillage de bord	44	Park Assist	
carte	202, 205	Ouverture	98	voir Assistant aux manœuvres de station-	
dernières destinations	205	capot	319	nement (Park Assist)	281
destinations enregistrées	205	hayon	112	ParkPilot	
destinations favorites	205	toit panoramique	118	voir Aide au stationnement	289, 290, 293
détails de l'itinéraire	206	trappe du réservoir	309	Particularités	
données mémorisées	202, 207	vitres	115	Android Auto™	188
éditer itinéraire	206	Ouverture de confort		Apple CarPlay	187
fenêtre supplémentaire	207	vitres	116	conduite avec remorque	304
fonctions	203	Ouverture d'urgence		démarrer par remorquage	56
fonction : saisie de la destination	205	hayon	115	MirrorLink®	189
instructions de navigation	201	portière du conducteur	109	nettoyeurs haute pression	306
mémoriser destinations	205	Ouvrir et fermer	98	remorquer	56, 59
mode Offroad	206	avec la commande du verrouillage centra-		Passage à gué de chaussées inondées	236
réduire la carte de navigation	202	lisé	101	Pédales	14, 16
restrictions	202	capot	319	Peinture du véhicule	
saisir une adresse pour un guidage jusqu'à		depuis le barillet de fermeture	109	entretien	349
destination	205	hayon	111	Périodicité d'entretien	83
symboles	203	hayon arrière à ouverture et fermeture		Périodicités d'entretien	320
utilisation de la carte	202	électriques	112	Phares	
utiliser la carte	205	par contrôle à distance	100	lave-projecteurs	131
utiliser la carte pour saisir la destination ..	205	portières	108	remplacer une ampoule	65
utiliser les coordonnées de contact	206	toit panoramique	118	voyages à l'étranger	127
vue détaillée	207	trappe du réservoir	309	Phares antibrouillard avec fonction virage ..	125
Nettoyage		vitres	115	Phares Full-LED	65
extérieur du véhicule	349	P		Pièces de rechange	353
intérieur du véhicule	350	Palettes de changement de vitesse (boîte		Pièces de rechange certifiées SEAT	346
laver le véhicule	348	automatique)	226	Pièces détachées	353
nettoyeurs haute pression	348	Panneaux de signalisation		Pile	97
soins particuliers	351	affichage à l'écran	78	Places du véhicule	14
Nombre de places	14	Panne du moteur		Plage arrière du coffre à bagages	
Notification d'entretien : consulter	84	témoin de contrôle	315	ranger	142, 144
O		Pare-soleil	135	Plage arrière enroulable	143
CEilllets d'arrimage	146			Plancher de coffre à bagages modulable ..	145
				Plancher du coffre à bagages	145

Pneus		Pression d'huile moteur		Rappel d'entretien	84
accessoires	334	témoin de contrôle	321	RCTA	269
disposant d'un roulement unidirectionnel	334	Preuve de la propriété	182	voir Assistant de sortie de stationnement	
durée de vie	336	Preuve de l'identité	182	(RCTA)	265
d'hiver	338	Prise de courant		Rear Traffic Alert	269
indicateurs d'usure	337	12 volts	156	Rear View Camera	294
modifier	48	anomalies	157	Recommandation de rapport	231
pneus neufs	334	Prise multimédia AUX-IN	153	Recyclage de l'air ambiant	164
présence de corps étrangers	334	Prises de courant		Réduction catalytique sélective	312
pression de gonflage des pneus	336	remorque	301	Refroidissement	158
roulement unidirectionnel	52	Produits d'entretien du véhicule	347	Réglage de la portée des feux	127
sigles de vitesse	334	Profil de conduite	233	Réglage dynamique de la portée des feux	127
Pneus d'hiver	338	Profils d'information	70	Réglages du son	176
Poids	363	Profondeur des sculptures des pneus	337	Réglages du système	176
Poignée de porte	109	Propriétés des huiles	321	Réglages du véhicule	94
Poignée intérieure de la porte	67	Protection solaire	135	Régler	
Porte-gobelets		Protection volumétrique et protection anti-soulèvement		appui-tête	137
avant	155	activation	107	feux	127
porte-bouteilles	155	R		heure	81
sur l'accoudoir central arrière	155	Radio		sièges	13
Porte-vélos		bandes de fréquences	195	sièges avant	135
charge maximale	307	capteur station	195	Régulateur de vitesse	237
installer sur le crochet escamotable	307	équipement	195	utilisation	238
Portes	108	symboles	195	voyant d'alerte et de contrôle	237
sécurité enfants	110	touches de pré-réglage	195	Régulateur de vitesse adaptatif	237, 247
Position assise correcte	13	TP (station de radioguidage)	197	capteur radar	250
conducteur	13	Rangement	153	désactivation temporaire	254
Poste de conduite		autres vide-poches	156	dysfonctionnement	247
synoptique	67	boîte à gants	154	fonction pour éviter de dépasser par la droite	253
Préchauffer le moteur	217	documentation de bord	154	indications à l'écran	249
Press & Drive		du côté du passager avant	154	situations spéciales de fonctionnement	254
mettre le moteur en marche	217	éclairage de la boîte à gants	128	utilisation	251
touche de démarrage	216	tiroirs	154	voyant d'alerte et de contrôle	249
Pression de gonflage des pneus	336				

Régulation anticipative de la vitesse	256	Remorquer le véhicule	56, 59	Rodage	
activation	257	avec un dispositif d'attelage	58	moteur neuf	234
conduite	257	barre de remorquage	58	plaquettes de frein neuves	272
limitations	257	boîte automatique	58, 59	pneus neufs	333
problèmes et solutions	258	boîte manuelle	58, 59	Roue de secours	342
Régulation de la distance		câble d'attelage	58	Roues	
voir Régulateur de vitesse adaptatif	247	interdiction de remorquage	58	boulons de roue	338
Remorque	298	œillet de remorquage arrière	60	chaînes à neige	339
aide au stationnement	293, 294	œillet de remorquage avant	60	enjoleur de la roue	48
alarme antivol	302	particularités	56, 59	modifier	48, 52
atteler	301	traction totale	58	permutation	337
câble d'attelage	300, 302	Remplacement de la boîte de vitesses		roue de secours	342
charger	303	boîte manuelle	223	roues neuves	334
charge verticale sur l'attelage	298, 303	Remplacement de pièces	353		
conditions techniques	300	Remplacement des balais	53		
conduite avec remorque	304	Remplacer la pile		S	
connecter	301	de la clé du véhicule	97	S-PIN	182
déverrouiller électriquement le crochet		Remplacer une ampoule	65	Safe	219
d'attelage	306	Remplir entièrement le réservoir	309	Sculptures du pneu	337
dysfonctionnement	301	Réparation des pneus	45	SEAT CONNECT	180
feux arrière	300, 302	Rétracteurs de ceinture	23	anomalies	184
feux arrière à LED	300, 302	témoin de contrôle	26	désactiver	184
masses pouvant être remorquées	303	Rétroviseur		mention légale	183
monter un dispositif d'attelage en deuxiè-		intérieur jour/nuit	132	SEAT Digital Cockpit	70
me monte	308	voir aussi Rétroviseurs	132	profils d'information	70
particularités	271	Rétroviseur intérieur		SEAT Drive Profile	232
prise de courant	301	jour/nuit	132	SEAT Ident	182
régler les projecteurs	304	Rétroviseurs		SEAT Service Mobility	347
rétroviseurs extérieurs	300	régler les rétroviseurs extérieurs	133	Sécurité	
stabilisation de l'ensemble véhicule trac-		Rétroviseurs extérieurs		conduite sûre	12
teur/remorque	305	chauffants	133	sécurité enfants	32
		circuler avec une remorque	300	sièges pour enfants	32
		réglages	133	Sécurité enfants	
		replier	133	lève-vitres électriques	115
		Révision	320, 344	Sens du roulement	
				pneus	52

Serrure de la portière	109	Sigles de vitesse	334	Système de détection de signalisation routiè-	
Service		Signal sonore		re	78
conditions d'utilisation	345	ceinture de sécurité non bouclée	17	affichage à l'écran	78
forfaits de service	346	feux	120	alerte de vitesse	79
justificatif d'entretien	344	voyants d'alerte et de contrôle	87	dommages sur le pare-brise	79
programme d'entretien numérique	344	Soin du véhicule		fonctionnement	78
révision	344	position de fonctionnement des balais	53	fonctionnement limité	79
service de vidange	344	Sortir d'une place de stationnement avec le		remorque	79
service fixe	344	système de stationnement assisté	287	Système de déverrouillage sélectif	100
service flexible	344	Sources audio externes		Système de freinage	
services	344	adaptation du volume de lecture	176	voyant d'alerte	272
travaux d'entretien	344	Stabilisation de l'ensemble véhicule trac-		Système de préchauffage	
Service de mobilité de SEAT	347	teur/remorque	305	témoin de contrôle	315
Service de révision	320	Start-Stop	220	Système de refroidissement	
Service d'appel de secours	43	Station de radioguidage		contrôler le niveau de liquide de refroidis-	
Services en ligne	180	voir TP (station de radioguidage)	197	sement	325
Servodirection		Stationnement	280	faire l'appoint de liquide de refroidisse-	
voir Direction	231	avec l'assistant aux manœuvres de station-		ment	325
Sièges		nement (Park Assist)	286	Système de sécurité Safe	105
chauffage	164	boîte de vitesses automatique	227	Système de sonorisation	179
démonter les appuie-tête	137	en bataille avec l'assistant de marche ar-		Système de stationnement	
dossier de la banquette arrière	138	rière	297	voir Aide au stationnement	289, 290, 293
monter les appuie-tête	137	Stationner	280	Système d'aide au stationnement	
nombre de places	14	en bataille avec l'assistant de marche ar-		voir Aide au stationnement	289, 290, 293
positions incorrectes	15	rière	297	Système d'airbags	24
réglage manuel	135	Stockage de données sur les accidents	356	activation	25
régler les appuie-tête	137	Suppression		airbags frontaux	26
Sièges enfants		rétracteurs de la ceinture	23	désactivation de l'airbag frontal	28
classification par groupes	32	Symboles d'alerte		description	25
consignes de sécurité	34	voir Témoins d'alerte et de contrôle	87	fonctionnement	25
fixation avec la ceinture de sécurité	41	Système antiblocage	277	témoin de contrôle	26
système ISOFIX	37	Système de contrôle de la pression des		Système d'alarme antivol	106
système Top Tether	37, 40	pneus	340	Système d'assistance au freinage d'urgence	
Sièges pour enfants		Système de contrôle d'émissions		activer et désactiver	245
système Top Tether	40	témoin de contrôle	315	alertes	242

assistance de braquage	244	contrôle de pression des pneus	340	synchroniser un téléphone mobile	210
assistant d'esquive	243	déconnecter	86	touches de raccourci	213
capteur radar	246	détection de la fatigue	76	Téléphones mobiles	354
désactivation temporaire	246	fonction Auto Hold	276	Témoins d'alerte et de contrôle	87
indications à l'écran	242	Freinage d'urgence (Front Assist)	241	adBlue	313
limites du système	244	indicateur de contrôle de la pression des pneus	341	airbags	28
reconnaissance de piétons et de cyclistes ..	243	limiteur de vitesse	239	alternateur	330
Système d'épuration des gaz d'échappe- ment		régulateur de vitesse	237	appuyer sur le frein	249
AdBlue	312	régulateur de vitesse adaptatif	247	assistant de changement de voie (Side As- sist)	266
catalyseur	316	régulation anticipative de la vitesse	256	assistant de sortie de stationnement (RCTA)	266
filtre à particules	316	système de détection de signalisation rou- tière	78	ceinture de sécurité	17
Système d'infodivertissement		Système Start-Stop		contrôle d'émissions	315
voir infodivertissement	90	activer et désactiver manuellement	223	crochet de remorque	306
Système ISOFIX	37	arrêter et démarrer le moteur	220	direction électromécanique	232
Système porte-bagages	151	fonctionnement	220	EDS	277
Systèmes de contrôle de la pression des pneus		indications pour le conducteur	220	Emergency Assist	264
indicateur de contrôle de la pression des pneus	341	le moteur démarre de lui-même	220	ESC	277, 279
Systèmes d'assistance		le moteur ne s'éteint pas	220	faire le plein	81, 309
ACC	247	voyants	220	feux	120
aide au stationnement arrière	293	Système Top Tether	37, 40	filtre à particules	315, 316
aide au stationnement Plus	290	T		frein de stationnement électronique	272
assistant à la conduite (Travel Assist)	261	Tapis au sol	16	gestion du moteur	315
assistant aux manœuvres de stationne- ment (Park Assist)	281	TCS		huile moteur	321
assistant de changement de voie (Side As- sist)	265	voir Contrôle de traction	277	Lane Assist	259
assistant de sortie de stationnement (RCTA)	265	Téléphone		limiteur de vitesse	239
assistant d'ouverture des portes (Exit As- sist)	265	Annuaire téléphonique	213	liquide de refroidissement du moteur	82
assistant d'urgence (Emergency Assist) ..	263	appeler	212	régulateur de vitesse adaptatif	249
connecter	86	contacts	213	régulateur de vitesse (GRA)	237
		déconnecter	210	remplacement	224
		envoyer des messages	212	remplacement de la boîte de vitesses	230
		favoris	213	réserve de carburant	81
				signal sonore	87
				Start-Stop	220

Système antiblocage ABS	277	placer la charge	140	numéro d'identification	362
système de contrôle de la pression des pneus	340	placer les bagages	140	prêter ou vendre	183
système de freinage	272	porte-bagages sur toit	151	relever	51
système de préchauffage diesel	315	remorque	298	stationner en montée	280
système d'airbags	26	système porte-bagages	151, 153	stationner en pente	280
TCS	277, 279	trappe de chargement pour le transport d'objets longs	148	Vente du véhicule	183
Travel Assist	263	Trappe de chargement pour le transport d'objets longs	148	Ventilation	158
verrouillage de la colonne de direction	232	Trappe du réservoir de carburant ouvrir et fermer	309	Ventilation stationnaire	165
Tension de la ceinture	23	Travaux de réparation	353	Verrouillage automatique (verrouillage cen- tralisé)	99
Tiptronic (boîte automatique)	224, 226	Travel Assist voir Assistant à la conduite (Travel Assist) ..	261	Verrouillage centralisé	98
Tire Mobility System voir Kit de crevaison	45	Triangle de signalisation	126	alarme antivol	106
Tiroirs	154	U		clé à radiocommande	100
Tissus : nettoyer	350	Urgences	43	commande du verrouillage centralisé	101
Toit ouvrant	118	câbles d'urgence	55	déverrouiller et verrouiller le véhicule (Key- less Access)	102
dysfonctionnement	118	changement d'une roue	48	réglages	100
fonction anti-pincement	119	feux de détresse	126	système de déverrouillage sélectif	100
Toit panoramique	118	kit anticrevasion	45	verrouillage d'urgence	110
voir aussi Toit ouvrant	118	outillage de bord	44	Verrouillage du levier sélecteur	225
Top Tether	37, 40	remorquage d'urgence du véhicule	58	Verrouillage d'urgence de la portière du pas- sager	110
Touche de démarrage	216	remplacer la batterie	331	Verrouiller et déverrouiller	102
Touche de verrouillage	225	remplacer un fusible grillé	63	avec la commande du verrouillage centra- lisé	101
TP (station de radioguidage)	197	USB	215	depuis le barillet de fermeture	109
Transfert de données	180	Usure des pneus	337	Vidange	323
Transmission intégrale		V		Vitres	
remorquage	58	Véhicule		électriques	115
Transport d'objets		déverrouiller et verrouiller (Keyless Access) ..	102	fermeture de confort	116
filet	147	données distinctives	362	fonctionnement automatique	116
Transport d'enfants	32	étiquette	362	ouverture de confort	116
Transport d'objets		numéro de châssis	362	remontée/descente automatique	116
charger la remorque	303				
conduite avec remorque	304				
crochets pour sacs	148				
œilletons de fixation	146				

Volant	
chauffage	165
commandes	95
multifonction	95
palettes de changement de vitesse (boîte automatique)	226
régler	16
Volume	
réglage pour les sources audio externes ...	176
Voyages à l'étranger	
essence	237
phares	127
Vue d'ensemble (volant à droite)	10
Vue d'ensemble (volant à gauche)	9
Vue extérieure	7, 8
Vue intérieure	11

W

Wi-Fi	179
Wireless Charger	213
WLAN	190

X

XDS	278
-----------	-----

Z

Zones tactiles	171
----------------------	-----

Le but de SEAT S.A. étant le développement constant de tous ses types et modèles de véhicules, vous comprendrez que cela peut nous amener à tout moment à réaliser des modifications concernant l'apparence, l'équipement et la technique du véhicule fourni. Par conséquent, nul droit ne pourra se fonder sur les données, les illustrations et les descriptions contenues dans ce Manuel.

Les textes, les illustrations et les normes contenus dans ce manuel ont été réalisés sur la base des informations disponibles au moment de l'impression. Sauf erreur ou omission, l'information rassemblée dans le présent manuel est valable à la date de mise sous presse.

SEAT interdit la réimpression, la reproduction et la traduction totale ou partielle sans son autorisation écrite.

SEAT se réserve expressément tous les droits conformément à la loi sur le "Copyright". Droits aux modifications réservés.



Ce papier est fabriqué avec de la cellulose blanchie sans l'utilisation de chlore.

© SEAT S.A. - Réimpression : 15.01.20

Francés 5FA012740BA (01.20)



5FA012740BA

